



1965

112585

M O D E L O
D E
U T I L I D A D

por "UNA DESCARGA PARA INODOROS PERFECCIONADA", a favor de DÓN JOSE FERRERAS OBIOLS, de nacionalidad española, domiciliado en SAN FELIU DE LLOBREGAT (Barcelona), Riera de la Salud.

=.=

MEMORIA DESCRIPTIVA

El presente modelo de utilidad se refiere a una descarga para inodoros perfeccionada.

Más concretamente, en la invención se ha previsto una descarga integrada por el vástago de accionado, una válvula con junta plana y asiento anular, y un medio elástico de cierre de dicha válvula.

El asiento de válvula está formado por una pieza cilíndrica roscada prevista para recibir el racor de empalme a la tubería de descarga, comprendiendo a su vez una pestaña ex-

112585



terior circundante que en cooperación con una tuerca al efecto, realizan la fijación de la pieza en el fondo del depósito .

5. Según esta organización, se elimina toda clase de fugas de líquido a través del asiento de la válvula, debido a la conformación plana de ésta, que por dicha razón realiza siempre una obturación perfecta.

10. Con el fin de facilitar la explicación, se acompaña a la presente memoria descriptiva de una lámina de dibujos en la que se ha representado un caso de realización que se cita a título de ejemplo.

En los dibujos:

15. La figura única, representa una vista en sección diametral alzada del conjunto del dispositivo, en el que se aprecia el vástago de maniobra 1, hueco y abierto por ambos extremos para constituir un rebosadero; este vástago es solidario a una pieza 2, dotada de una valona de respaldo 3 para la junta elástica 4 plana, retenida por el reborde 5, y operativamente dispuesta para actuar sobre el asiento de válvula 6, de la pieza 7, que presenta un brazo diametral 8, con paso 9, para el casquillo 10, roscado en la pieza 2, y dotado de un borde a escuadra 12 para apoyo de la espira extrema de un resorte 11 expansivo cuya espira opuesta apoya contra el brazo diametral 8.

20. El vástago 1, comporta una anilla 13 en la que se vincula la palanca de accionado del conjunto.

25. La pieza 7 presenta una pestaña anular 14 y tuerca 15 para su fijación al fondo 16 del depósito, estando la superficie de esta pieza roscada para recibir al racor de emplame a la tubería de desagüe.

112585



1965

El modelo, dentro de su esencialidad, puede ser llevada a la práctica en otras formas de realización que difieran en detalle de la indicada a título de ejemplo en la descripción y a las cuales alcanzará igualmente la protección que se recaba.

5. Podrá, pues, construirse en cualquier forma y tamaño, con los materiales más adecuados, por quedar todo ello comprendido en el espíritu de las reivindicaciones.

- . -

NOTA

10. Descrito el objeto y utilidad de la presente invención, lo que se declara como no divulgado ni practicado en España, comprende las siguientes reivindicaciones:

15. 1. Una descarga para inodoros perfeccionada, caracterizada esencialmente por el hecho de estar constituida por un vástago de maniobra solidario a una pieza porta juntas, siendo esta junta de tipo plano y mantenida en posición de reposo contra su asiento, integrado éste por la embocadura de una pieza cilíndrica fija en el fondo del depósito, y dotada de un brazo diametral con perforación centrada para paso de un vasquillo roscado en la pieza porta-juntas, cuyo casquillo presenta en su extremo inferior una pestaña a escuadra para apoyo de la espira inferior de un resorte que recubre a dicho casquillo, y que apoya su espira opuesta contra el brazo diametral citado.

20. 2. Una descarga para inodoros perfeccionada.

112585



Según se describe y reivindica en la presente memoria descriptiva que consta de cuatro hojas foliadas y escritas a máquina por una sola cara, acompañadas de una lámina de dibujos.

Madrid, a

p.a.

7 ADO 1965

JUANES IGIERNA

D. P.



112585

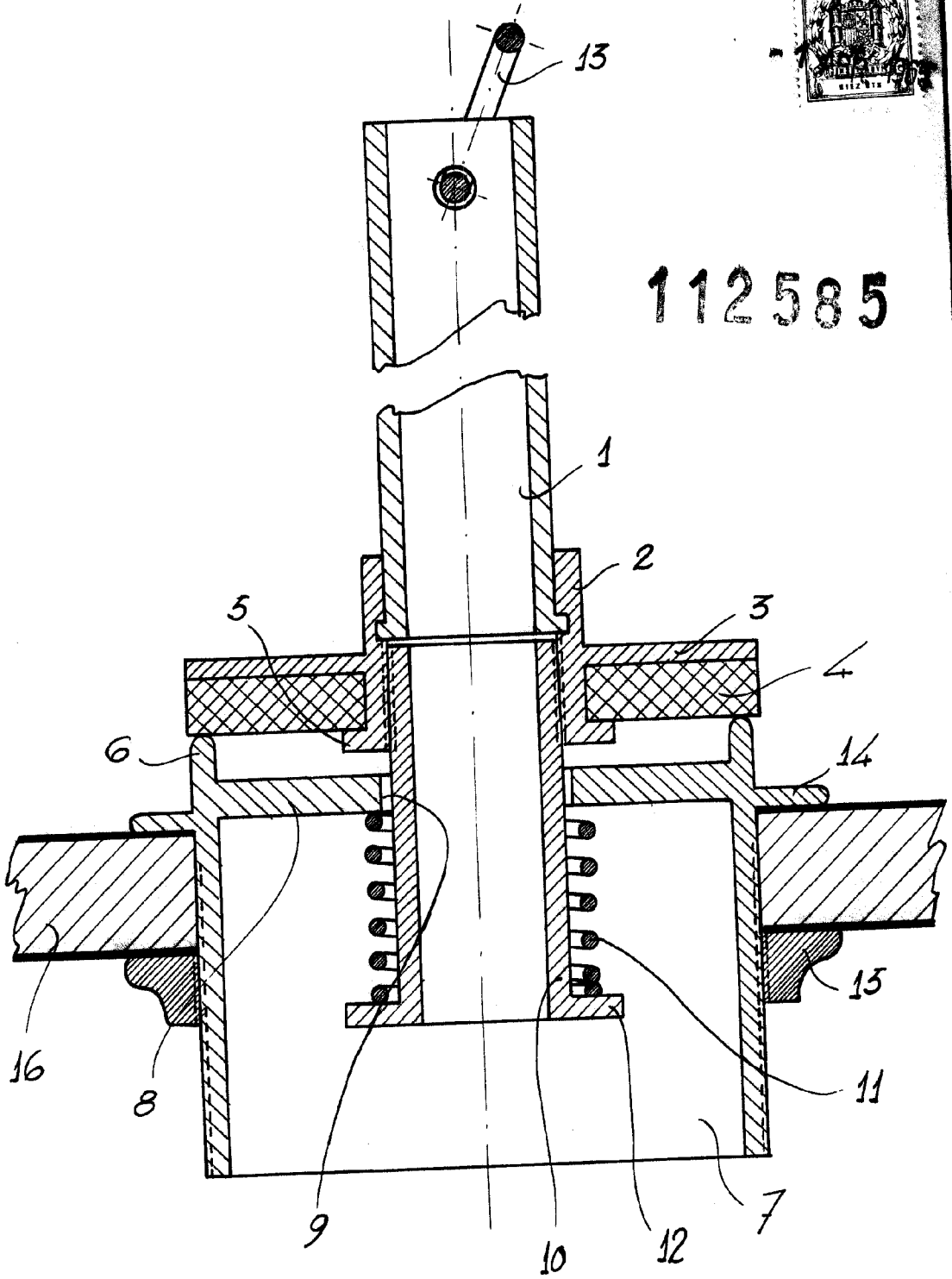

14 ABR. 1909

Madrid, Jaime Esern

J. E. [Signature]