



112564

M O D E L O
D E
U T I L I D A D

por "UN ESTUCHE PERFECCIONADO PARA USO FEMENINO", a favor de la razón social española KAMPA, S.L. residente en ARENYS DE MAR (Barcelona), General Primo de Rivera, 69

= . =

MEMORIA DESCRIPTIVA

El presente modelo de utilidad se refiere a un estuche perfeccionado para uso femenino.

5. En el modelo se ha previsto un estuche portador de útiles para uso femenino, e integrado por una lámina rectangular de material suficientemente rígido, convenientemente forrada y decorada, la cual presenta una línea de hendidido transversal y centrada para su doblado, quedando definidos los laterales del estuche según dos frentes que se vinculan entre sí, para formar cierre, por un apéndice flexible fijo al borde de uno de ellos y dotado en su extremo libre de un botón de presión o similar.
- 10.

112564



Uno de los laterales del estuche, comporta en su cara interna un espejo, mientras que el otro presenta una banda elástica transversal para retención de un librillo suministrador de papel limpia labios.

5. En la zona del lomo del estuche, se ha previsto también un cerco elástico, para inclusión de una barra pinta labios.

10. Con el fin de facilitar la explicación se acompaña a la presente memoria descriptiva de una lámina de dibujos en la que se ha representado un caso de realización que se cita a título de ejemplo.

En los dibujos:

15. La figura única, representa una vista en perspectiva del estuche, en la que se aprecia el estuche o carterita propiamente dicho 1, que comporta en uno de sus laterales el espejo 2, y en el opuesto una banda elástica 3, retentora del librillo 4 suministrador de papel limpia labios.

20. En la zona del lomo de la carterita, aparece el bucle o cerco elástico 5, para retención de una barra pinta labios.

25. El modelo, dentro de sus esencialidad, puede ser llevado a la práctica en otras formas de realización que difieran en detalle de la indicada a título de ejemplo, y a las cuales alcanzará igualmente la protección que se recaba. Podrá, pues, construirse en cualquier forma y tamaño, con los materiales más adecuados, por quedar todo ello comprendido en el espíritu de las reivindicaciones.



N O T A

112564

Descrito el objeto y utilidad de la presente invención, lo que se declara como no divulgado ni practicado en España, comprende las siguientes reivindicaciones:

5. 1. Un estuche perfeccionado para uso femenino, caracterizado esencialmente por el hecho de estar constituido por una cartera de lados rectangulares enfrem-tados, de los cuales uno de ellos presenta en su cara interna un espejo, mientras que el otro comprenden una banda transversal elástica para retención de un librito su-ministrador de papel limpia labios, habiéndose previsto en la zona interna del lomo un cerco elástico para fija-ción de una barra para labios.

2. Un estuche perfeccionado para uso femenino.

15. Según se describe y reivindica en la presente memoria descriptiva que consta de tres hojas foliadas y escritas a máquina por una sola de sus caras, acompañadas de una lámina de dibujos.

Madrid, a

31 MAR. 1965

p.a.

D. D. JAIME ISERN

112564

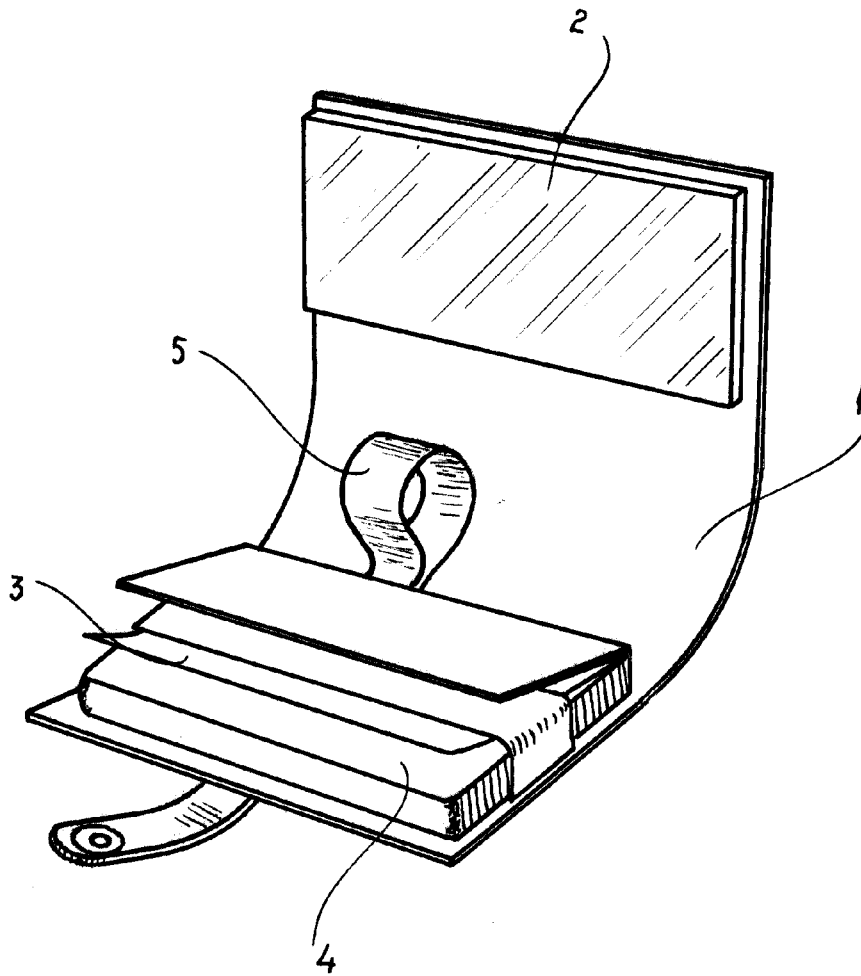

Madrid, 4 MAR 1965

p.p. Jaime Isern

