

2539

112539



MODELO DE UTILIDAD

que por veinte años para España y sus Posesiones, se solicita a favor de DON ANTONIO CABEZA BALLESTEROS, de nacionalidad española, residente en CARMONA (SEVILLA) , Avenida de Portugal, 1, por:

"UN PILOTO PARA VEHICULOS AUTOMOVILES ".-

Memoria descriptiva

En los vehiculos automóviles de gran tonelaje, se presenta con mucha frecuencia el inconveniente de que los pilotos , tanto de situación como de giro, se estropean con cierta facilidad, pues de todo es sabido que en ésta clase de vehículos así como en los tractors y remolques, las trepidaciones del motor son muy fuertes, y ocasionan con cierta facilidad el desprendimiento de la tulipa o el bisel de los mismos, con lo que el vehículo queda desprovisto de estas luces de señales obligatorias de llevar.

Este piloto para vehículos automóviles cuyo registro se solicita , se caracteriza por estar constituido por un cuerpo cilíndrico metálico, 1 (fig. 1, 3, 4) en el que va acoplado un tubo conductor 2 (fig. 1, 2) para cables, roscado exteriormente y provisto de un juego de tuercas 3 ( fig. 1, 2) para su fijación al chasis del vehículo.

Este piloto va equipado con dos tulipas transparente una



MAR. 1955

delantera 4 (fig. 1, 3, 4) blanca, y otra trasera 5 (fig. 1, 2, 3) roja, con lo que las señales de giro las efectúa simultáneamente, tanto al vehículo que viene detrás como al que viene de frente.

20 Para la sujeción de estas tulipas, lleva una protección metálica formada por un juego de pletinas 6 (fig. 1, 2, 3, 4) diametralmente opuestas en forma de cruceta y fijadas por medio de -- unos tornillos 7 (fig. 1, 2, 3), al cuerpo cilindrico 1 (fig. 1, 3, 4), menos la patilla inferior 8 (fig. 1, 4) que va alojada sobre el taladro 9 (fig. 4) que lleva practicado el cuerpo cilindrico 1  
25 (fig. 1, 3, 4).

Descrita suficientemente la naturaleza y alcance de la presente invención, se hace constar que en la misma podrán ser varia-- bles los materiales, dimensiones y en general aquellos otros deta-- lles accesorios o secundarios que no alteren, cambien ni modifiquen  
30 la esencialidad propuesta.

Los términos en que queda redactada ésta memoria son cier-- tos y fiel reflejo del objeto descrito, debiéndose tomar en un sen-- tido más amplio y nunca en forma limitativa.

35 Todo según se detalla en el dibujo adjunto que a título de ejemplo acompaña a la presente memoria descriptiva en el que repre-- senta:

- La figura 1, una vista en alzado lateral del piloto;
- La figura 2, una vista en alzado frontal;
- La figura 3, una vista en planta por la parte inferior y;
- 40 La figura 4, un detalle en sección del enganche.

#### REIVINDICACIONES

Se reivindica como de la propia y nueva invención la propiedad y explotación exclusiva de :

- 1ª.-Un piloto para vehículos automóviles, caracterizado por estar  
45 constituido por un cuerpo cilindrico hueco, en el que lleva solidario a él, un tubo conductor de cables, con su parte exterior ros-- cada para el acoplamiento de un juego de tuercas.
- 2ª.-Un piloto para vehículos automóviles, según 1ª reivindicación, caracterizado por llevar un juego de tulipas transparentes fijadas

50

al cuerpo cilindrico por un par de pletinas diametralmente opuestas en forma de cruceta sujetas al cuerpo cilindrico, mediante una serie de tornillos roscados, llevando la pletina inferior la patilla alojada en un taladro que lleva practicado el cuerpo cilindrico.

3ª. "UN PILOTO PARA VEHICULOS AUTOMOVILES".-

Consta la presente memoria descriptiva de tres hojas numeradas y mecanografiadas por una sola cara a las que se acompaña un plano para su mejor comprensión.

MADRID, 31 MARZO DE 1.965

RODOLFO DE LA TORRE  
P. E.



Figura 1.



Figura 2.



Figuras 3.

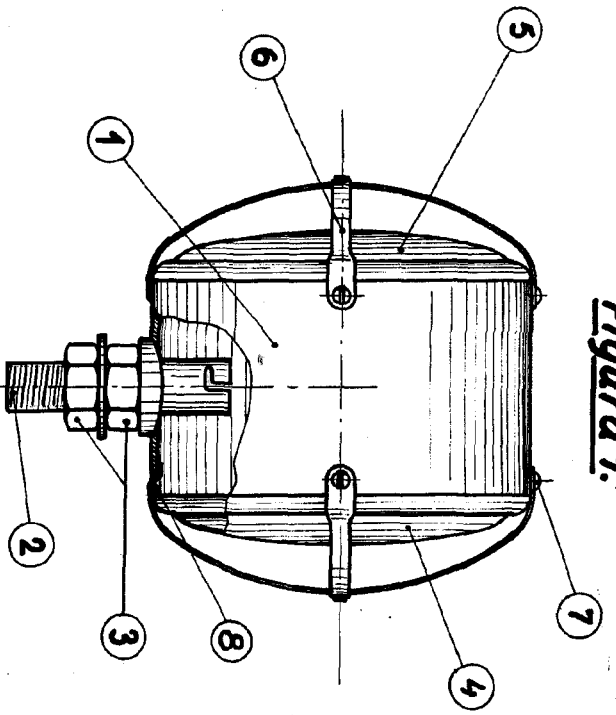
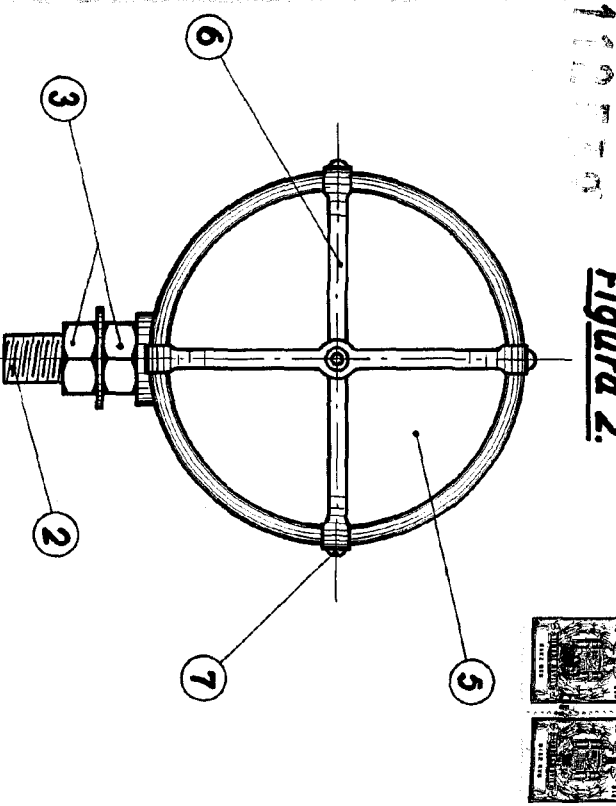

Figura 4.



Escala: Variable

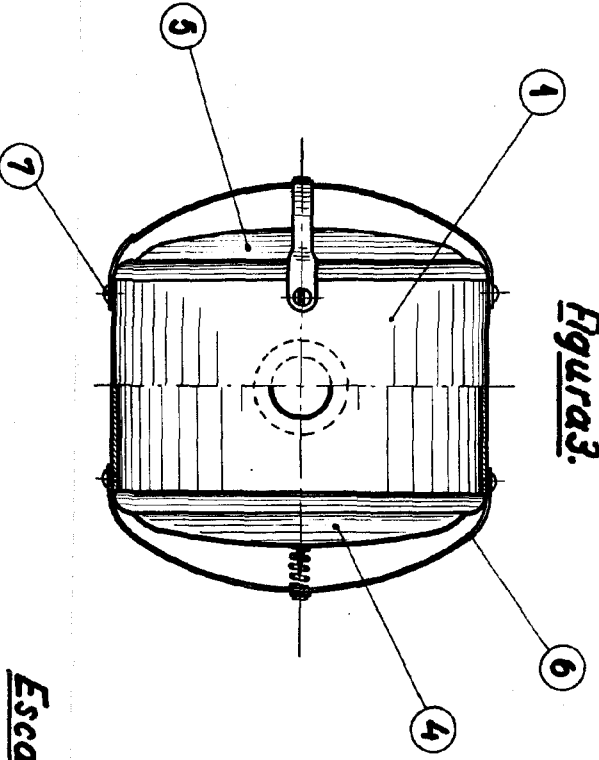
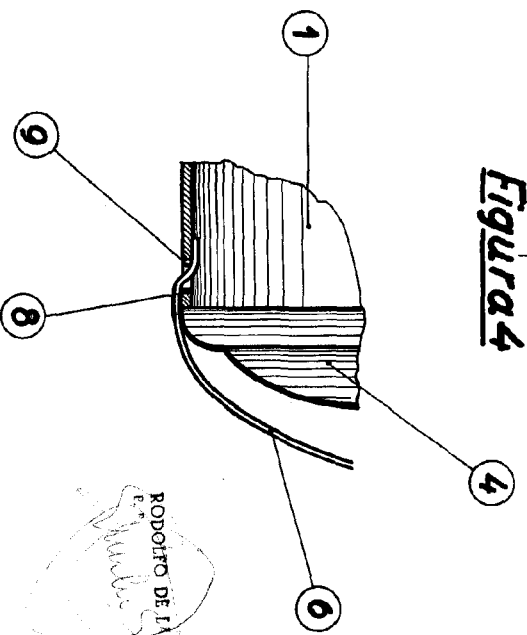