





112506

10

En esencia, el aparato que se cita, está constituido por una base con cara frontal de dimensiones precisas para en ella situar frases publicitarias alusivas al producto que se exponga, sobre cuya base se coloca un recipiente en forma de taza con su plato y del que sale un tubo transparente, vertical que se une a otro recipiente, en forma de tetera, cafetera, jarra etc. colocado en posición de verter.

15

Un motor acoplado sobre la base citada mueve una turbina incluida en el interior de dicha base, cuya turbina lleva el líquido que se emplee por unas tuberías interiores, al tubo transparente del cual, - pasa al recipiente superior, y de éste por conducciones interiores, no vistas por el público, de nuevo al depósito inferior donde actúa la turbina, para de manera continuada mantener la corriente de circulación. El líquido al pasar por el tubo transparente, por ilusión óptica, parece caer desde el recipiente superior a la taza.

20

25

30

Por el aludido objeto, se solicita el correspondiente privilegio de Modelo de Utilidad, conforme y al amparo del vigente Estatuto sobre Propiedad Industrial, a fin de garantizar a favor del recurrente el derecho a la explotación exclusiva del mismo en toda España.

35

A continuación, se hará una detallada descripción del aparato citado, con referencia a los planos que se acompañan, en los que se representa a simple

112506

80



40

título de ejemplo, no limitativo, una forma preferente de realización, susceptible de todas aquellas variaciones de detalle que no supongan una alteración fundamental de las características esenciales del mismo.

En dichos planos se ilustra:

En la figura 1 : Detalle en sección del aparato.

45

En la figura 2 : Planta del mismo.

En la figura 3 : Vista en alzado de frente:

50

Según el ejemplo de ejecución representado el aparato que se preconiza, está constituido por una base (6) de forma cilíndrica o bien prismática, con paredes laterales amplias para permitir la colocación de frases publicitarias correspondientes al producto que se trate, en cuyo interior, se ha previsto un depósito de carga (5) dotado de una tubería de salida (7) y otra de entrada (8), y sujeto por su borde posterior, a la tapa (9) de la base (6), sobre cuya base se ha previsto una carcasa (10) en la que se incluye un motor eléctrico (2) con su eje vertical y acoplado a una bomba de elevación (1) que queda en el interior del depósito (5), acoplándose a dicha bomba la conducción de salida, (7).

55

60

Sobre la misma tapa (9) de la base (6), se ha previsto la colocación de un recipiente (11) en forma de taza con su platillo, y con su fondo atravesado por dos tubos, uno de ellos (4) acoplado por su extremo inferior a la conducción (7) y por el supe-

65

112506



rior a un tubo (12) de material transparente, mientras que el otro tubo (3), queda abierto por sus dos extremos, y con el borde superior a un nivel previsto de antemano para desagüe del recipiente (11).

70

El tubo transparente (12) queda por su borde superior incluido en la boca de salida de un recipiente (13) en forma de tetera, jarro o elemento apropiado al producto que es objeto de la publicidad consiguiente, quedando este segundo recipiente (13) unido por un conducto, al de entrada (8) en el depósito general (5).

75

Organizado de esta forma el aparato, el motor (2), al mover la bomba de elevación (1), consigue que el líquido existente en el depósito (5), pase por los conductos (7) y (4) al tubo (12) y de éste al recipiente (13), del que vuelve al depósito (5) por la entrada (8), estableciéndose una corriente de circulación ininterrumpida. Dado que el tubo (12) es transparente, al ascender por él el líquido que se trate, ofrece la ilusión óptica de que en realidad, pasa en dirección contraria, es decir del recipiente superior (13) a la taza (11). El tubo (3) de nivel y desagüe impide que cualquier fuga pueda llenar la taza (11) y derramar el líquido fuera de ella.

80

85

La forma, materiales y dimensiones, podrán ser variables y en general cuanto sea accesorio y secundario, siempre que no altere, cambie o modifique la esencialidad del objeto que se describe.

90





1963

112506

sin solución de continuidad.

3ª.-"APARATO PARA PUBLICIDAD".

125

Todo ello según queda descrito y reivindicado en la presente memoria, que consta de seis hojas mecanografiadas por una sola de sus caras, debidamente numeradas e ilustradas con el plano adjunto.

Madrid, 30 de Marzo de 1.965.-

VICENTE OCHOA

2.2

412500

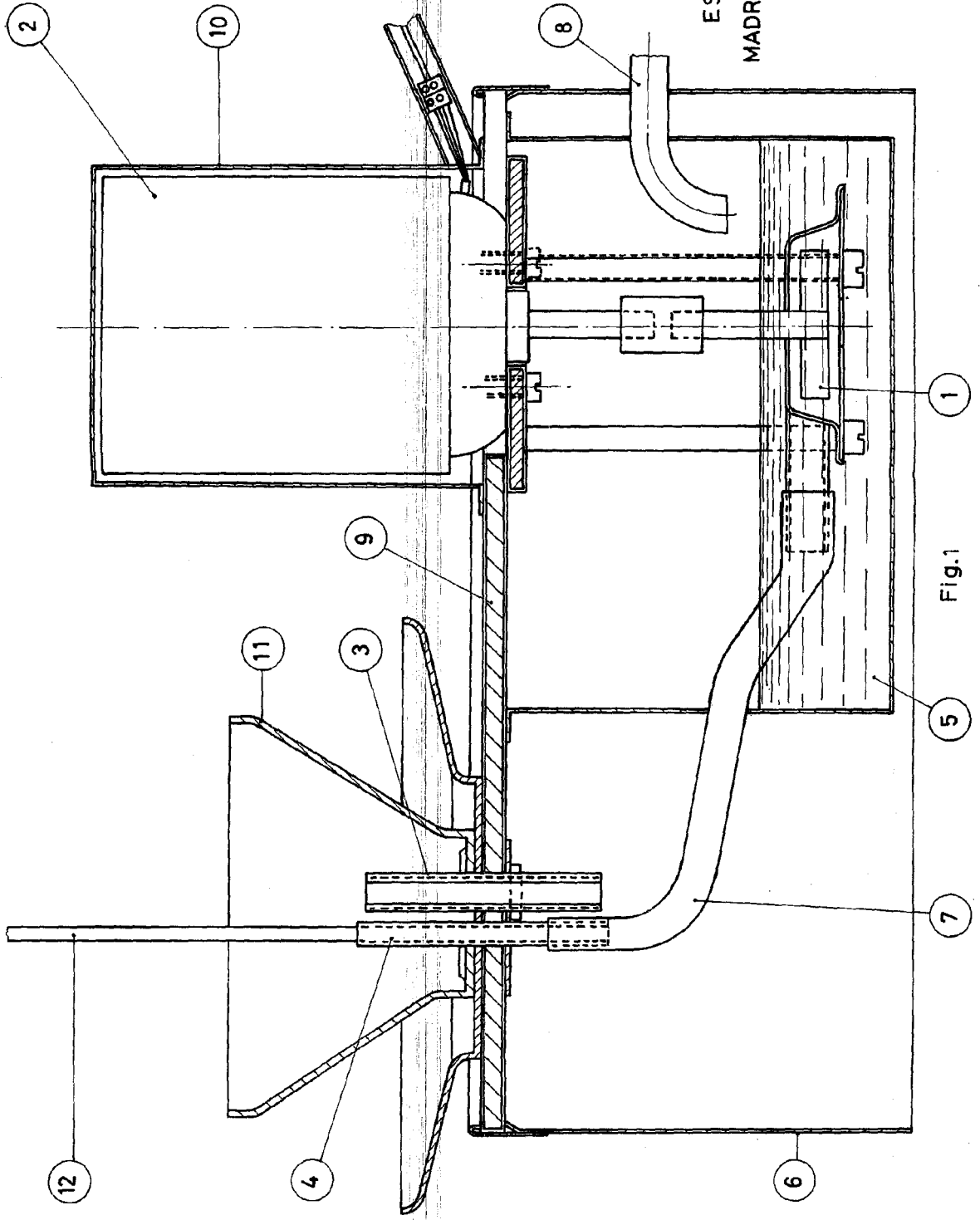

ESCALA VARIABLE.

MADRID, 30 de Marzo de 1965

Fig.1

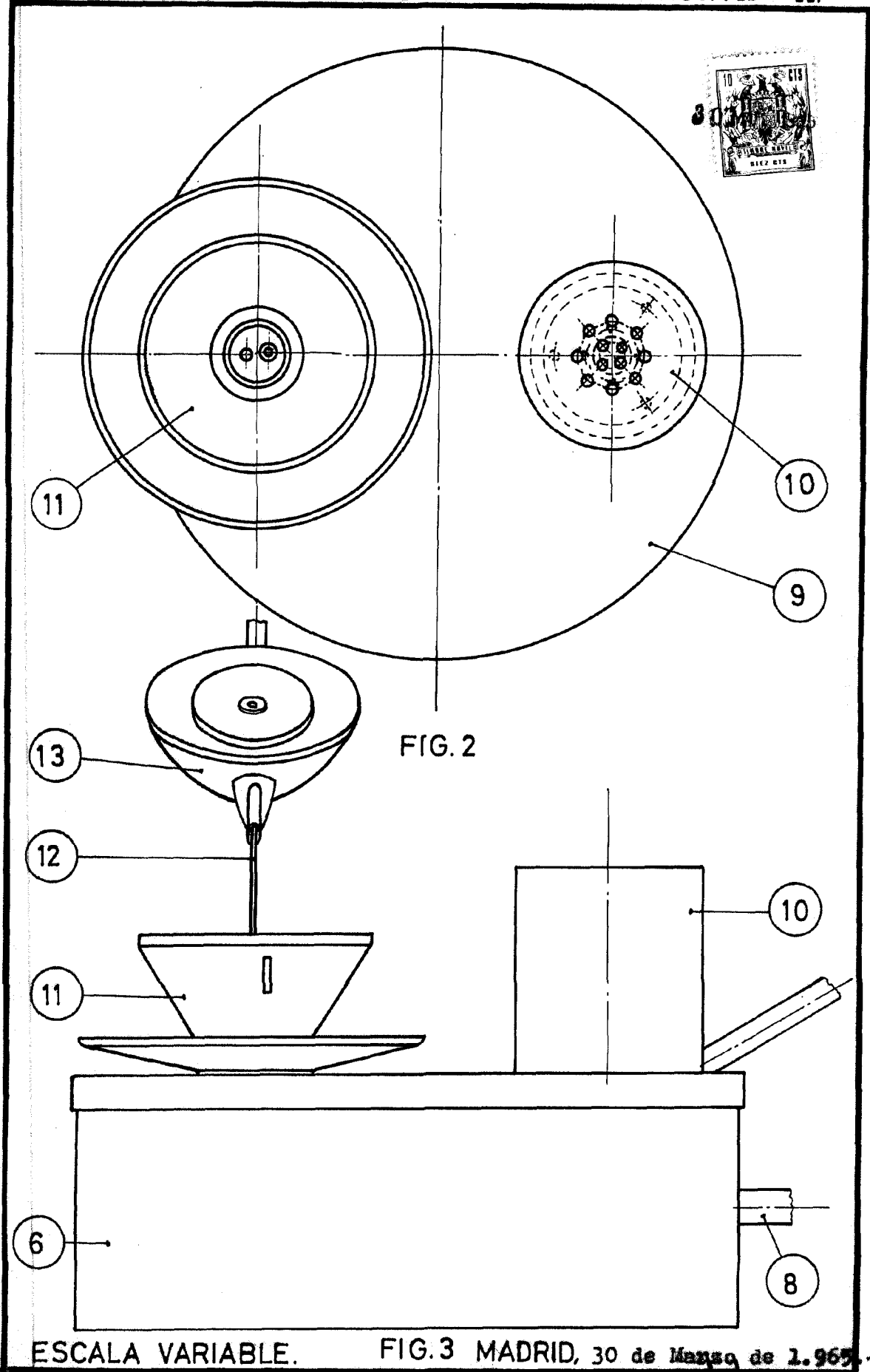

ESCALA VARIABLE.

FIG. 3 MADRID, 30 de Mayo de 1.965.-

*[Handwritten signature]*