



ción y venta en España.

10 Estos perfeccionamientos han sido estudiados es-
pecilamente para la conexión a un motor o cualquier otra
máquina trifásica, disponiendo de tres láminas de conexión
una para cada fase, en cada una de las cuales hay una lá-
mina bimetálica que dilata al producirse una alteración
15 en la tensión recibida o un cortacircuito ocasional en la
línea; la dilatación de una sola de las láminas, implica
la desconexión instantánea de las tres fases.

 Esencialmente comprende tres láminas dobles de
conexión dispuestas en línea, encontrándose las tres mon-
20 tadas en un travesaño aislante, del cual sobresale una -
uñaeta que apoya un puente solidario de una palanca bascu-
lante.

 El botón de enclavamiento, dispone inferiormen-
te de dos apéndices, uno recto circundado por un muelle -
25 que sirve como medio de recuperación, y otro acodado que
posee un enganche con una uña montada articuladamente a
la caja del cortacircuitos.

 Al encontrarse conectado el cortacircuitos, -
unas láminas bimetales curvadas que soportan el paso de
30 la corriente, apoyan sobre la palanca basculante, de mo-
do que, al existir una sobrecorriente, se dilatan empu-
jando la palanca desprendiéndose ésta, de la uñaeta que des-
ciende efectuándose la desconexión instantánea.

 Para mejor comprensión de la descripción que se
35 guidamente se realiza de las particularidades de éste cor-
circuitos automático perfeccionado, se ha considerado con-
veniente acompañar una hoja de dibujos, en la cual y a tí-
tulo de mero ejemplo, se ha reproducido un caso de reali-

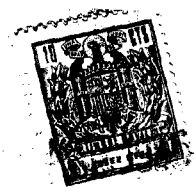

40

zación práctica de aquel, bien entendido que por tener éstos gráficos la consideración de ejemplo, no deberán ser observados en sentido restrictivo, sino en su más amplio criterio.

Las figuras de la hoja de dibujos, son como sigue:

45

Fig. 1ª.- Vista frontal en planta, del cortacircuitos, sin la tapa que lo cierra.

Fig. 2ª.- Sección longitudinal A-B de la figura 1ª proyectada en alzado y en posición de conectado.

50

Fig. 3ª.- Perspectiva de una de las láminas bimetálicas, con la toma de conexión de entrada de fuerza, y la salida por medio de cable, a las láminas de contactos.

55

Al objeto de facilitar la localización de las diferentes partes de que se encuentra formado éste cortacircuitos automático, se han dispuesto acotaciones en las figuras de la hoja de dibujos adjunta, de acuerdo con las descripciones que se realizan a continuación, viendo que -1- es una caja aislante soporte del conjunto, disponiendo en forma saliente por la parte inferior, de las bornas -2- de entrada de corriente, y las bornas -3- de salida al motor.

60

Las bornas -2- en el interior de la caja -1-, se conectan a los bloques -4-, y éstos a su vez presentan montada la plancha bimetálica -5-, por la pata -6-, de forma que, la corriente efectue un recorrido sobre la plancha bimetálica -5-, saliendo finalmente por la pata -7-, en donde hay una conexión mediante cable -8-, a las cintas de contacto -9- fijadas al travesaño -10-, el cual actúa de soporte y guía de las cintas de contacto,, entre los tabi-

65



ques aislantes -11-, solidarios de la caja -1-.

70

En la parte frontal de la caja -1-, se monta la tapa -12- que guía el boton de anclaje -13-, el cual presenta inferiormente, el apendice recto -14- circundado por el muelle de recuperación -15- alojandose ambos en un orificio de la base o fondo de la caja, para guiar verticalmente el boton -13- en sus movimientos ascendente y descendente asimismo el boton -13-, dispone inferiormente del apendice acodado 16-, en donde se observa el escalón -17- para realizar el enclavamiento con la uña -18-, la cual se encuentra montada articuladamente por el punto -19- con la caja -1-, disponiendose entre uña y caja, del muelle -20- que mantiene el enclavamiento.

75

80

85

90

95

Al oprimirse el boton de anclaje -13-, éste presiona sobre las cintas de contacto -9- haciendolas descender hasta que sus contactos -21- presionen sobre el bloque -22- solidario de las bornas -3-, estableciendose el circuito entre línea y motor a traves del cortacircuitos; para efectuarse el contacto con el bloque -22-, se dispone de la plancha -23-, solidaria del travesaño -10-, la cual es saliente para apoyarse sobre el puente basculante -24- con la caja -1-, efectuandose la basculación por el punto -25- dicho puente -24- es solidario de la regleta -26- que una vez efectuado el enclavamiento se dispone junto a las láminas bimetálicas -5-, por la presión del muelle -28- para que al dilatarse estas por una sobretensión en una de las fases o bien por cortacircuitos ocasionales en la línea, hagan retroceder la regleta -26- y por tanto el puente -24-, desprendiendose la plancha -23- y desconectandose el cortacircuitos.



1965

- 5 - 112495

100 regleta -26-, efectuandose la desconexión, tal como se indica en el párrafo anterior.

105 Estimando suficientemente descritos los perfeccionamientos en los cortacircuitos automaticos motivo de la invención, solamente resta consignar la posibilidad de ser variables los materiales empleados en su construcción asi como sus tamaños y formas referentes a cualquier detalle de tipo constructivo, siempre que no alteren los puntos esenciales, puestos de manifiesto en la siguiente

N O T A
=====

110 En el presente Modelo de Utilidad, se reivindican como no conocidos ni practicados en España, los siguientes puntos.

115 1º.- Cortacircuitos automatico perfeccionado, caracterizado porque las láminas de contacto están montadas solidariamente a un travesaño aislante, que presenta una planchita rígida saliente la cual apoya sobre un puente so
120 porte que dispone en su parte posterior de una regleta transversal, en la cual apoyan los extremos superiores de unas planchas bimetalicas curvadas a traves de las cuales discurre el fluido eléctrico, dilatandose estas en caso de sobre
125 tensión, con lo que obligan a retroceder a la regleta y al puente, que bascula por disponer de unos brazos inferiores que articulan con la caja, desprendiendose la planchita rígida del travesaño, efectuandose la desconexión de todas - las fases.

125 2º.- "CORTACIRCUITOS AUTOMATICO PERFECCIONADO", de conformidad en un todo en lo esencial y fines industriales a lo descrito en la precedente memoria descriptiva y gráficamente representada en los adjuntos planos para su -

112495



mejor comprensión.

Esta memoria consta de SEIS hojas escritas o mecanografiadas por una sola cara a doble espacio en 129 líneas.

Madrid, 23 Marzo 1.965

Por autorización del interesado.

JOSE LOPEZ
F. P.

A handwritten signature, which appears to be 'Jose Lopez', is written over a circular stamp. The stamp contains the text 'JOSE LOPEZ' and 'F. P.' below it. The signature is written in dark ink and is somewhat stylized.



Fig.2
Sección A-B

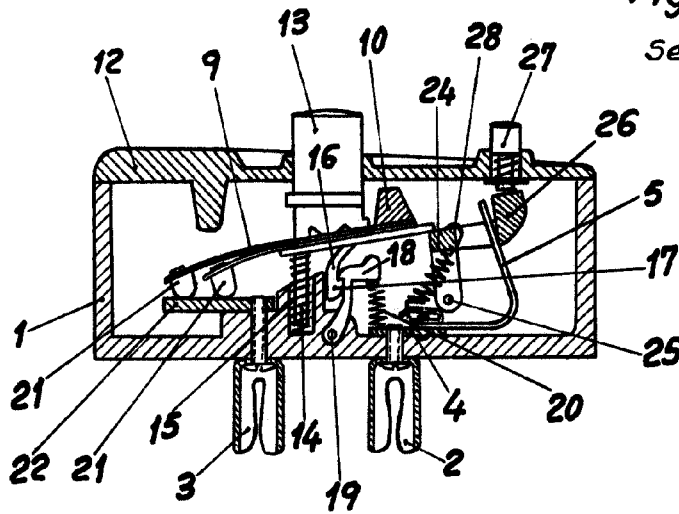

112495

Fig.1

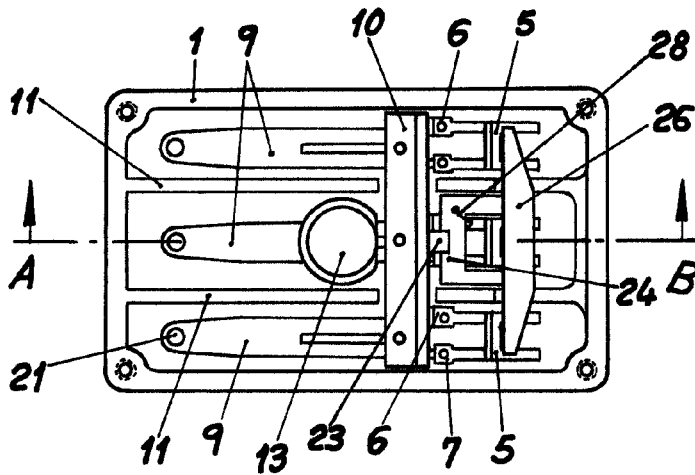
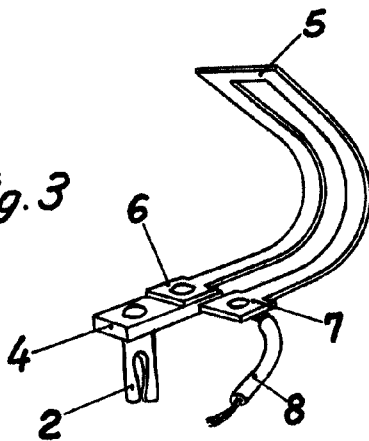

Fig.3



Escala variable
Madrid, Marzo, 1965

JOSE LOPEZ
P. P.

