

tiene un ala grande y ancha capaz de dar sombra eficientemente al que use el sombrero, sin obstruir por ello la visión perfecta.

Nuestro invento tiene también por objeto proporcionar en un sombrero del tipo citado, medios para sombrear efectivamente y proteger la parte posterior de la cabeza y cuello del que use el sombrero.

Nuestro invento tiene asimismo por objeto proporcionar un sombrero del tipo citado construido de tal manera que pueda obtenerse un enrollamiento o enroscamiento del ala convenientemente ajustable.

Y teniendo en cuenta lo anterior y otros objetos, el invento se caracteriza por los nuevos detalles de forma y construcción del sombrero y por la disposición y combinación de sus partes, todo ello según se describe a continuación y se puntualiza en la Nota.

En el adjunto dibujo, designan:

La figura 1, una vista en perspectiva de un sombrero construido de acuerdo con nuestro invento y con inclusión del mismo.

La figura 2, una vista parcial de una parte del alal del sombrero con su protector o visera desmontable en posición de ajuste; y

La figura 3, una vista en sección transversal por el centro del sombrero, que muestra la posición cooperante entre el alal y su barbuquejo.

Refiriéndonos ahora con mas detalle y aludiendo a los números de referencia del dibujo, que representa una forma preferida del invento, A indi-



16

ca el sombrero completo que, por lo general, se fabrica preferiblemente, y con la excepción que luego se dirá, de paja u otro material fibroso tejido, como es costumbre en la fabricación de sombreros para excursiones veraniegas o campestres.

Formando parte del sombrero A, hay un ala flexible extendida transversalmente y relativamente ancha, cuya mayor parte 1 es intransparente u opaca y se fabrica del mismo material que el casco o copa 2 del sombrero. Sin embargo, en la parte normal delantera del sombrero, la porción 1 del ala está cortada o preferiblemente truncada en línea recta transversal muy cerca de la base de la copa 2, y en el margen de la porción principal del ala se adapta, preferiblemente por medio de una junta sobrepuesta y cosida, un segmento de ala complementaria 3 de celuloide u otro material análogo preferiblemente transparente, que se tiñe preferiblemente de un color verde oscuro u otro color apropiado, para contrarrestar efectivamente los rayos deslumbrantes o actínicos del sol. Este segmento 3 completa la continuidad del ala, y toda el ala completa, está marginalmente rebordeada o ribeteada, como se vé en 4, siendo preferible reforzar la junta entre las partes del ala 1 y 3 por ambas caras superior e inferior del ala por medio de tiras de tela o tren-cilla 5.



Construida de esta manera, esta parte del ala transparente de celuloide o de otro material apropiado, proporciona amplia sombra y protección contra los elementos para el rostro sin impedir la visualidad al que utilice el sombrero.

En la parte normal posterior del sombrero, el ala está provista marginalmente por la parte inferior de unos medios para adaptar a ella una visera transparente separable 6 compuesta preferiblemente de material igual al que constituye la porción segmental de la parte de ala 3. Como se ha representado, la visera 6 es segmental o en forma de sector y está preferiblemente rebordeada o ribeteada como se vé en 7, mientras que su margen recto o acordonado lleva sujeto, por medio de una tira de tren-cilla u otro material 8, una pestaña arqueada de unión 9 cuya curvatura corresponde a la del ala del sombrero. En la pestaña 9, como se vé mejor en la figura 2, hay una serie de miembros macho 10 de botón automático que se adaptan a entrar de un modo separable en los miembros hembra 11 de los botones de presión cooperativamente colocados en el ala del sombrero. Con esta disposición, puede la visera 6 ser montada y desmontada fácilmente cuando se quiera en el ala del sombrero y sirve para una función doble, o sea, que la visera 6 proporciona una protección para la parte posterior del cuello debido a la forma en que pende del ala y porque al invertir el sombrero poniendo la parte normal posterior sobre la frente, la visera 6 queda frente a la cara donde puede prestar un servicio cómodo y ventajoso, protegiendo los ojos, especialmente cuando el sol esté en un ángulo relativamente bajo.



Nuestro nuevo sombrero está, además, provisto de un retenedor ajustable o barbuquejo 12, cuya porción media forma una lazada y es pasada a través de una hebilla deslizadora o dispositivo pa-

recido 13, que permite ajustar o aflojar a voluntad la tira 12. Los extremos 14 de la tira 12 forman una lazada y pasar deslizablemente por los ojeteros 15 y 16 dispuestos a ese efecto en el ala en los lados opuestos del sombrero, estando metidos los extremos de la tira 12 bajo el ala y llevados a la parte superior a través de los ojeteros 17 dispuestos al efecto en el ala, siendo anudados, como se vé en 18, para su sujeción, según se ilustra en la figura 3. Es evidente que maniobrando de un modo ajustable el barbuquejo 12, las porciones laterales del ala 2, pueden ser enrollarse para arriba y hacia adentro proporcionando de ese modo el enrollamiento atractivo que se desee.



Es natural, que pueden modificarse y cambiarse la estructura general de sombrero y los detalles especiales de la manera de sujetar la visera 6 y el barbuquejo 12, sin por ello apartarse del espíritu y alcance del invento tal y como se define en los puntos reivindicatorios siguientes:

-o- N O T A -o-

Los puntos de invención propia, no nueva, pero no establecida ni practicada en España, que se presentan para que sean objeto de esta Patente de CINCO años, son los siguientes:

1º - Un sombrero que tiene una copa y un ala, en el que el ala consta de una parte transparente y de una parte opaca, sujetándose ambas partes entre sí por una línea transversal que vá desde una ori-

lla del ala a la otra orilla.

2º - Un sombrero que tiene unacopa y un ala, en el que el ala consta de una parte principal de material esencialmente opaco y de una parte suplementaria que completa el ala, de material transparente, la cual parte suplementaria transparente del ala se sujeta por un borde a la expresada parte principal del ala y es continua por su borde externo libre con el borde externo de la repetida parte principal del ala.



16

3º - Un sombrero que tiene una copa y un ala, en el que el ala consta de una parte principal de material esencialmente opaco y de una parte suplementaria que completa el ala, de material transparente, terminando la referida parte principal del ala por una extremidad del sombrero en una línea dispuesta transversalmente con respecto al sombrero, mientras la referida parte suplementaria transparente del ala se sujeta por su borde interior a lo largo del mencionado borde terminal de la parte principal del ala, siendo continua dicha parte suplementaria del ala por su borde externo libre con el borde externo de la referida parte principal del ala.

4º - Un sombrero que tiene una copa y un ala, en el que el ala tiene una parte principal de material esencialmente flexible y opaco y una parte suplementaria que completa el ala, de material transparente, la cual parte principal del ala termina por una extremidad del sombrero en una línea dispuesta transversalmente con respecto al sombrero y separada de la base de la copa, en tanto que la expresa-

da parte suplementaria transparente del ala se sujeta por su borde interior a lo largo del borde terminal expresado, de la parte principal del sombrero, que se halla separado de la copa, siendo continua dicha parte suplementaria del ala por su borde externo libre con el borde externo de la referida parte principal del ala.

5º - Un sombrero que tiene una copa y un ala, en el que el ala tiene una parte principal de material esencialmente flexible y opaco y una parte suplementaria que completa el ala, de material transparente, la cual parte principal del ala termina por una extremidad del sombrero en unalínea dispuesta transversalmente con respecto al sombrero y separada de la base de la copa, en tanto que la expresada parte suplementaria transparente del ala se sujeta por su borde interior a lo largo del borde terminal expresado, de la parte principal del sombrero, que se halla separado de la copa, siendo continua dicha parte suplementaria del ala por su borde externo libre con el borde externo de la referida parte principal del ala, y un ribete que vá por todo el derredor de los bordes externos continuos de las expresadas partes principal y suplementaria del ala.

6º - Mejoras en los sombreros.

Tal y como se ha descrito en la Memoria que antecede, representado en el dibujo que se acompaña y con los fines que se han especificado.

Esta Memoria consta de siete hojas escritas por una sola cara.

Madrid, 16 de abril de 1929.

P. A.
Alberto de Zabala

En Poder

e. n. c. *Reusado*

Ch/.



16

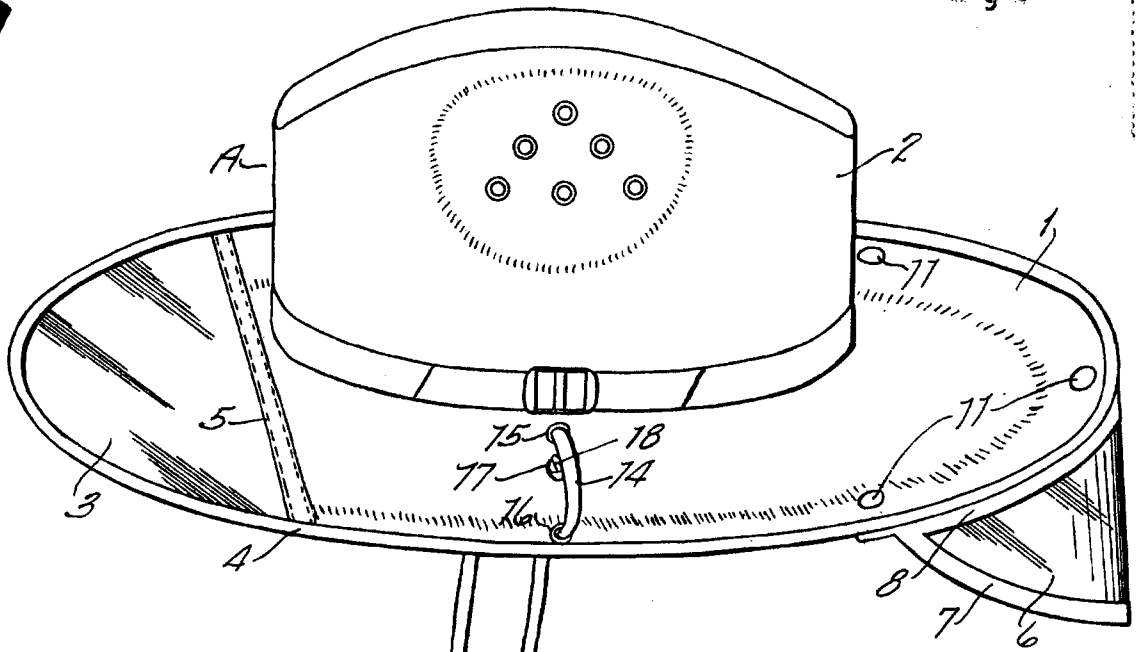

Fig. 1.

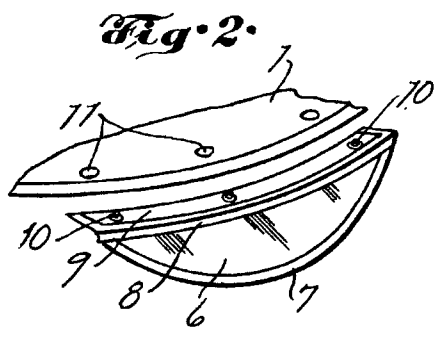

Fig. 2.

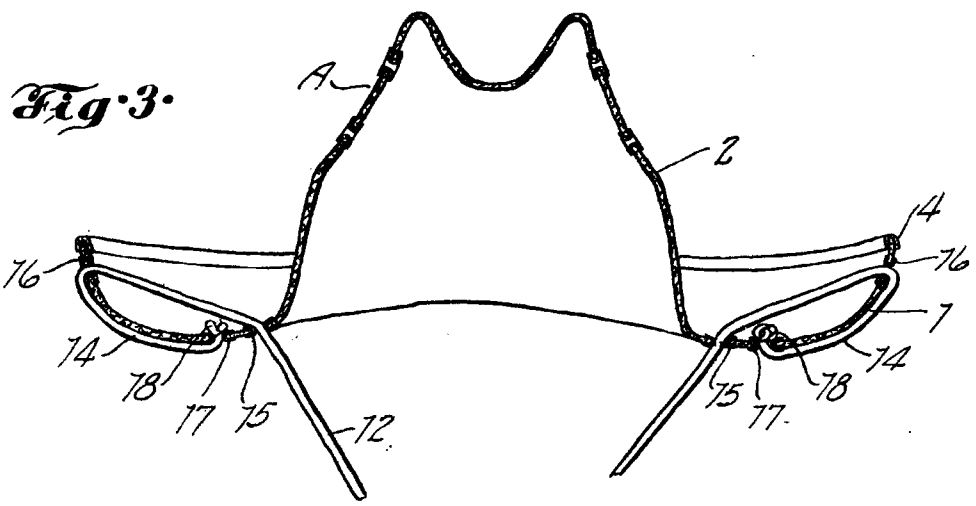

Fig. 3.

P.A.

(Faint, illegible handwritten text)