

12480

112480



Memoria Descriptiva

Correspondiente a un MODELO DE UTILIDAD que por un periodo de veinte años, para toda España, se solicita a favor de la r.s. BRA.S.A. domiciliada en San Baudilio de Llobregat (Barcelona) por " MANGO PARA UTENSILIOS DE COCINA "

5 El objeto de la presente solicitud de Modelo de Utilidad, se refiere a un mango para utensilios de cocina, especialmente para espátulas, palas cucharas tenedores, espumaderas y análogos, cuyas características de novedad le confieren la cualidad de aportar, a la función a que se destina, la importante y esencial ventaja de que no resbala y cae el utensilio al dejarlo aplicado al recipiente en que se use, sino que queda retenido por el borde de este, quedan totalmente el mango fuera y en condiciones de que pueda empuñarse sin quemarse y sin ensuciarse las manos.

10 Este mango consiste en un recubrimiento terminal del utensilio, el cual recubrimiento posee forma prismática, con cantos redondeados y forma generalmente arqueada, cuya cara frontal, es decir en la que se inserta el utensilio, es oblicua y posee mayor superficie, determinando un saliente que actúa de reten y que impide resbale y caiga el

../...



15 utensilio en el recipiente al dejarlo apoyado.

En el adjunto plano se aprecia claramente esta circunstancia.

El mango (1) es una pieza termoaislante arqueada y en ella se inserta la varilla (2) portadora del utensilio (3), viendose que la cara frontal del mango (1), precisamente en la que se inserta la varilla(2) es oblicua y de mayor superficie produciendo un saliente (4) que actua de reten y sostiene el utensilio en posición, apoyando sobre la pared del recipiente.(5), evitando que resbale y caiga.

Este modelo es realizable en cualesquiera tamaños y materiales adecuados, siendo susceptible de toda clade de modificaciones de detalle que no alteren su fundamento.

N O T A

Descrito que queda el Modelo de Utilidad, se considera que su objeto debe de recaer sobre las siguientes

R E I V I N D I C A C I O N E S

30 Primera: "MANGO PARA UTENSILIOS DE COCINA", caracterizado por que consta de una pieza o cuerpo termoaislante, ligeramente arqueada, cuya cara frontal, en la que se inserta la varilla portaelemento, es oblicua respecto a su eje, yendo inclinada hacia adentro determinando un saliente inferior susceptible de producir enganche antideslizante respecto a la pared del recipiente donde se adapte.

35 Segunda: "MANGO PARA UTENSILIOS DE COCINA"

Tal y como queda descrito en la presente Memoria que consta de dos hijas mecanografiadas escritas por una sola cara, y del plano que unido a la misma se acompaña.

Madrid a
JUAN DE VALLE
P. R.

30 MAR. 1965

112480

30

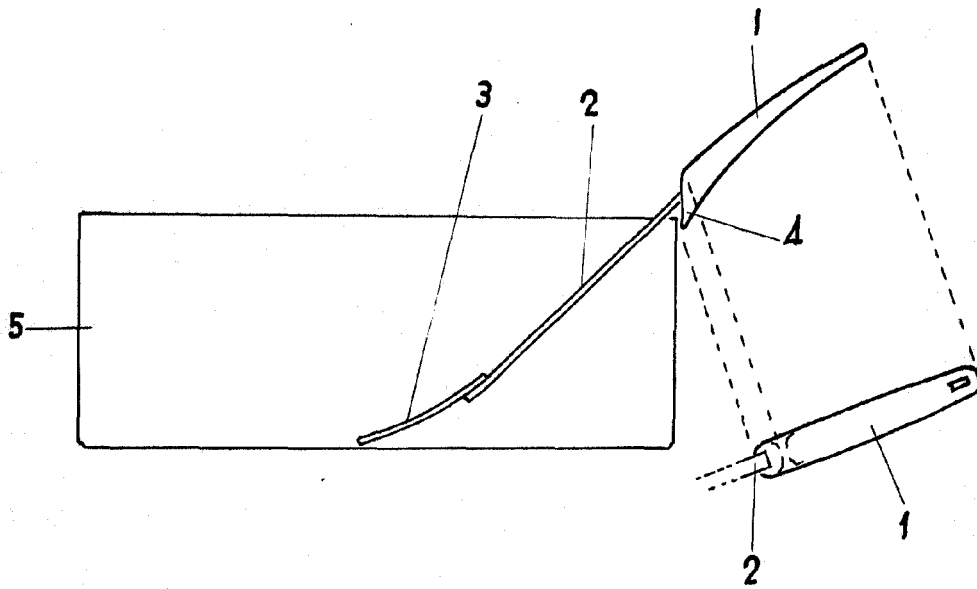

Madrid 30 MAR. 1965
JUAN DEL VALLE
P.R.
Juan del Valle

ESCALA VARIABLE