

19 MAR



112466

MEMORIA DESCRIPTIVA

del Modelo de Utilidad, por 20 años, solicitado a favor de DON SERGIO SERRA XAUS, de nacionalidad Española, residente en Barcelona, calle de Legalidad numero 12, por " UN DISPOSITIVO CORTADOR PARA LA DESTRUCCION DE DOCUMENTOS ".

El presente Modelo de Utilidad, se refiere a un dispositivo cortador para la destrucción de documentos, que permite destruir todos los papeles comerciales inútiles o confidenciales estén o no arrugados , convirtiéndolos en pedazos de tamaño
5 reducido y completamente mezclados, por lo que son prácticamente ilegibles.

El propio dispositivo sirve prácticamente de papelera, verificándose la destrucción de los papeles con la puesta en marcha de las hélices.

10 El dispositivo está constituido por un recipiente de recepción de los papeles que pueden ser papel de calcar, papel carbón, cartulina y similares, en cuyo fondo está dispuesta una rejilla de paso de los papeles destruidos a partículas ínfimas y a la vez mezcladas. Esta destrucción se efectúa mediante
15 un eje vertical que sobresale del fondo de la rejilla llevando



una serie de hélices de bordes afilados como cuchillos, que al girar a elevada velocidad provocan la pulverización de los papeles.

Los papeles ya pulverizados pasan por los orificios de la rejilla y van a parar a la cámara inferior en donde son aspirados por un ventilador que hace que los fragmentos mínimos de los papeles son impulsados automáticamente a través de una tubería de impulsión hacia un saco receptor.

Evidentemente no cambia la esencialidad del Modelo de Utilidad si en lugar del ventilador se dispone debajo de la rejilla un cajón de quita y pon, por lo que en lugar del llenado continuo del saco se verifica en su lugar la extracción y vaciado periódico del cajón.

En la hoja gráfica adjunta y a título de ejemplo, se representa un caso de realización práctica del dispositivo cortador para la destrucción de documentos, objeto del presente Modelo de Utilidad.

La fig. 1, muestra la vista en corte según un plano vertical del aparato, viéndose en la fig. 2, el conjunto del aparato con el dispositivo de ensacado.

Siguiendo los dibujos, se advierte la plataforma -1- de alimentación de los papeles que van a parar a un recipiente troncocónico -2-, cuyo fondo correspondiente a la base menor está cerrado por una rejilla -3- que deja pasar los fragmentos de documentos ya pulverizados. La base mayor del recipiente -2- está cubierta por la tapa -4- mientras que de su fondo enrejillado -3- sobresale el eje vertical con las hélices -5- de perfil afilado como cuchillos que son accionados por el motor -6- montado en la parte inferior de la rejilla, la cual en su

112466

- 3 -



45 superficie está montada sobre amortiguadores elásticos -7-. Los tro-
zos pulverizados de papel y demás elementos a destruir caen a la ca-
vidad inferior -8-, en donde son aspirados por el ventilador -9-
accionado por el motor -10- que impulsa los papeles a través de la
50 voluta -11- hacia el tubo de salida -12- flexible, más o menos lar-
go, que descarga en el saco -13-, provisto de tapa con sujetadores
-14-. El conjunto de un aparato está en el interior de una en-
volvente prismática -15-, que lleva en su parte inferior las rue-
decitas de desplazamiento -16-.

Se fabricara el dispositivo cortador para la destrucción
55 de documentos, con los materiales apropiados para sus elementos com-
ponentes, pudiendo variar su forma, acabado y dimensiones, y cuan-
tos detalles no alteren, cambien o modifiquen su esencialidad.

===== N O T A =====

Se reivindica:

1ª. -Un dispositivo cortador para la destrucción de documentos,
60 constituidos por un recipiente en cuyo fondo está dispuesta una re-
jilla de paso de los papeles destruidos a partículas ínfimas y a
la vez mezcladas. Esta destrucción se efectúa mediante un eje ver-
tical que sobresale del fondo de la rejilla llevando una serie de
hélices de borlas afilados como cuchillos, que al girar a elevada
65 velocidad provoca la pulverización de los papeles.

2ª. - Un dispositivo cortador para la destrucción de documentos,
según reivindicación 1ª., caracterizado porque los papeles ya pul-
verizados pasan por los orificios de la rejilla y van a parar a
la cámara inferior en donde son aspirados por un ventilador que
70 hace que los fragmentos mínimos del papel sean impulsados automá-
ticamente a través de una tubería de impulsión hacia un recipiente
receptor.

- 4 - 112466



3.- Un dispositivo cortador para la destrucción de documentos.
Consta la presente memoria descriptiva de cuatro hojas folia -
74 das y escritas de una sola cara.

Barcelona, 18 de Marzo de 1.965.

P. A .

M. LLOBET

D. D.

J. A. Hama

FIG. 1

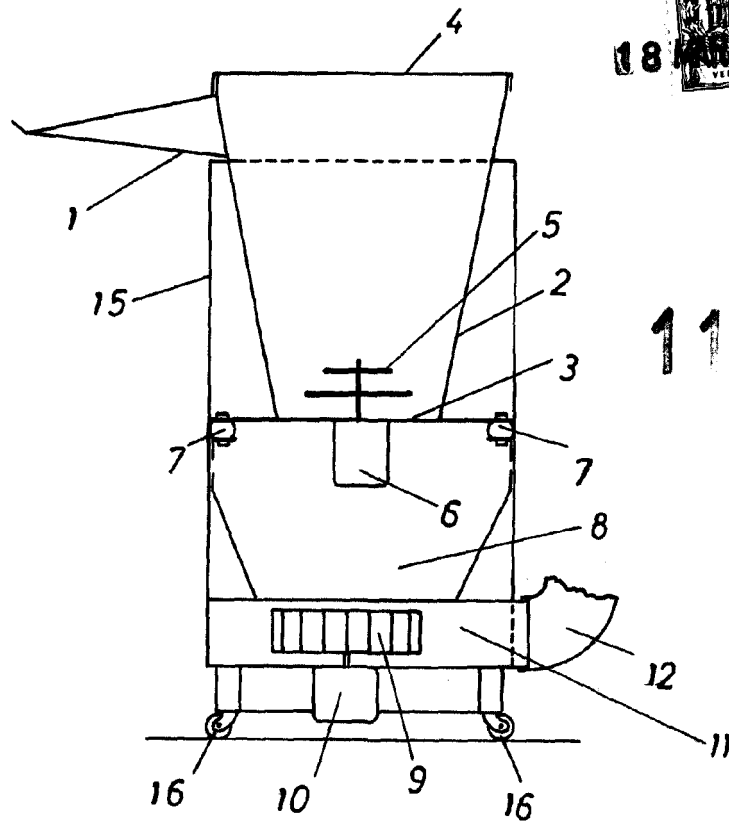

112466

FIG. 2

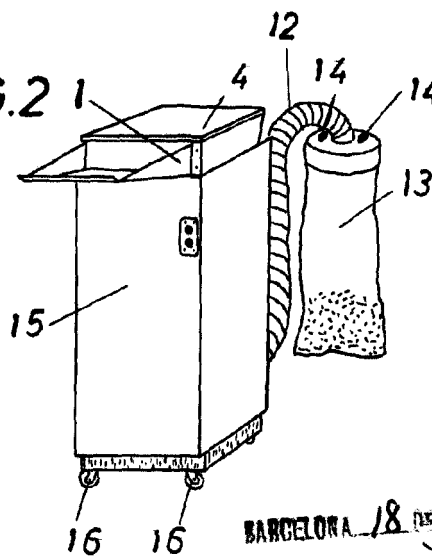

BARCELONA 18 DE Mayo DE 1966

M. LLORE

[Handwritten signature]