

112433



112433

M O D E L O D E U T I L I D A D

por V E I N T E años

en España, a favor de Dn. Eusebio FERNANDEZ DE ARANGUIZ IBÁÑEZ DE GARAYO, y Dn. Juan ALONSO ESTEVEZ, de nacionalidad española, residentes en OÑATE, (Guipuzcoa), Nuestra Sra. de Aránzazu n.ºs. 6 y 19, respectivamente, cuyo Modelo tiene por objeto:

"BASE DE ENCHUFE"

M E M O R I A D E S C R I P T I V A

La presente memoria concierne, como su enunciado indica, a la descripción de una base de enchufe, que constituye una interesante novedad, según se podrá comprobar por la descripción que de la misma se realizará seguidamente, al comentar los dibujos adjuntos, en los cuales, solo a título de ejemplo, se representa una preferente forma de realización práctica.

- 2 - 112433



En dichos dibujos:

5.- La figura 1ª.- es una sección del conjunto de la base de enchufe. De dicha sección se ha suprimido la parte metálica de contacto a fin de dar más claridad a la figura.

10.- La figura 2ª.- muestra una vista en planta de la pieza de material aislante sobre la que se sujetan los elementos de contacto. En ésta vista se aprecia una solución a modo de ejemplo, con tres conexiones de macho cilíndrico y una con macho plano.

La figura 3ª.- ilustra una vista de la misma pieza de la figura 2ª, pero desde su cara posterior.

15.- La figura 4ª.- representa una vista en planta de la pieza de material aislante cuando se ha dispuesto alojamientos para una base de triple contacto, trifásico. Se han mostrado dos alojamientos para hembra cilíndrica y uno para hembra plana. Es simplemente a modo de ejemplo, para demostrar la infinidad de combinaciones que se puede adoptar con intercambiar simplemente éstas piezas.

20.- La figura 5ª.- es un detalle de la pieza de contacto hembra, que es la base de éste sistema. Esta vista se ve en alzado y también se aprecia parte de la pieza de material aislante que sirve para su fijación.

25.- La figura 6ª.- ilustra una vista en planta de la pieza hembra de contacto. Para ver con detalle su construcción, cuya pieza sirve para un macho cilíndrico.

- 3 - 112433



La figura 7ª.- es una vista en planta de la pieza hembra de contacto cuando se trata de contacto plano.

5.- La figura 8ª.- muestra una vista en planta de parte de la pieza de material aislante que sirve de apoyo para los elementos metálicos de contacto,

10.- La figura 9ª.- corresponde a un detalle aislado en perspectiva de la pieza hembra de contacto cilíndrico. Esta pieza metálica es para ver la disposición de la patilla -20- que para concluir la fijación se dobla su extremidad tal y como se aprecia en la figura 5ª.

Comentando los dibujos adjuntos, seguidamente se hará una descripción de las partes más esenciales:

15.- Mediante el nº -1- se muestra la cobertura de material aislante y preferentemente elástico que cubre la totalidad de la unidad. -2- es el alojamiento del enchufe perfectamente defendido, Siendo -3- los orificios de entrada de los machos de contacto. Y -4- tornillo de fijación entre sí a la cobertura -1- con la pieza interior -8-. Este tornillo queda roscado en la pieza metálica que se aloja en -5- después de haberse encajado una pieza con otra.

25.- El nº -5- indica el cilindro metálico que sirve para sujetar el tornillo roscado -4-, primeramente se encaja la pieza -6- en el alojamiento -12-, después se aloja la pieza -5- en su lugar y por fin se coloca el tornillo. -6- saliente solidario con la cobertura -1- pero por su parte interna éste saliente

112433

87111



5.- como es natural es elástico y con una suave presión se encaja en el cuello que forman los salientes -12-. Siendo -7- el encaje de apoyo de la pieza -8- en el cuerpo -1-. -8- es la pieza de material aislante y elastico con preferencia sobre la que se sujetan todas las piezas metálicas de contacto. Y -9- son los orificios de la pieza -8- que sirven para dar paso a tirafondos o tornillos de fijación. -10- remaches que se alojan en los orificios -9- para sujetar la armadura metálica que sirve de base de apoyo -11-.

10.- El nº -11- es la placa metálica que sirve de apoyo. -12- labios que aprisionaran al colgante -6- para la fijación entre sí de las piezas -1- y -8-. -13- tabiques separadores de unas conexiones con otras como son de material aislante, impiden todo contacto de los terminales. -14- tabique soportados del elemento metálico -19- de el contacto hembra. Además es aislante por ser solidario de la pieza -8-. Siendo -15- alojamiento de asiento de la parte metálica -19- del contacto hembra. Y -16- es el orificio que permite el paso del terminal -20- a través del cuerpo -8-.

15.- Muestra el nº -17- un pequeño tope en forma angular que situa el elemento metálico de contacto -19-. Con el -18- se ve el alojamiento que permite situarse el macho cuando se haga la conexión. -19- es la pieza de contacto, metálica, de forma como se aprecia en la figura 9ª cuando es de contacto cilindrico

20.-

25.-

- 5
712433

37MR.



y como la figura 7ª cuando el contacto es plano.

5.- El nº -20- muestra la oreja que se prolonga de -19- tal y como se aprecia en la figura 9ª. Esta oreja atraviesa la ventana -16- y saliendo por -30- seguidamente es doblada como se aprecia en -26- de la figura 5ª. Siendo -21- la forma doblada en forma de triangulo, para hacer un buen contacto cuando el macho es cilindrico. -22- lugar para el tornillo de la conexión. -23- tornillo que fijará las conexiones. -24- placa que abrazará la conexión, se encuentra roscada para el tornillo de fijación -23-. -25- muelle que abarca y presiona sobre -21- tal y como se aprecia en la figura 6ª. Siendo -26- parte que se dobla de la patilla -20- para determinar la fijación definitiva de los elementos metálicos de conexión. -15.- El nº -27- es el anillo de defensa aislante. Y el -28- forma del elemento de contacto hembra cuando el macho es plano.

20.- El nº -29- es el muelle que abarca a -28- para que tenga presión el contacto debido a su elasticidad. Siendo -30- paso por la cara posterior de la ranura -16-, por dicho lugar asoma la patilla -20-. Y -31- es el alojamiento para el macho plano.

25.- Según se habrá podido apreciar por la descripción efectuada, la base de enchufe propuesta se caracteriza por constar esencialmente de dos piezas esenciales:

Por una parte la envolvente -1- que cubre la totalidad de los elementos y que será de preferencia

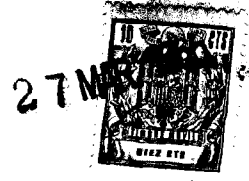

- 6 -
112433

de material elástico.

De otra parte la pieza -8- que será de material aislante y también preferentemente elástico, sobre ésta pieza se organizan la totalidad de los elementos hembras de contacto, de suerte que su montaje se efectúa con suma sencillez, ya que la pieza que se comenta dispondrá de las ventanas de paso -16- y de los encajes y apoyos -15- y -17- y por lo tanto la colocación puede hacerse con comodidad y por fin introducidas las piezas metálicas de contacto en su sitio se concluye el montaje con simplemente doblar la patilla -20- en el lugar -26-.

La pieza -8- tendrá una distribución u otra según el número de elementos de contacto que se quiera disponer sobre ella.

Igualmente éste sistema de montaje es apto cuando los machos son cilindricos como cuando son planos.

Descrita convenientemente, la naturaleza del actual Modelo de Utilidad, como asimismo la forma de poderlo llevar a la práctica para convertirlo en una realidad industrializable se hace constar que en el mismo serán susceptibles de introducir todas aquellas modificaciones de detalle que las circunstancias y la práctica pudieran aconsejar, siempre y cuando que con las variantes que se introduzcan no se cambie altere o modifique la esencialidad del objeto descrito.

N O T A

Se declara como de novedad y propiedad para to-



do el territorio español, el contenido de las siguientes:

R E I V I N D I C A C I O N E S

- 5.- 1^a.- "Base de enchufe", que esencialmente se caracteriza por constar de una pieza envolvente de cobertura y por una base también dieléctrica, a la que cubre, y en la que se encuentran organizados los elementos hembra de contacto, cuya pieza de cobertura, para relacionarse con la base posee un cuello proyectado, elástico, con una garganta anular, con objeto de recibir un resalte existente en una proyección tubular dispuesta en la pieza de base, y destinada a recibir el cuello de la de cobertura.
- 10.- 2^a.- "Base de enchufe", según apartado anterior, que esencialmente se caracteriza porque el cuello existente en la pieza de cobertura, es atravesado transversalmente por un cuerpo cilíndrico, en el que rosca un tornillo, que al atravesar el citado cuello, apoyando sobre la pieza de cobertura, fija la misma a la base.
- 15.- 3^a.- "Base de enchufe", según apartados anteriores que esencialmente se caracteriza porque en el cuerpo dieléctrico de base, existente tantas ranuras como elementos de contacto, los cuales, están constituidos por pletinas conductoras, con un tramo conformado en forma de hembra, y una patilla saliente, mediante la que se fija cada elemento alojándose en las respectivas ranuras, bajo las cuales se vuelven para impedir su salida.
- 20.-
- 25.-

112433



4^a.- "BASE DE ENCHUFE".

Todo ello, conforme se describe y reivindica en la presente memoria, que consta de OCHO hojas escritas a máquina por una sola de sus caras y dibujos

5.- que la ilustran.

Madrid, 27 de Marzo de 1.965

E. GONZALEZ VARELA
P.P.
[Handwritten signature]



Figura 5ª



Figura 1ª

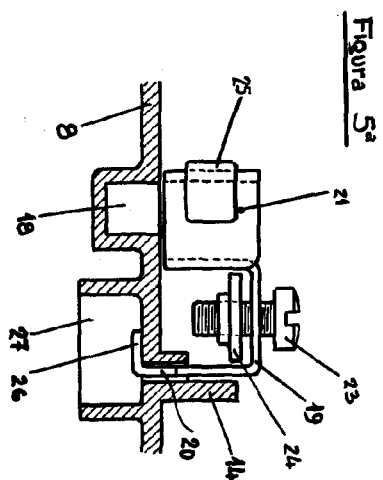

Figura 9ª

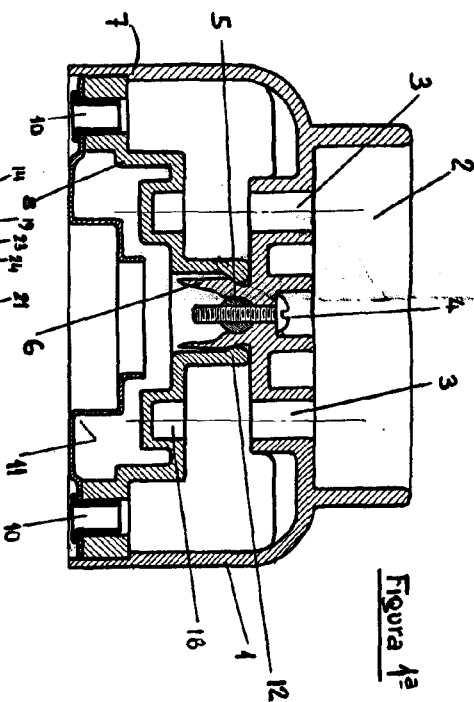

Figura 6ª

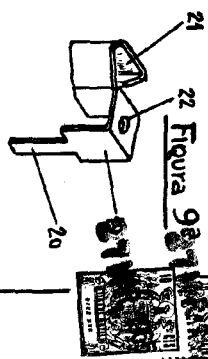

Figura 2ª

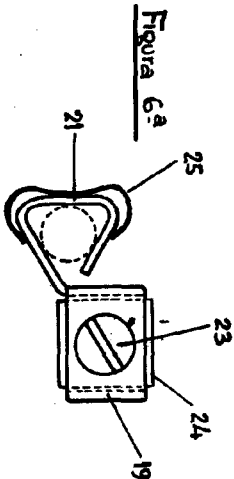

Figura 7ª

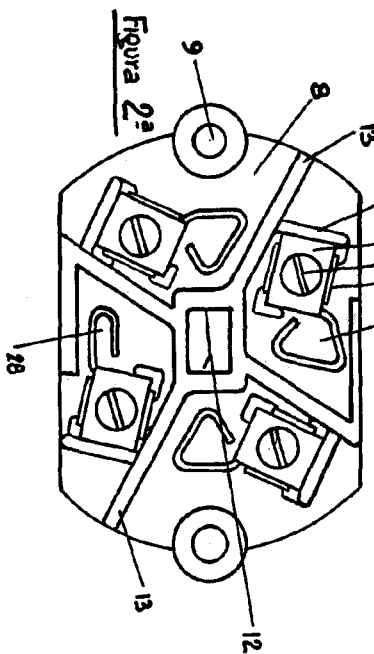

Figura 4ª

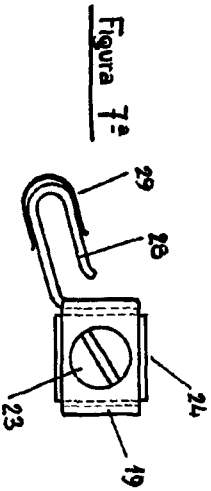

Figura 8ª

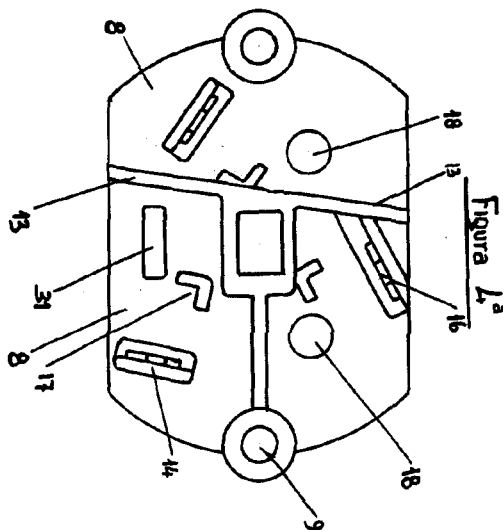

Figura 3ª

Escala variable

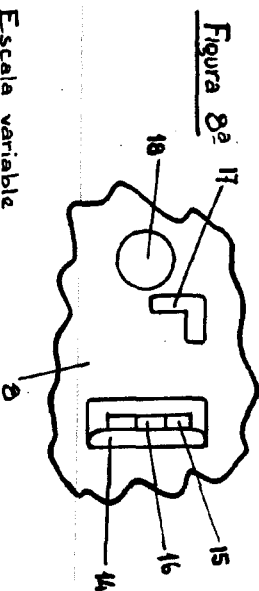
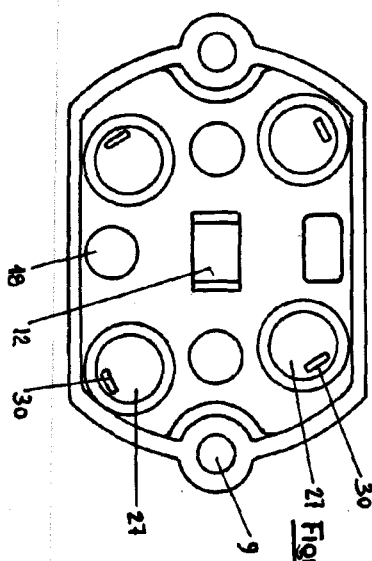
MADRID 27 MARZO 1965

112433