

112414

25



112414

MEMORIA DESCRIPTIVA

correspondiente a la solicitud de concesión de un...

MODELO DE UTILIDAD

SOLICITANTE: D. VICENTE BELTRAN MOMPO, de nacionalidad española.

RESIDENCIA: BENIFAYO (Valencia)

Gran Via Norte, 48

ENUNCIADO: "ENGANCHE PARA REMOLQUES"

Prioridad: Patente n.º del

gl/rl.

112414



1

La invención a que se refiere la presente Memoria constituye una novedad industrial con características y ventajas que la hacen merecedora del privilegio de explotación exclusiva que por ella se solicita, de acuerdo con las prescripciones del Estatuto vigente sobre Propiedad Industrial de fecha 26 de Julio de 1.929, texto refundido publicado el 30 de Abril de 1.930.

5

10

En la actualidad, resulta conocido producir un enganche para remolques combinando con la lanza tubular de este ultimo un elemento de horquilla que se dispone anclado a un punto del vehiculo tractor del antedicho remolque. Empero, la incorporación de la horquilla a la citada lanza tubular obedece a operaciones complejas de montaje que se derivan, principalmente, de la excesiva mecanización que caracteriza a los organos componentes del enganche propiamente dicho.

15

20

En aquellas condiciones el proceso fabril de un enganche de este género lleva implícitos, cuando menos sensibles dispendios de tiempo, energía y mano de obra que aportan a la elaboración del enganche notables costos de producción. Por lo mismo, puede inferirse que dicho exceso de mecanización originará fricciones excesivas durante las fases operativas de trabajo del enganche, las cuales son por lo común, determinantes de una actuación funcional imprecisa - cuya característica mas relevante se traduce en una indeseable rigidez del acoplamiento.

25

30

Ahora se propone un enganche para remolques que resuelve de una forma efectiva aquellos problemas mediante una organización sencilla y económica. Tiene por finalidad simplificar el proceso fabril de estos elementos, mejorando

112414



1 simultaneamente su actuación funcional, a través de una es-
tructuración que requiere un facil manejo.

5 A tal efecto este enganche viene caracterizado --
porque siendo del tipo que se constituye mediante un elemen-
to de horquilla cuyo vastago se situa inscrito en la extre-
10 midad de la lanza tubular del remolque, presenta dicha ex--
tremidad de lanza sustancialmente dotada con una platina a la
cual se dispone anclada una pieza que engendra con aquella--
una oquedad estando esta ultima pieza atravesada por el pro-
pio vastago de la horquilla.

15 En una ulterior característica el aludido vastago
de horquilla cuenta con un resalto perimetral de mayor ra--
dio que la lanza, el cual queda comprendido entre la plati-
na de esta y la pieza anclada a la misma, siendo suscepti--
ble de girar en la oquedad que lo aloja en función de los -
giros que experimente la horquilla de cuyo vastago es soli-
dario.

20 Para ayudar a la comprensión de la idea expuesta-
se ha confeccionado a titulo explicativo y sin caracter res-
trictivo alguno, una lámina de dibujos. Ilustra la presente
Memoria como un ejemplo de realización del objeto que nos -
ocupa.

25 La figura unica representada nos ofrece una vista
parcialmente seccionada del enganche para remolques en cues-
tión. Como puede observarse es del tipo que se constituye -
mediante un elemento de horquilla -1- cuyo vastago -2- se -
situa inscrito en la extremidad de la lanza tubular -3- del
remolque. La novedad principal de este enganche estriba en-
que presenta dicha extremidad de lanza -3- sustancialmente-
30 dotada con una platina -4- a la cual se dispone anclada con



112414

1 auxilio de tornillos -5- una pieza -6- que engendra con -
aquella platina una oquedad de referencia -7-, disponien-
dose esta ultima pieza -6- atravesadaapor el propio vasta-
go -2- de la horquilla -1-.

5 Entretanto, el aludido vastago -2- de horquilla
cuenta con un resalto perimetral -8- de mayor radio que -
la lanza -3-el cual queda comprendido entre la platina -4-
de esta y la pieza -6- anclada a la misma. Por ultimo di-
cho resalto -8-es susceptible de girar en la oquedad -7--
10 que lo aloja en función de los giros que experimente la -
horquilla -1- de cuyo vastago -2- el propio resalto -8- -
resulta solidario.

 En la esfera industrial la realización del en--
ganche descrito ofrece una serie de ventajas decisivas. En
15 efecto, la provisión de una platina en la extremidad de -
la lanza, e incluso la obtención de un resalto en el vas-
tago de la horquilla, obedece a un proceso fabril de desa-
rrollo simplificado que, siendo determinante de una reduc-
ción notable en cuanto a tiempo y mano de obra se refiere,
20 elimina determinados costos de producción.

 Y mas aún, si consideramos que la actuación fun-
cional del enganche queda notablemente mejorada en orden
a la desaparición de fricciones organicas, por lo común -
determinantes de un acoplamiento rigido, es evidente que-
25 el modelo solicitado ad-quiere una utilidad practica sin-
gular por el beneficio o efecto nuevo que aporta a la fun-
ción a que se destina.

 Hecha la descripción precedente es necesario a-
ñadir que los detalles de realización del objeto que nos-
30 ocupa pueden variar sin que por ello cambie la esencia de



112414

1 la invención que es la que se desprende de los párrafos --
que anteceden y lo que se reivindica en la siguiente

N O T A

5 En resumen: El Modelo de Utilidad que se solicita
ta ha de recaer sobre las reivindicaciones siguientes:

10 1ª.- "ENGANCHE PARA REMOLQUES", esencialmente ca-
racterizado porque, siendo del tipo que se constituye me--
diante un elemento de horquilla cuyo vastago se situa ins-
crito en la extremidad de la lanza tubular del remolque, -
15 presenta dicha extremidad de lanza sustancialmente dotada-
con una platina a la cual se dispone anclada una pieza que
engendra con aquella una oquedad estando esta ultima pieza
atravesada por el propio vastago de la horquilla y porque-
el aludido vastago de horquilla cuenta con un resalto peri-
metral de mayor radio que la lanza, el cual queda compren-
dido entre la platina de esta y la pieza anclada a la mis-
ma, siendo susceptible de girar en la oquedad que lo aloja
en función de los giros que experimente la horquilla de cu-
yo vastago es solidario.

20 2ª.- Se reivindica por ultimo como objeto sobre-
el que ha de recaer el Modelo de Utilidad que se solicita,
"ENGANCHE PARA REMOLQUES".

25 Todo tal y como queda descrito y reivindicado en
la presente Memoria que consta de cinco hojas escritas a -
máquina por una sola cara y dibujos que se acompañan.

Madrid, 26 de Marzo de 1.965
ALFONSO UNGRIA

r.p.

112414

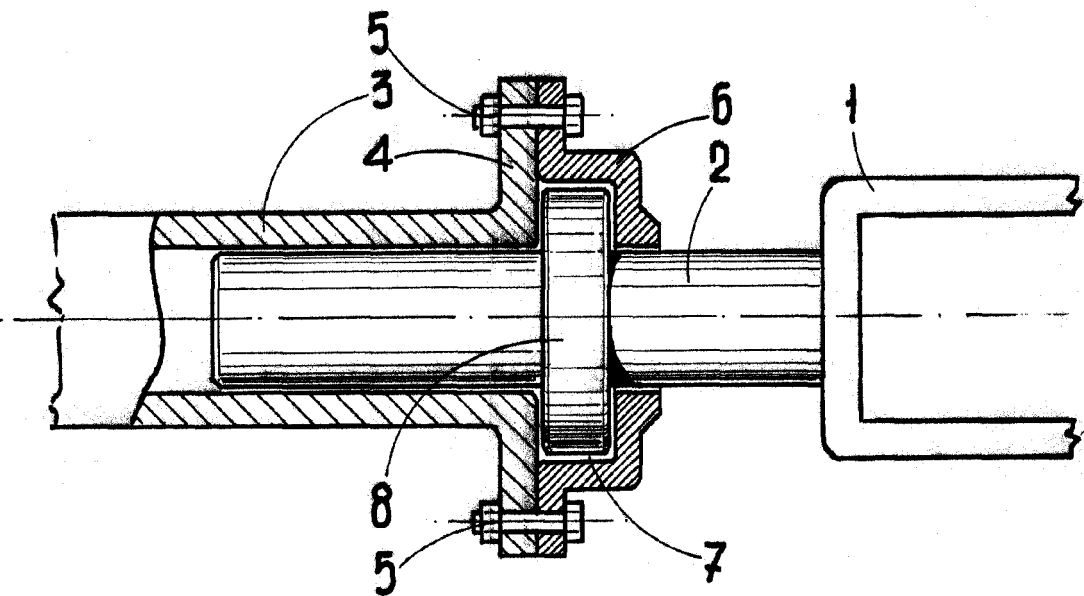

ESCALA VARIABLE

Madrid, 26 de marzo de 1965

ALFONSO UNGRIA

P.P.