

112372

112372



25 MAR.

MEMORIA      DESCRIPTIVA

Correspondiente a un MODELO DE UTILIDAD cuyo registro se solicita por veinte años.

A favor de

D.Ginés Coll Belmonte, de nacionalidad española.

Residente en ELCHE.-Martínez Anido, s/n.

p o r :

"DISPOSITIVO DE SUJECION PARA EXPOSICION"

-----



La presente memoria descriptiva tiene como fin la declaración del objeto sobre que ha de recaer el privilegio de explotación industrial y comercial exclusiva en el territorio nacional de un Modelo de Utilidad, conforme a la legislación

5.- vigente en materia de Propiedad Industrial que, según expresa el enunciado, trata de un dispositivo de sujeción para calzado u otros objetos.

El objeto motivo del presente registro es un dispositivo que tiene su aplicación en todo tipo de exposiciones, tales como escaparates, vitrinas, estudios o maletas muestrarios, etc., con objeto de sujetar artículos, tales como zapatos, bolsos, etc.

10.- Actualmente existen en uso muy diversos dispositivos de sujeción, que en general adolecen del defecto de tener una aplicación limitada al objeto y caso a que se destina.

15.- El dispositivo de que trata esta memoria, amplía y mejora todo lo hasta ahora conocido, ya que puede colocarse solo, o en serie, se puede fijar en cualquier clase de material, tal como cristal o chapa, así como sobre varillas para ponerlos en un escaparate, o exposición, o en maleta-muestrario, etc. Este dispositivo

20.- está formado por dos piezas una acoplada y deslizante sobre otra y fijadas por medio de un resorte que trabaja a tracción, solidarias a éstas dos piezas llevan respectivamente sendas uñas para sujetar el objeto a mostrar; en la parte inferior de la pieza fija tiene una o más grapas de fijación, según tamaño. Este dispositivo se puede construir de cualquier clase de metal, por ejemplo aluminio, o acero inoxidable, etc.

30.- Con el fin de facilitar la interpretación más exacta del objeto sobre que ha de recaer el presente privilegio, en el plano adjunto complementario de la presente exposición, se representa una forma práctica para la realización industrial y



únicamente a título de ejemplo y, por consiguiente, sin carácter exhaustivo sino meramente informativo.

En este plano:

La fig. 1ª, muestra una perspectiva del dispositivo.

35.- La fig. 2ª, es una sección longitudinal por II de la fig. 3ª que nos muestra una vista de perfil, y por último la fig. 4ª un ejemplo de colocación en serie de los dispositivos.

Como se desprende de la detenida observación del referido plano, el objeto que nos ocupa está constituido por una placa  
40.- metálica base (1) plana, y uno de sus extremos doblados a escuadra (2) de una longitud adecuada y al final nuevamente doblada hacia adentro formando la uña (3) de perfil ondulado. En la parte baja del tramo (2) y próximo a la base lleva una pestaña embutida (4) para sujetar un extremo del resorte (5) que trabaja  
45.- a tracción. La placa base tiene por uno de sus costados una o varias aletas (6) según convenga, volteadas hacia la parte inferior de la placa (1) formando grapas de fijación, cuyo extremo lleva un tornillo (7) para su fijación a placas o varillas.

Por la parte superior de la placa (1) y solidaria a la  
50.- misma lleva una chapa curvada en media caña (8) a tope por uno de sus extremos con la escuadra (2) y libre el otro, esta chapa (8) es guía y envolvente de otra (9) también curvada en media caña; el extremo exterior de ésta va prolongado con un brazo (10) volteado en ángulo agudo sobre el lomo o generatriz superior de las chapas (8 y 9) cuyo extremo acaba en plano horizontal formando la uña (11) en línea con la (3). La chapa (9) lleva en el extremo exterior y sobre su generatriz superior, próxima al brazo (10) una pestaña embutida (12) donde se fija el otro extremo del resorte (5) de tal forma que por el esfuerzo de tracción del referido resorte la uña (11) tiende a aproximarse a  
60.-



la (3).

Por tanto, si se coloca un zapato (13) tal como muestra la fig. 1ª, entre las uñas (11) y (3) éste queda apresado entre las mismas.

65.- En la fig. 4ª, vemos un ejemplo de colocación en serie de los dispositivos de sujeción sobre una varilla (14), a la cual se fijan por medio del tornillo (7) de las grapas de fijación (6).

70.- Como puede verse en el plano hemos mostrado el ejemplo de aplicación del dispositivo a zapatos, y si bien es su fin principal, no es único, puesto que puede aplicarse a sujetar muchos y diversos artículos.

75.- Descrita suficientemente la naturaleza del invento y su forma de realización práctica, únicamente cabe añadir que en el conjunto y partes independientes constitutivas del todo son susceptibles modificaciones y cambios de materias, forma y disposición en cuanto estas alteraciones no desvirtúen el fundamento esencial del mismo.

#### REIVINDICACIONES

80.- 1ª).- "DISPOSITIVO DE SUJECION PARA EXPOSICION" que se caracteriza porque está constituido por una placa base plana, uno de cuyos extremos está doblado a escuadra y después de un tramo recto vuelve a doblarse, también a escuadra, presentando su borde, un contorno ondulado formando una uña de sujeción fija; en  
85.- la parte superior de esta placa base y solidaria a ella, lleva una chapa curvada en media caña, con un extremo libre y el otro a tope con la escuadra de la placa base, y que es guía y envolvente de otra chapa también curvada, deslizante, cuyo extremo exterior va prolongado en un brazo volteado en ángulo agudo so-



- 90.- bre la generatriz superior de la chapa curvada envolvente, y cuyo extremo acaba en un plano paralelo a la base formando una uña corredera en línea con la uña fija; éstas dos piezas van unidas entre sí por medio de un resorte que trabaja a tracción.
- 2a).- "DISPOSITIVO DE SUJECION PARA EXPOSICION" que se caracteriza porque el resorte de tracción de la anterior reivindicación va sujeto por sus extremos a dos pestañas, embutidas una a la armadura fija, y la otra a la deslizante, y dispuestas en lugar correspondiente para que dicho resorte quede envuelto por las placas curvadas en media caña; este resorte tiende por
- 100.- tanto a aproximar la uña móvil a la fija, con lo que sujeta al objeto colocado entre ellas.
- 3a).- "DISPOSITIVO DE SUJECION PARA EXPOSICION" que se caracteriza porque la placa base de la primera reivindicación lleva en uno de sus costados, una o varias aletas, según convenga, volteadas hacia la parte inferior formando grapas de sujeción, a cuyo extremo lleva un tornillo para su fijación en forma aislada sobre placas o en serie sobre varillas.
- 105.- 4a).- "DISPOSITIVO DE SUJECION PARA EXPOSICION".
- La presente memoria descriptiva consta de cinco hojas foliadas y mecanografiadas por una sola cara, componiendo un total de ciento once líneas, incluidas éstas.

Madrid, 25 de Marzo de 1.965.-

ANTONIO ESTEBAN  
P.F.

Escala variable

Madrid, 25 de Marzo de 1965  
P.A. ANTONIO HERNANDEZ

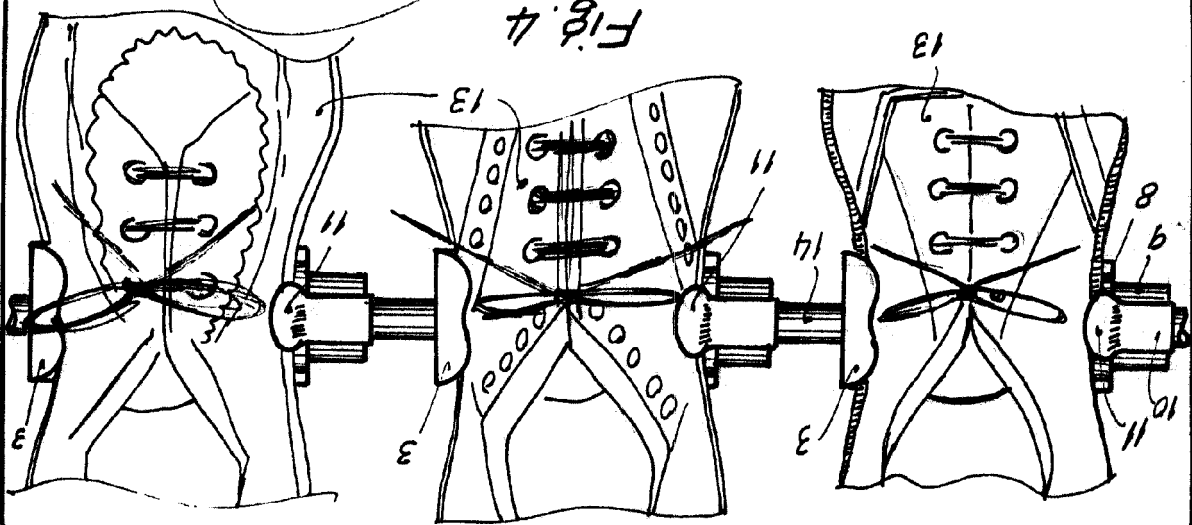

Fig. 4

Fig. 3

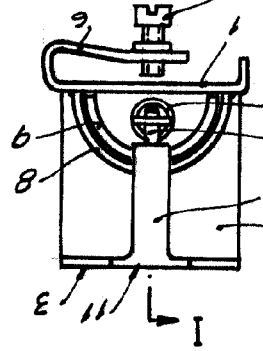

Fig. 2

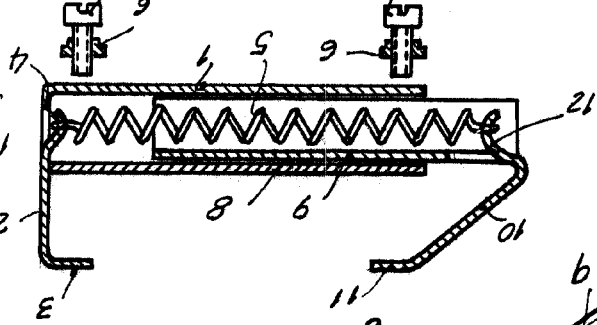
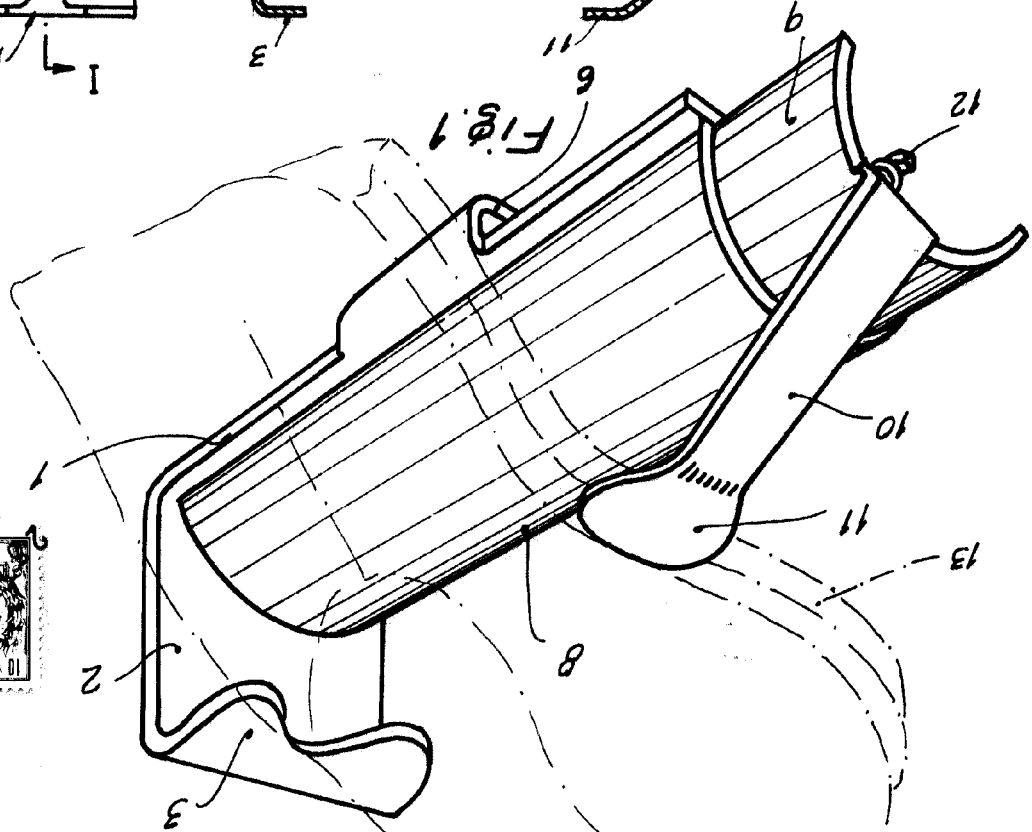

Fig. 1



D. Gines Coll Belmonte 112372 Hoya unica