

112360



MODELO DE UTILIDAD

Por V E I N T E años
a favor de D. Jaime Deu Urquizu
de nacionalidad española
residente en BARCELONA, c/ Puigcerdá, nº 127
por: "RUEDA GIRATORIA PERFECCIONADA"

* * *

M E M O R I A D E S C R I P T I V A

El Modelo de Utilidad, objeto de la presente memoria, se refiere, como su título indica a una rueda giratoria donde se han tenido en cuenta factores constructivos que en los modelos convencionales se establecían arbitrarios y que son decisivos para el funcionamiento y duración del elemento tratado.

5.- Si el eje vertical de giro de la rueda se dispone muy próximo al horizontal, el desgaste será menor pero en perjuicio de la orientabilidad que nos es necesaria. En el
10.- caso contrario la orientabilidad será muy favorecida, pero

112360



- al aumentar el brazo de palanca el eje vertical y su alojamiento sufrirán un gran desgaste disminuyendo su duración - siendo por lo tanto, preciso buscar una fórmula intermedia para que esta distancia sea tal que proporcione una buena orientabilidad sin que se causen desgastes que mermen el rendimiento fuera de los cálculos previstos. Esteo es lo que se ha conseguido al construir un soporte perfectamente equilibrado en este sentido de forma que la rueda provista de esta propiedad es preferible a cuantas análogas se encuentran en el mercado.
- 5.-
- 10.- Para la mejor comprensión del invento que se preconiza, se acompaña una hoja de planos en la que en dos figuras se detalla suficientemente la constitución y disposición de los elementos componentes así como su funcionamiento.
- 15.- La figura primera representa una vista lateral de la rueda y la segunda una vista frontal seccionada de la misma.
- La numeración que acompaña a las figuras tiene el mismo significado para ambas siendo este el siguiente:
- 1.- Carcasa equilibrada
 - 2.- Base refuerzo de la espiga
 - 20.- 3.- Espárrago
 - 4.- y 5.- Ranura y arandela de ajuste
 - 6.- Pieza intermedia
 - 7.- Casquillo exterior
 - 8.- Rueda
 - 25.- 9.- Platos laterales
 - 10.- Casquillo solidario con (8)
 - 11.- Eje roscado interior
 - 12.- Tornillos
- 30.- La rueda (8) lleva solidario con ella un casquillo (10) por el que pasa el eje deslizante (11) sujeto por los torni-



- llos (12) y con la interposición de los discos laterales (9) al soporte debidamente equilibrado (1) del que parte superior y verticalmente la espiga de sujeción (3) con un refuerzo inferior (2) y que se aloja en el casquillo (7) llevando (3) -
- 5.- una ranura en la que se aloja una arandela extensible de presión (5). Entre el extremo de (3) y la parte superior de (7) se dispone una pieza cilíndrica rematada en dos zonas semi esféricas o casquetes, para facilitar el deslizamiento y que presenta mejores propiedades que la esfera dispuesta en los modelos convencionales.
- 10.-

Descrita suficientemente la naturaleza y objeto de este Modelo de Utilidad, se hace constar que las características esenciales sobre las que ha de recaer la concesión del mismo se hallan comprendidas en las siguientes:

15.-

REIVINDICACIONES

- 1ª.- Rueda giratoria perfeccionada, caracterizada por comprender, un soporte en el que se ha equilibrado la distancia entre los ejes de giro horizontal y vertical, aquilatando al máximo para obtener las propiedades idóneas de movilidad, duración y suavidad de funcionamiento, disposición arbitraria en los modelos convencionales, consistiendo, este soporte, en chapa plegada en U adelantada en cuya parte superior se dispone de un vástago vertical alojado en un casquillo ciego superiormente, que se fija al elemento que se ha de transportar, el cual, superiormente, lleva una ranura periférica en la que se aloja una arandela extensible, para mejor ajuste, disponiéndose entre este vástago y el fondo de su alojamiento una pieza cilíndrica, cuyos extremos se terminan en forma semi esférica o de casquete que facilita la suavidad de giro, dando mejores -
- 20.-
- 25.-

112360



cualidades que la esfera dispuesta en los modelos convencionales.

- 2ª.- Rueda giratoria perfeccionada, caracterizada por comprender según reivindicación anterior, la rueda propiamente dicha, un casquillo inyectado, solidario con ella por el interior del cual, con ajuste deslizante, se dispone un eje tubular roscado interior con dos tornillos en sus extremos - cada uno de un tercio aproximado de su longitud que sujeta la rueda al soporte con interposición de dos patillas laterales de sujeción.-
- 5.-
- 10.-

3ª.- RUEDA GIRATORIA PERFECCIONADA.-

Todo ello conforme se describe y reivindica en la memoria que antecede que consta de CUATRO hojas escritas a máquina por una sola cara y dibujos que la ilustran.-

Madrid, 25 de marzo de 1965

112360



Fig. 1

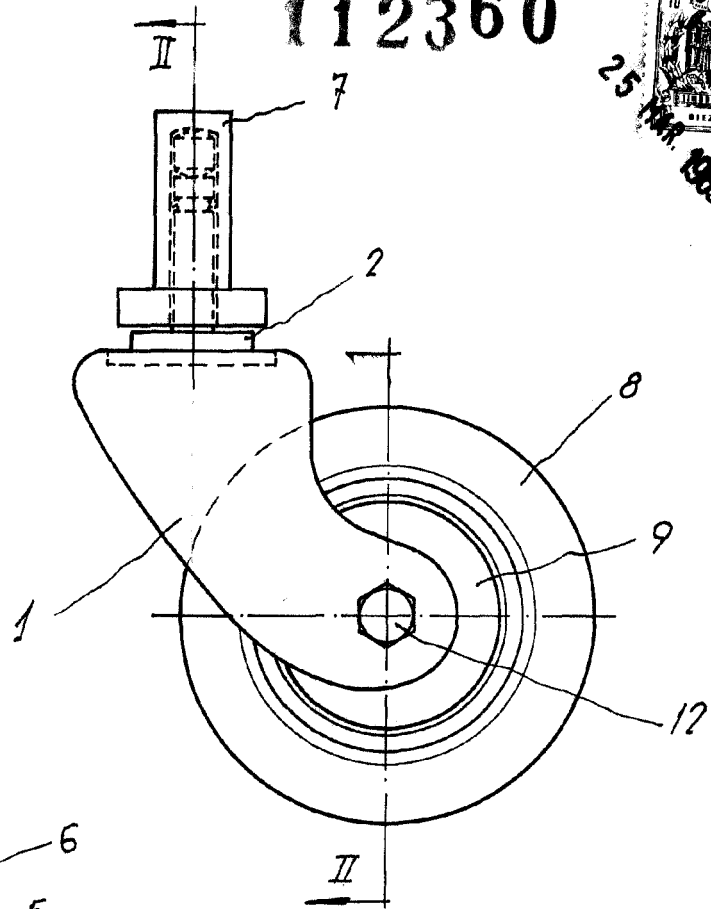

Fig. 2

