



112342

Bassat, S.A., de nacionalidad española, con domicilio en Barcelona, calle Avila nº 48-50, solicita registrar un Modelo de Utilidad, por 20 años, para España y sus Provincias de Ultramar, que se refiere a: "SOPORTE PARA HERRAMIENTAS DE CORTE".

- - - - -

El objeto de la presente solicitud de Modelo de Utilidad lo constituye una pieza que sirve de soporte para herramientas de corte, que se caracteriza por su gran simplicidad y comodidad de utilización, puesto que mantiene la herramienta, ya sea cuchillo, tijeras o abrelatas en posición vertical y fácilmente accesible.

El soporte se compone de una sola pieza de plancha metálica, en la que se han practicado dos cortes transversales paralelos entre si, que permiten doblar las tres franjas en que queda dividida la superficie frontal, según dos planos paralelos. El espacio comprendido entre dichos planos es utilizado para introducir y alojar, en posición vertical, la herramienta de corte que se desea soportar.

Mediante unos rebatimientos en ángulo recto, practicados en ambos extremos laterales de plancha metálica que forma el soporte, se han constituido las patas para la fijación del mismo a la pared.

En el único dibujo adjunto, que forma parte integrante de la presente memoria descriptiva, se ha representado, a título de ejemplo ilustrativo, pero no limitativo, una realización práctica del soporte para herramientas de corte, que se patenta.

Refiriéndonos concretamente al citado dibujo, pasamos a describir con mayor detalle las particularidades de constitución funcional de dicho soporte.



La superficie frontal de la pieza -1- de plancha metálica está dividida, por los dos cortes transversales y paralelos -2- en tres franjas, que son dobladas, la intermedia -3- hacia delante y las dos extremas -4- hacia atrás.

Los tramos centrales -3- y -4- de dichas franjas quedan situados según planos verticales y paralelos, enlazados por los planos convergentes laterales -3'- y -4'-, formando entre ambos un alojamiento aproximadamente de sección exagonal, en el que se introduce, verticalmente, la herramienta de corte -5-. Si dicha herramienta -5-, tal como se ha representado en el dibujo, son unas tijeras dotadas de articulación con muelle, dicho dispositivo, al par que actúa de soporte, mantiene las tijeras cerradas.

Mediante un doble rebatimiento en ángulo recto -6- y -7-, de los extremos laterales de la pieza -1-, quedan constituidas las patas, en las cuales se han practicado los taladros para el paso de los tornillos -8- de fijación.

Los detalles de constitución y fijación a que hemos hecho referencia en el transcurso de la presente memoria, no son limitativos, en cuanto a la forma, clase de material, disposición y arreglo de los elementos integrantes del soporte para herramientas de corte que dejamos descrita, los cuales pueden variar, según convenga a las exigencias de cada caso, manteniendo, no obstante, el principio básico de su constitución funcional.

El Modelo de Utilidad por: "SOPORTE PARA HERRAMIENTAS DE CORTE", cuyo privilegio de explotación en España y sus Provincias de Ultramar, se solicita por un periodo de 20 años, deberá recaer sobre las particularidades que se concretan en las siguientes,

R E I V I N D I C A C I O N E S

1ª.- "SOPORTE PARA HERRAMIENTAS DE CORTE", caracterizado por el hecho de que está constituido por una sola pieza, dotada de dos cortes transversales y paralelos, que permiten doblar las tres franjas en que resulta dividida su superficie frontal, según dos planos paralelos,

- 3 12342



55 quedando en posición adelantada la franja intermedia y retrasadas las dos extremas, formando entre ambas un alojamiento de sección exagonal, en el que se introduce, verticalmente, la herramienta que se desea soportar, siendo constituidas las patas de fijación del soporte, por los bordes laterales de dicha pieza, en los que se ha practicado un doble rebatimiento angular.

60 2ª.- "SOPORTE PARA HERRAMIENTAS DE CORTE".- Tal como se ha descrito y demostrado en el dibujo adjunto.

Consta de tres hojas foliadas y mecanografiadas por una sola cara.

Barcelona a 11 de Marzo de 1965

P.A. de Bassat, S.A.

JUAN B. RENTER RICAUSA

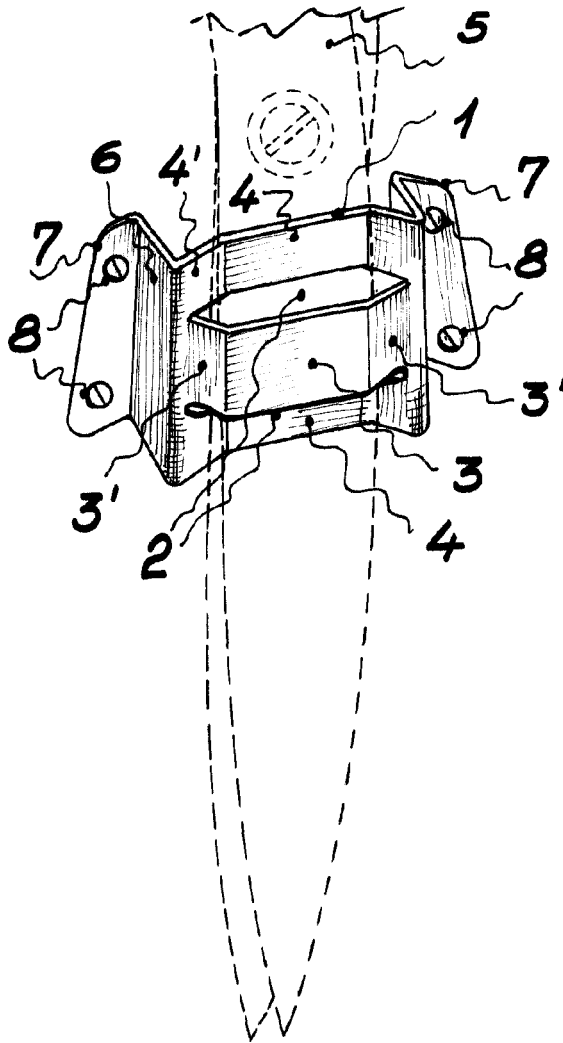

Barcelona, *1955* de 1955  
P.A.  
*Juan B. Renter Ridaura*

Escola variable