



24

MODELO DE UTILIDAD

=====

112327

M E M O R I A    D E S C R I P T I V A

S o b r e :

" ENVOLTORIO PARA EL ENVIO POSTAL DE CONJUNTOS GRAFICOS "

- - - - -

Solicitante: COMPLEX PUBLICIDAD, S. L., entidad española,  
domiciliada en Media Luna nº 28 bis, PAMPLO-  
NA.

- - - - -

La presente memoria descriptiva tiene como fin la  
declaración del objeto sobre que ha de recaer el privilegio  
de explotación industrial y comercial exclusiva en el terri-  
torio nacional de acuerdo con la legislación vigente de un  
5. Modelo de Utilidad que, como el enunciado indica trata de

112327



un envoltorio para el envío postal de conjuntos gráficos.

El objeto del invento es un nuevo dispositivo postal que permite el envío simultáneo y perfectamente protegido con la inclusión de un texto de varias vistas gráficas

5. cas o dibujos o preferentemente fotografías.

Por consiguiente éste Modelo de Utilidad encontrará principal aplicación en el turismo y propaganda turística, ya que permite el envío de varias vistas, por ejemplo, un conjunto de vistas relativas de una determinada localidad turística, incorporadas a un envoltorio, que exteriormente presenta la forma de un sobre normal.

El envoltorio que adopta la forma de tríptico cuando es desplegado está constituido por una hoja doblada en tres partes iguales abatibles sobre la parte central, siendo el conjunto así formado plegable por una línea media transversal, de manera que plegado adopta la forma y tamaño de un sobre corriente. La parte central se prolonga mediante una solapa dotada de un borde recubierto con un pegamento, cuya finalidad es la misma que las solapas de cierre de los sobres corrientes.

En cada una de las partes laterales se distribuyen gráficos, dibujos y fotografías, dejando la parte central para la escritura.

Con el fin de facilitar la interpretación más exacta en el objeto del presente invento, en los dibujos adjuntos,

25.



112327

24

complementarios de la presente exposición se representa una forma práctica para su realización industrial que solamente se incluye a título de ejemplo y, por consiguiente, solamente con carácter informativo.

5. La figura 1 muestra en perspectiva un envoltorio según el invento desplegado.

La figura 2 es una vista en perspectiva del mismo envoltorio cerrado y dispuesto para su envío postal.

10. De acuerdo con la figura 1 el envoltorio está constituido por una lámina de papel o cartulina dividida mediante líneas de doblez en tres partes a manera de tríptico, es decir las dos partes laterales 1 y 2 y la parte central 3. Las tres citadas partes presentan además otra línea de doblez que las dividen en dos partes iguales.

15. La parte central 3 presenta como prolongación una solapa 6 dotada en todo su borde de una zona de pegamento como las solapas de cierre de los sobres normales.

20. Las partes laterales presentan en sus caras las fotografías 4, de vistas turísticas o simplemente propagandísticas, dejando la parte central 3 para escritura, para lo cual dispone de una zona 5 rayada.

25. Para el envío, el envoltorio se pliega por sus líneas de doblez en la forma indicada en la figura 2, en la cual como puede apreciarse, su aspecto externo es el de una carta cerrada normal.



112327

24

En la cara anterior puede presentar rayados en la parte central para facilitar la escritura de la dirección así como una zona para pegar el sello de correos, mientras que en las zonas laterales 1 y 2 pueden ponerse gráficos como los descritos anteriormente.

Descrita suficientemente la naturaleza del invento, así como un ejemplo para la realización industrial del mismo, solamente cabe añadir que en el conjunto y partes constitutivas es posible introducir cambios de formas, materia y disposición, siempre que tales alteraciones no supongan una variación fundamental.

La solicitante se reserva el derecho de extender esta demanda a los países extranjeros, reivindicando la misma prioridad de la presente solicitud al amparo del Convenio Internacional para la protección de la Propiedad Industrial.

N O T A

El Modelo de Utilidad que se solicita por veinte años, para España, de acuerdo con la vigente legislación, deberá recaer sobre: "ENVOITORIO PARA EL ENVIO POSTAL DE CONJUNTOS GRAFICOS", según las características esenciales de las siguientes

R E I V I N D I C A C I O N E S

1ª.- Envoltorio para el envío postal de conjuntos gráficos, que se caracteriza por estar constituida por una lámina de papel o cartulina de forma rectangular dividida

112327



- en tres partes mediante dobleces, presentando la parte central una prolongación a manera de solapa, dotada de una zona periférica de pegamento, cuyas partes extremas presentan en sus caras gráficas que quedan ocultos al abatir ambas partes laterales sobre la parte central, la cual se destina a escritura, siendo el conjunto plegado por la mitad y retenido por la solapa mediante su fijación por pegamento.
- 5.

2ª.- ENVOLTORIO PARA EL ENVIO POSTAL DE CONJUNTOS GRAFICOS.

10. Según queda sustancialmente descrito en la presente memoria, que consta de cinco hojas escritas a máquina por una sola cara y dibujos.

Madrid, 24 de Marzo de 1965

COMPLEX PUBLICIDAD, S. L.

P. P.

FRANCISCO GARCIA CABRERIZO  
P. P.

A large, stylized handwritten signature in black ink, appearing to read 'Francisco Garcia Cabrerizo', is written over the typed name and 'P. P.' below it.

112327

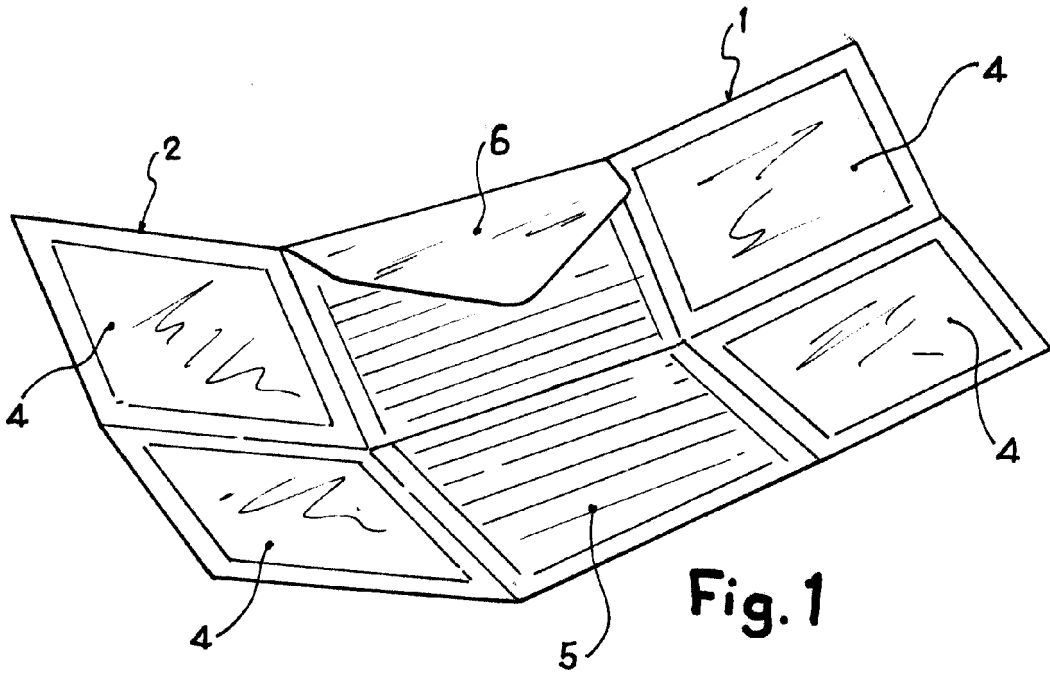

Fig. 1

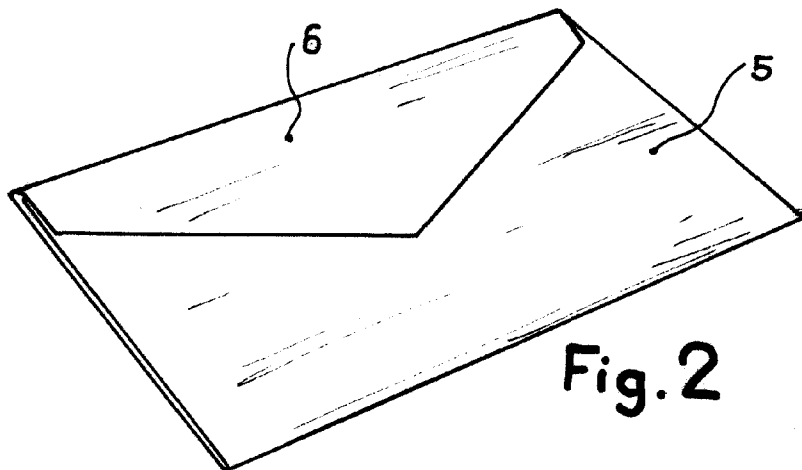

Fig. 2

Madrid, 24 MAR. 1965

COMPLEX PUBLICIDAD, S.L.

P. P.

FRANCISCO GARCIA CABRERIZO

P. P.

ESCALA VARIABLE