



1965

712305

M O D E L O
D E
U T I L I D A D

por "UN SOPORTE PERFECCIONADO PARA ASAS", a favor de
D. PÉDRO MUNNE TIXELL, de nacionalidad española, domi-
ciliado en Barcelona, Calle de San Ramón 23.

= . =

MEMORIA DESCRIPTIVA

El presente modelo de utilidad se refiere
a un soporte para asas.

Más concretamente consiste este soporte en
un patín para toda clase de asas con taladro pasado
5. aplicables a artículos de viaje, estuches, tocadiscos,
etc., Este patín se diferencia de todos los demás co-
nocidos actualmente por el hecho de haber sido ideados
con el fin de que puedan adaptarse todas las asas con



712305

- taladro pasado, para lo cual se ha previsto unas piezas, una para cada lado de la asa, con dos zonas de superficie plana, a 90°/con respecto a la otra y unidas entre si por una zona de forma sinuosa. Una de estas zonas planas se une, por medio de pasadores remachados, al borde inferior del brazo del asa y la otra zona se fija a la maleta, tocadiscos, estuche, etc., por medio de remaches bifurcados, tornillos con tuerca, pasadores para remachar o cualquier otra forma que interese su aplicación.
- 5.
- 10.

- Una vez ya montada el asa sobre estas piezas, una para cada brazo del asa, se tapa el dispositivo con unas carcasas en media caña, de sección en U, que llevan hacia sus esquinas, sendos pequeños abultamientos, para que al introducir esta carcasa a presión, quede lo suficientemente sujeta, ayudada por unas pequeñas partes punzantes, colocadas a continuación del otro extremo de dicha carcasa y las cuales al introducirse estas a presión, quedan incadas en la cartera, facilitando así el agarre de la carcasa.
- 15.
- 20.

En el espacio libre que queda entre las dos carcasas, puede colocarse una cerradura.

- Con el fin de facilitar la explicación se acompaña a la presente memoria descriptiva de una lámina de dibujos en la que se ha representado un caso de realización que se cita a título de ejemplo.
- 25.

En el dibujo:

La figura 1 representa una vista en alzado, parcialmente seccionada, de este soporte.



112305

La figura 2 muestra una vista en perspectiva de una de las carcassas que se usan para tapar este dispositivo.

- Haciendo referencia a las figuras es de apreciar que este soporte para esas, consta de dos piezas 1, con dos zonas 2-3 de superficie plana, a 90° una con respecto a la otra. La cara 2 se une por medio de un pasador remachado 4 al borde inferior del brazo 5 de la asa 6, y la otra zona 3 se fija a la parte superior 7 de la maleta, cartera, estuche, etc., por medio de remaches bifurcados 8 o cualquier otro medio de sujeción.

- Una vez ya montada el asa 6 sobre estas piezas 1, una para cada brazo de asa, se tapa el dispositivo con unas carcassas 9, en media caña, que llevan hacia sus esquinas sendos pequeños abultamientos 10 hacia adentro, para que al introducir esta carcasa 9 a presión, quede lo suficientemente sujeta, ayudada por una pata del mismo material que introducida debajo del soporte de hierro sujeta la carcasa de la pared 12.

- En el espacio libre que queda entre las dos carcassas, puede colocarse una cerradura 13.

- La invención, dentro de su esencialidad, puede ser llevada a la práctica en otras formas de realización que difieran en detalle de la indicada a título de ejemplo en la descripción, y a las cuales alcanzará igualmente la protección que se recaba. Podrá, pues, construirse en cualquier forma y tamaño, con los materiales más adecuados, por quedar todo ello comprendido en el espíritu de las reivindicaciones.



112305

N O T A

Descrito el objeto y utilidad de la presente invención, lo que se declara como no divulgado ni practicado en España, comprende las siguientes reivindicaciones:

5. 1. Un soporte perfeccionado para asas, caracterizado esencialmente por el hecho de estar constituido por dos piezas similares, de forma sensiblemente en L, con dos zonas de superficie plana, enlazadas por una zona central sinuosa, fijándose una de estas zonas por medio de un pasador, al borde inferior del brazo del asa, y la otra zona se fija al elemento donde se desee colocar dicha asa, quedando tapado este dispositivo por sendas carcacas embellecedoras, en media caña, que llevan hacia sus esquinas unos pequeños abultamientos interiores, para que al introducir las carcacas a presión dichos abultamientos efectúan retención por debajo de la zona central sinuosa, colaborando en la fijación una pequeña pata de la propia carcaca colocada a continuación del otro extremo de dichas carcacas, y cuya pata se introduce por debajo de la pieza en L, quedando entre ambas carcacas un espacio libre para ubicar un dispositivo de cierre.

2. Un soporte perfeccionado para asas.

25. Según se describe y reivindica en la presente memoria descriptiva que consta de 4 páginas foliadas y escritas a máquina por una sola de sus caras, acompañadas de una lámina de dibujos.

Madrid, a 23 MAR. 1965

P. a. JAIME IBARRA

P. P.

712305

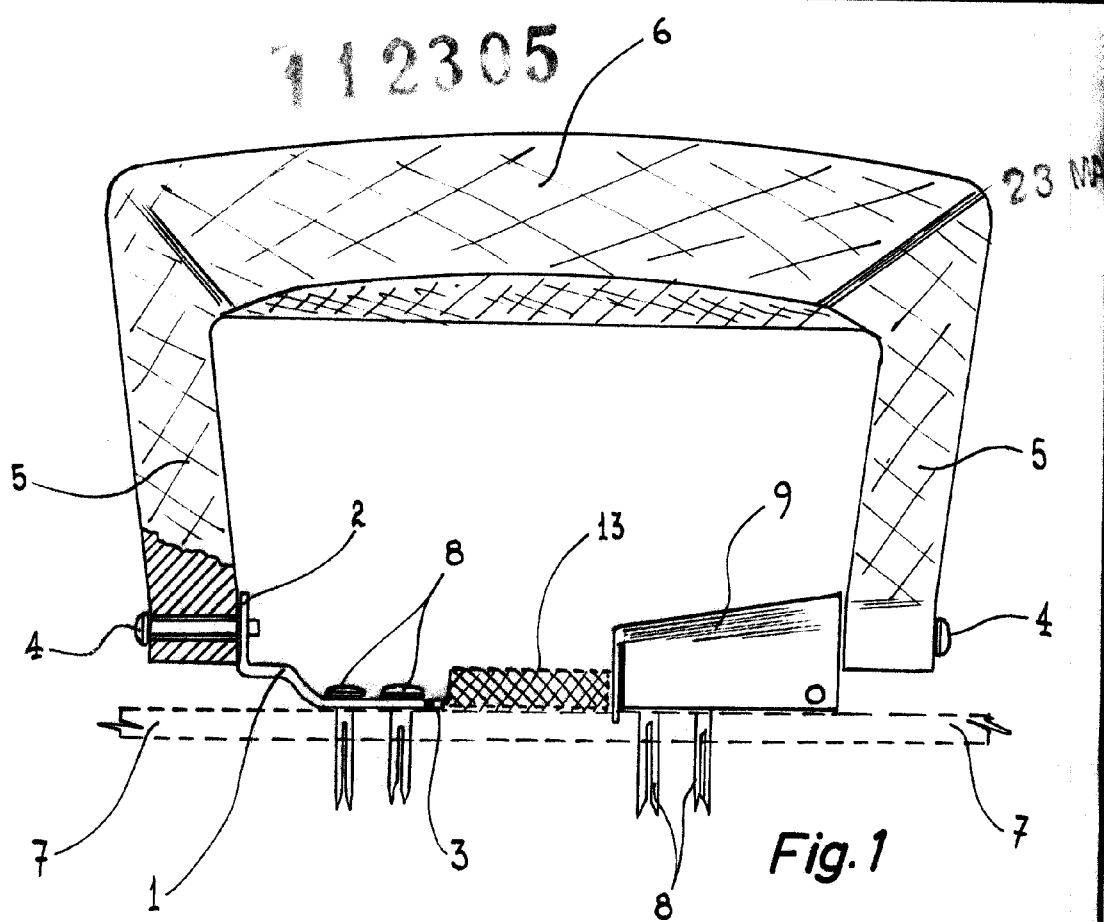

Fig. 1

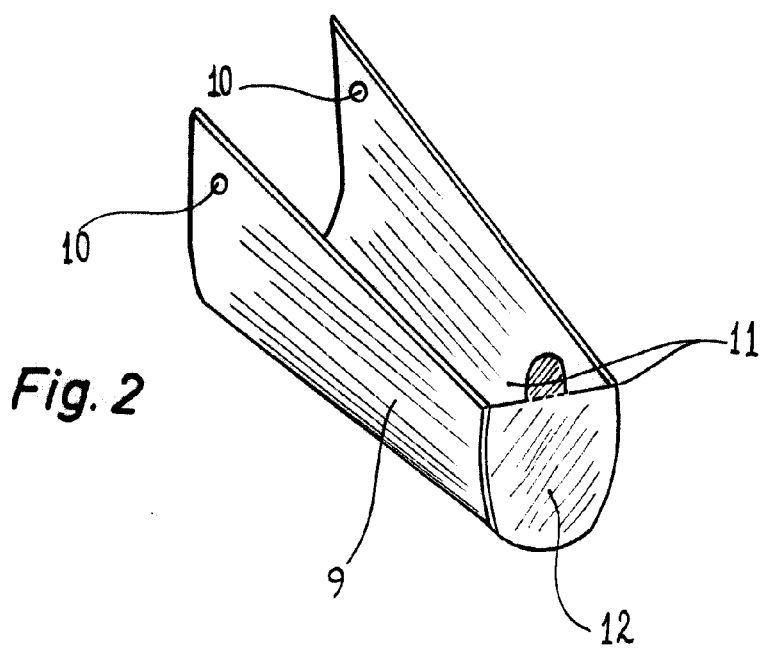

Fig. 2

Madrid, 23 MAR. 1965
Jaime Tsern
[Signature]