

Memoria Descriptiva

Correspondiente a un Modelo de Utilidad que por un periodo de veinte años, para toda España, se solicita a favor de D.Francisco Muzas Tudanca, de nacionalidad Española con residencia en San Sebastian, calle Prim nº 32, por

"APARATO PORTA-HERRAMIENTAS DE CUCHILLAS INTERCAMBIABLES"

El objeto de la presente solicitud de Modelo de Utilidad, se refiere a un aparato perfeccionado portaherramientas, de cuchillas intercambiables, que aporta una innovación esencial y posibilita el logro de las siguientes ventajas sobre lo ya conocido.

5 a.- Permite el montaje de cuchillas intercambiables para trabajar la madera o el hierro.

b.- El recambio de cuchillas se realiza con facilidad y rapidez.

10' c.- Pueden usarse cuchillas normales o con dientes de metal duro.

d.- Las cuchillas quedan perfectamente sujetas por enclave de su base y fijación por tornillos.

.../...



En el adjunto plano se ha representado una forma de ejecución del aparato portaherramientas que se preconiza.

15

La figura 1 representa el disco soporte, en vista frontal.

La figura 2 representa el mismo en vista lateral.

La figura 3 representa una vista frontal del disco cubierta.

La figura 4 representa una cuchilla, en vista lateral; y

La figura 5 en la correspondiente vista de perfil.

20

Puede apreciarse que este aparato consta de un disco cilindro soporte (1) en el que se han practicado vaciados(2) con un ancho ensanches(3) en su base, llevando en la parte posterior de estos vaciados unos orificios roscados (4).

25

En dichos vaciados encajan las colas (5) de las cuchillas(6) a cuyo efecto poseen forma en correspondencia, con lo que enclavan, sujetandose por medio de tornillos que ceban en los orificios roscados descritos y que entran y embuten en orificios (7) dispuestos en las mencionadas colas.

30

El disco (8) cubre el conjunto y coadyuva a retener las cuchillas.

Descrito suficientemente el Modelo, así como la manera de realizarlo practicamente, debe hacerse constar que el mismo es susceptible de cualesquiera modificaciones de detalle que no alteren su fundamento.

35

N O T A

Descrito que queda el Modelo de Utilidad, se considera que su objeto debe de recaer sobre las siguientes

R E I V I N D I C A C I O N E S

=====

40

Primera: "APARATO PORTAHERRAMIENTAS DE CUCHILLAS INTERCAMBIABLES", caracterizado por que consta de un cilindro circular soporte, en el que se han vaciado alojamientos radiales por una cara, que presentan un ensanche en su base y llevan en su fondo unos orificios roscados, no llegando estos vaciados hasta el orificio axial central del cilindro.

.../...



45 Segunda: "APARATO PORTAHERRAMIENTAS DE CUCHILLAS INTERCAMBIABLES",
según reivindicación anterior, caracterizado por que las cuchillas
poseen una cola que encaja en los alojamientos descritos en la rei-
vindicación primera, adjuntando así a la cuchilla y fijándose por me-
dio de tornillos que ceban en los orificios roscados mencionados y
50 que entran y embuten en orificios de estas colas, pudiendo las cuchi-
llas ser normales o llevar guarnición de acero duro.

Tercera: "APARATO PORTAHERRAMIENTAS DE CUCHILLAS INTERCAMBIABLES", se-
gún reivindicaciones anteriores, caracterizado por que el cilindro
soporte por la parte de alojamientos de las colas de las cuchillas,
55 queda cubierto por un disco plano.

Cuarta: "APARATO PORTAHERRAMIENTAS DE CUCHILLAS INTERCAMBIABLES".

Todo ello tal y como queda descrito en la presente memoria que
consta de tres hojas mecanografiadas escritas por una sola cara y del
plano que unido a la misma se acompaña.

Madrid a 24 NOV. 1964

JUAN DEL VALLE
P.R.

112287

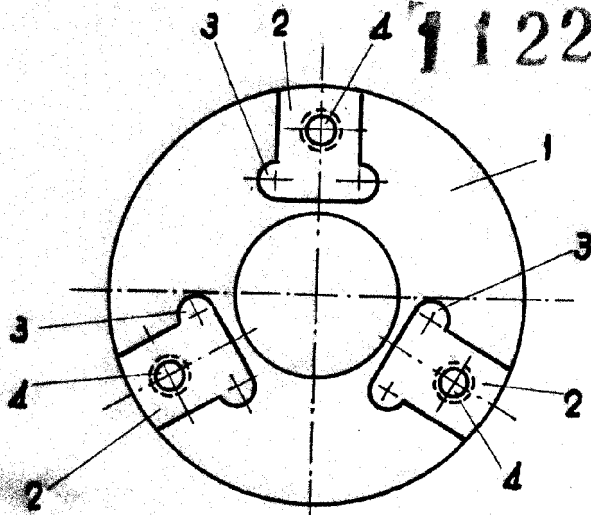

FIG-1

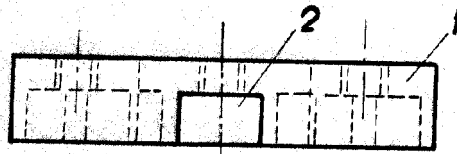

FIG-2

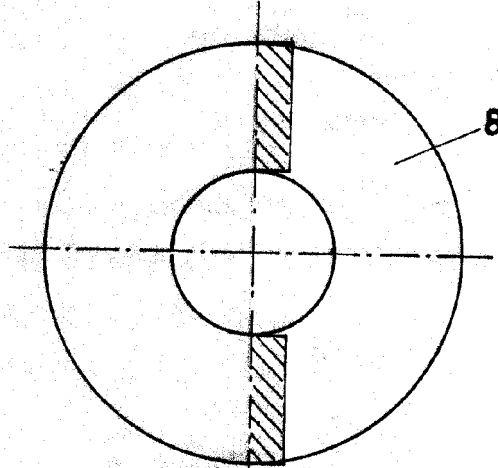

FIG-3

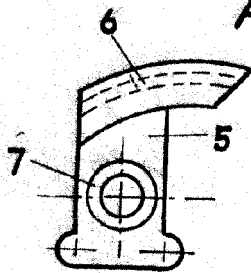

FIG-4

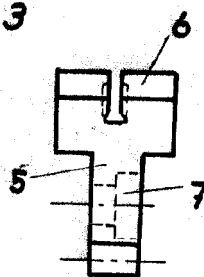

FIG-5

Madrid, 24 de Noviembre de 1.964

P. JUANVELLA

ESCALA VARIABLE