

112269

112269

Carpeta nº 6.290.

Expediente nº



M O D E L O D E U T I L I D A D

a favor de

Dn. MANUEL FORES COLOM, de nacionalidad española, do-
5 miciliado en Barcelona, calle Aribau nº 13,

por:

” DISPOSITIVO RETENTOR DE PIEZAS A SOLDAR O MECANI-
ZAR ”

-o00o-

10

M E M O R I A D E S C R I P T I V A

El presente modelo de utilidad tiene por objeto,
como su enunciado indica, un dispositivo retentor de piezas a
soldar o mecanizar el cual constituye un valioso auxiliar para
la fijación y situado de piezas, a tratar en los talleres e in-
15 dustrias mecánicas, así como para el traslado de las mismas, con
la particularidad de estar provistos de medios que facilitan la
separación de dichas piezas cuando así interese o convenga, cum-
pliendo los fines esenciales para los que ha sido concebido con
la máxima seguridad y eficacia.

20

Se conocen algunos tipos de dispositivos reten-
tores que se emplean para la fijación y situación de piezas, pa-
ra su soldado o mecanizado, cuyos soportes están constituidos o
dotados, en su generalidad, de un núcleo magnético que es el que
determina la retención de la pieza a tratar. La operación de re-



25 tención o fijación de la pieza de que se trate, no constituye
ninguna operación dificultosa con estos dispositivos magnéticos,
pero sí la separación de la pieza retenida por el dispositivo
cuando finaliza el tratado de la misma.

Es objeto de este modelo un dispositivo retentor
30 magnético en el que así como la operación de retención de la pie-
za no resulta ninguna dificultad, pues basta con poner en contac-
to la superficie imantada con la pieza a tratar, tampoco resulta
dificultad la separación de la pieza y del retentor.

De conformidad con ello, el dispositivo retentor
35 que se preconiza se caracteriza por constituirse mediante un
cuerpo cilíndrico, cerrado por una de sus bases y abierto por
la otra, comportando este cuerpo cilíndrico, en su interior, un
núcleo magnético que queda retenido en posición por medio de un
casquillo o camisa amagnética, provista de unos salientes anula-
40 res que se acoplan a sendas canales previstas en el citado nú-
cleo y en la pared del cuerpo cilíndrico del retentor, cerca de
la embocadura del mismo.

Tanto el cuerpo cilíndrico del soporte, como el
núcleo magnético tienen una perforación axial coincidente, estan-
45 do roscada la pared interna de la perforación del cuerpo del so-
porte, en la que se dispone un tornillo amagnético que, en su ex-
tremo superior comporta una maneta de accionamiento y, de su par-
te inferior se prolonga un vástago que se extiende a través de
la perforación del núcleo magnético, al ser accionada la maneta
50 en sentido de roscado, sobresaliendo por la parte inferior de di-
cho núcleo, separando a la pieza portada o retenida hasta libe-
rarla del campo del flujo magnético de dicho núcleo. De este mo-
do se logra separar a las piezas portadas con solo actuar la ma-
neta en sentido de roscado, eliminando de este modo los inconve-



55 nientes que ofrecian hasta el presente los retentores magnéticos en lo concerniente a la separación de las piezas.

Estas son a grandes rasgos las características esenciales del dispositivo que se preconiza, las cuales se pondrán de manifiesto, más particularmente, en el transcurso de la descripción que a continuación se da, en la que, para facilitar su comprensión se hace referencia a la lámina de dibujos adjunta, en la que de manera un tanto esquemática y tan solo por vía de ejemplo se muestran los detalles principales del modelo. Estos detalles se dan título ilustrativo, por tanto esta memoria debe ser considerada sin carácter restrictivo alguno.

En la lámina de dibujos adjunta:

La figura 1 muestra una vista en sección del conjunto del dispositivo retentor, en la que se pueden apreciar las diferentes partes que lo integran, así como la relación existente entre las mismas.

En la figura 2 se muestra una vista en planta del mismo dispositivo.

Como se puede apreciar en las figuras enumeradas el dispositivo retentor comprende un cuerpo soporte -1- de forma cilíndrica, cerrado por una de sus bases, la superior, y abierto por la otra, la inferior. Este cuerpo -1- comporta un núcleo magnético -2- que se ajusta en él por medio de un casquillo o camisa -3- amagnética, cuyo casquillo presenta unos resaltes o nervios -4- circundantes por su parte interior y exterior que son los que determinan la sujeción por alojamiento en respectivos canales previstos en el núcleo magnético -2- de una parte, y en la pared interna del cuerpo -1- soporte.

El cuerpo soporte -1- tiene practicada en su centro una perforación -5- de pared interna roscada, la cual coin-



85 cide con otra perforación axial -6- prevista en el núcleo magné-
tico -2-, disponiéndose en la perforación roscada -5- del cuer-
po -1- un tornillo -7- que, en su extremo superior, conforma una
maneta -8- de accionamiento y, de su extremo inferior se prolonga
un vástago -9- que se extiende y desplaza a través de la per-
90 foración -6- del núcleo magnético -2-, al ser actuada la maneta
de accionamiento -8- en sentido de roscado.

De este modo, al actuar la maneta -8- en sentido
de roscado el vástago -9- sobresale del núcleo -2- separando a
la pieza que esté unida o retenida por dicho núcleo, hasta libe-
95 rarla del campo del flujo magnético, operación ésta que se efectúa
sin ningún esfuerzo por parte del operario.

De lo expuesto se infiere que el presente modelo
de utilidad proporciona un dispositivo retentor magnético para
fijación de piezas a soldar o mecanizar, con una construcción
100 sencilla y efectiva, en el que la separación de la pieza, una
vez tratada, del retentor, no constituye ninguna dificultad.

Se hace constar a los efectos oportunos que en
el objeto de este modelo se podrán introducir todas aquellas va-
riaciones de detalle que las circunstancias y la práctica pudie-
105 ran aconsejar, siempre y cuando que, con las mismas, no se modi-
fiquen las características esenciales del dispositivo retentor
descrito.

N O T A

Se declara de novedad el contenido de las si-
110 guientes

R E I V I N D I C A C I O N E S

1.- Dispositivo retentor de piezas a soldar o mecanizar,
que se caracteriza por constituirse mediante un cuerpo soporte
de forma cilíndrica, cerrado por una de sus bases y abierto por



115 la otra, el cual comporta interiormente un núcleo magnético
con interposición entre éste y el cuerpo soporte, de un cas-
quillo camisa amagnética que, hacia uno de sus extremos, tie-
ne unos salientes circundantes interior y exteriormente, que
se acoplan a sendas canales previstas en la pared interna del
120 cuerpo soporte y en la externa del núcleo magnético, respecti-
vamente.

2.- Dispositivo retentor de piezas a soldar o mecani-
zar, que se caracteriza porque el cuerpo soporte, a que se ha-
ce referencia en la anterior reivindicación, tiene practicada
125 una perforación axial roscada, la cual coincide con otra perfo-
ración prevista en el centro del núcleo magnético, disponiendo
se en la perforación roscada del cuerpo un tornillo que, por
su extremo superior, conforma una maneta de accionamiento y,
de su extremo inferior, se prolonga un vástago que se extiende
130 y desplaza por la perforación del núcleo, al ser actuada la ma-
neta en sentido de roscado, sobresaliendo por la cara inferior
del mismo, con lo que se logra separar a la pieza fijada al re-
tentor, una vez acabado el manipulado de la misma.

3.- DISPOSITIVO RETENTOR DE PIEZAS A SOLDAR O MECANI-
135 ZAR.

Todo ello tal y como se describe y reivindica
en la presente memoria que consta de cinco hojas mecanografía-
das por una sola de sus caras y se muestra en la lámina de di-
bujos adjunta.

140

Barcelona, 10 de Marzo de 1965.

P. PUJOL

P. P.

112269

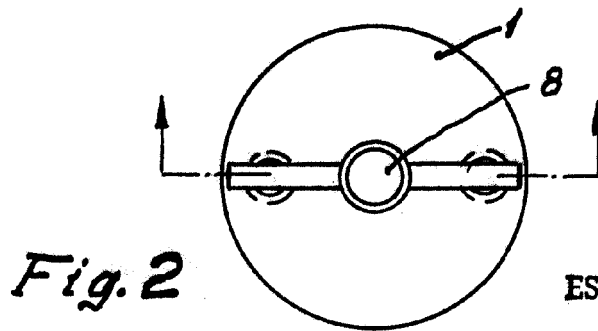
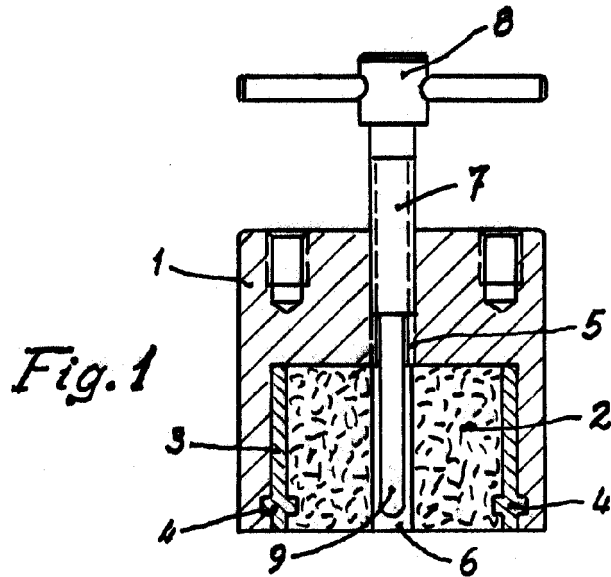

ESCALA VARIABLE

Barcelona, 10 de Marzo de 1965.

P. PUJOL

P. P.