



112255

112255

MEMORIA DESCRIPTIVA

correspondiente a la solicitud de concesión de un...

MODELO DE UTILIDAD

SOLICITANTE: Don DIEGO SEGURA MARTINEZ

RESIDENCIA: MURCIA.- calle Gran Via Levante, n.º 35.-3.º

ENUNCIADO: "BANDERIN PERFECCIONADO"

Prioridad: Patente n.º del

- 2 -
112255



1 La invención a que se refiere la presente Memoria, cons-
tituye una novedad industrial, con características y ventajas que la
hacen merecedora del privilegio de explotación exclusiva que por ella
se solicita, de acuerdo con las prescripciones del Estatuto vigente so-
5 bre la Propiedad Industrial de fecha 26 de Julio de 1.929, texto refun-
dido, publicado el 30 de Abril de 1.930.

Según el invento, este se contrae como su enunciado indi-
ca, a un banderín perfeccionado, que ha sido fundamentalmente concebi-
do para que, además de servir de banderín propiamente dicho, pueda
10 utilizarse también como tarjeta postal.

La descripción del mismo, se realiza con ayuda del dibujo
esquemático que se adjunta, a base del cual se expone la estructura
de este nuevo banderín, al propio tiempo que la forma de utilizarlo.

En el citado plano, las distintas referencias numéricas
15 señaladas, corresponden a los elementos y partes componentes del con-
junto siguientes:

- 1) - Texto impreso de tarjeta postal
- 2) - Lámina de tela o similar que por su cara vista lleva
20 dibujado, grabado, impreso o bordado el motivo del
banderín
- 3) - Lámina de superficie lisa pegada a la (2), sobre la
que se puede escribir
- 4) - Agujeros troquelados
- 5) - Ojetes metálicos de refuerzo de los agujeros (4)
- 25 6) - Cordon para colgar
- 7) - Varilla de alambre

Básicamente, la invención pretende los objetos siguientes:

- A) Constituir un banderín
- B) Que dicho banderín pueda ser utilizado además, como tar-
30 jeta postal



112255

- 1 C) - Que el banderín-tarjeta se pueda colgar suspendido de un cordón
- D) - Que el banderín-tarjeta se pueda fijar por tres puntos no rasgables sobre una pared o similar

5 Este Modelo de Utilidad, está constituido por una lámina de tejido o plástico (2), troquelada en forma de banderín, la cual por una de sus caras lleva impreso, dibujado, serigrafiado, bordado, etc., el motivo decorativo del banderín propiamente dicho.

10 Esta misma lámina (2), tiene su extremo doblado tubularmente y cosido para permitir el paso de una varilla de alambre (7) ó similar.

15 Sobre la cara (no vista) de la citada lámina (2) constitutiva del banderín propiamente dicho, va adherida otra lámina (3) la cual es de superficie lisa por completo, pudiendo ser de papel, plástico, etc., la cual lleva impreso por una de sus caras, una serie de líneas (1) y recuadros marginales a la manera de las tarjetas postales, ya que su finalidad es que se pueda escribir sobre ella y adherirle un sello de correos.

20 Por último, el conjunto de banderín-tarjeta que forman estas dos láminas (2) y (3) unidas por pegado, tiene realizado en sus esquinas unos agujeros (4) reforzados por ojetes metálicos (5) que permiten fijar dicho banderín a una pared por medio de clavos o chinchetas, sin dañarlo o rasgarlo.

25 Como fácilmente se habrá podido deducir, la característica ventajosa más importante de este Modelo, es que el banderín es a la vez una tarjeta postal, lo que en sí constituye ya una novedad que se desea proteger de fáciles imitadores.

30 Hecha la descripción precedente, hemos de añadir que los detalles de realización de la idea expuesta pueden variar sin que por ello cambie la esencia de la invención que es la que se desprende de



112255

1
5
10
15
20
25
30

los parrafos que anteceden y la que se reivindica en la siguientes:

- N O T A -

En resumen: El Modelo de Utilidad que se solicita, recae-
ra sobre las reivindicaciones siguientes:

1º.- BANDERIN PERFECCIONADO, caracterizado porque está
constituido esencialmente por una lámina troquelada en tamaño y for-
na apropiados, la cual por una de sus caras lleva impreso el motivo
decorativo propio del banderín y que por la opuesta tiene pegada otra
lámina completamente lisa, la cual a su vez, tiene en su cara vista,
impresas una serie de referencias propias de una tarjeta postal, ya
que esta destinada a escribir sobre la misma; presentado realizados
el conjunto de este banderín, una doblez tubular, oculta, apta para
introducir por la misma una varilla de alambre y también y en los
vértices, unos agujeros reforzados con ojetes metálicos, por los cua-
les se pueden introducir chinchetas que permiten fijar el banderín por
clavado, sin posibilidad de que este se rasgue o deteriore.

2º.- Se reivindica por último, como objeto sobre el que
ha de recaer el Modelo de Utilidad que se solicita: "BANDERIN PERFECCIONADO".

Madrid, 22 de Marzo de 1.965

ALFONSO UNGRIA

P.P.



112255

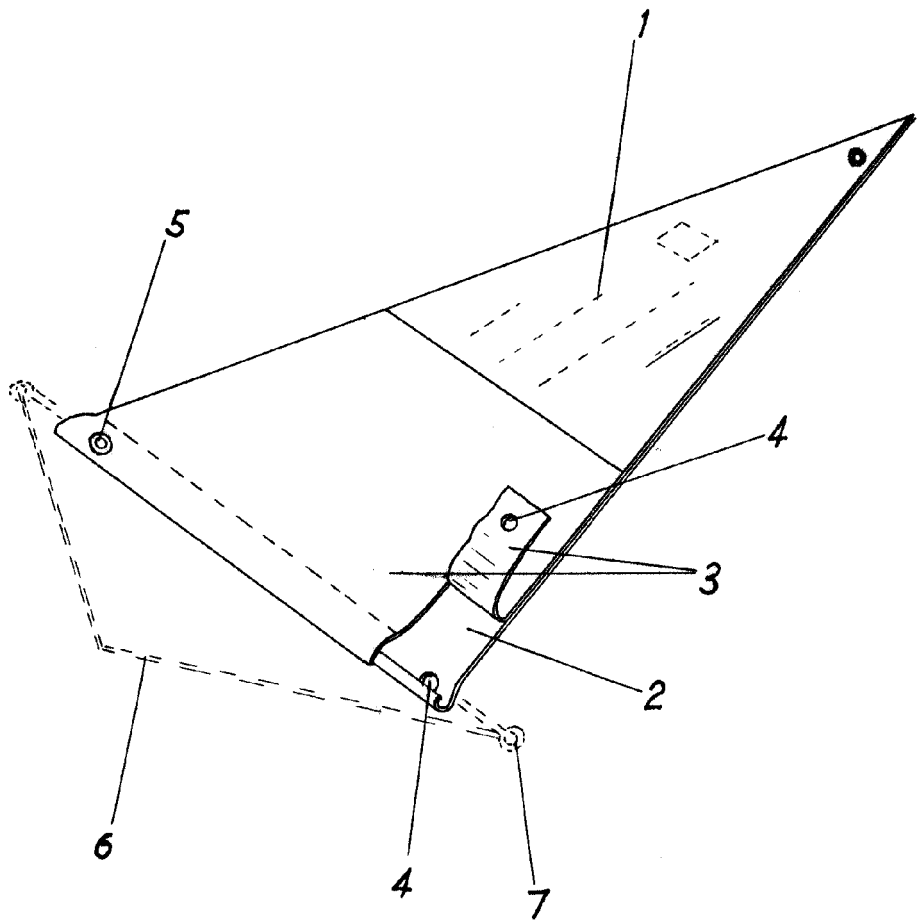

ESCALA VARIABLE

Madrid, 22 de Marzo de 1965

ALFONSO UNGRIA

P.P.