

MEMORIA DESCRIPTIVA

que se acompaña

a la solicitud de

una patente de INVENCION por veinte años en España

a favor de

Sra, Viudacde Manuel Pampló, residente en Valencia.

por

UN NUEVO SISTEMA DE CAJAS = ENVASES PARA FRUTAS.

=====
=====

Uno de los factores que mas directamente influyen en el precio de la fruta en los mercados consumidores, es el de los envases, cada vez mas caros con la escasez de madera en relacion con los multiple aplicaciones que se dan a la misma.

Confeccionar envases baratos y que al mismo tiempo ofrezcan condiciones de solidez es el ideal de los fabricantes de los mismos, constituyendo de éste modo, al abaratamiento de la fruta destinada a la exportacion.

Y este ha sido el fin que se proponia conseguir la peticionaria el que ha sido logrado, creando unos envases que sin faltar en ellos la consistencia y la eficacia necesarias, se consigue con su aplicacion una economia muy apreciable constituyendo una fabricacion verdaderamente economica.

Son éstos envases, cajas mixtas, de madera y carton, perfectamente combinadas ambas materias.

Como puede apreciarse en el plano triplicado que acompaña a esta memoria los testeros de las cajas del sistema a patentar son de ma-

112238



dera, formando cada testero un rectangulo constituido por cuatro listones con fondo o centro vacio y cubierto éste con forro o tapa interior de carton impermeabilizado num 1. de cuya materia son tambien el fondo, la cubierta y las paredes laterales de una sola pieza, toda ella num 2. y clavado por los extremos a la madera del testero.

Como la combinacion con la madera, del carton fuerte e impermeable, constituye una novedad da lugar a un nuevo sistema de cajas, desconocido hasta ahora en la industria del ramo, de aqui el solicitar sobre el mismo patente de invencion.

N O T A

En resumen: Se reivindica en ésta patente, cajas mixtas de madera y carton para envases de frutas, constituidas por testeros de madera formando marco rectangular con fondos vacios que se cubren o cierran con carton fuerte e impermeabilizado, de cuya materia y formando una sola pieza son el fondo, la cubierta y las paredes laterales clavada por los extremos a la madera de los testeros.

Se reivindica, por ultimo, como objeto sobre el que ha de recaer la patente de Invencion que se solicita por veinte años en España por:

UN NUEVO SISTEMA DE CAJAS = ENVASES PARA FRUTAS.

Todo conforme queda descrito en la presente memoria que consta de dos hojas escritas a maquina por una sola cara y planos que la acompañan.

Madrid 2 de Abril de 1929

Miguel Luque

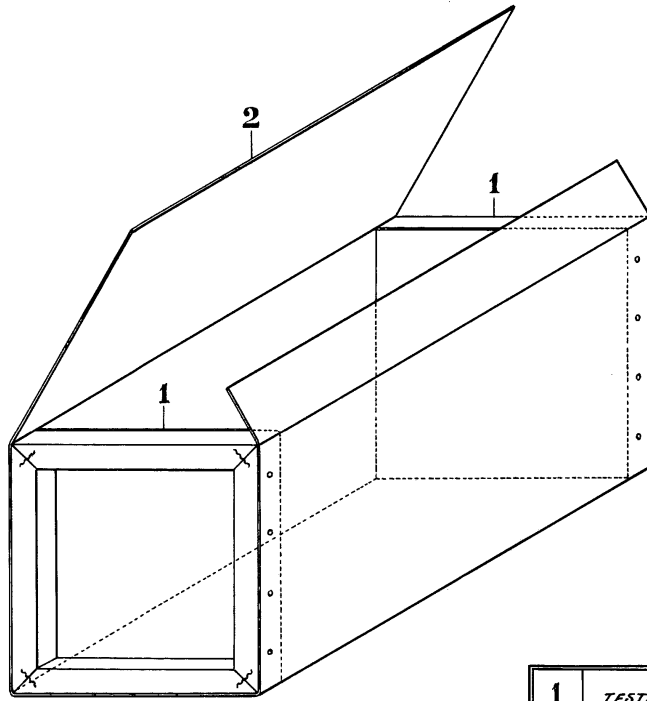

Original Impreso



1923

1923

- | | |
|----------|---|
| 1 | <i>TESTEROS: ARMAZÓN DE MADERA CON FORRO INTERIOR DE CARTÓN</i> |
| 2 | <i>ENVUELTA DE CARTON, FORMANDO DE UNA SOLA PIEZA COSTADOS, FONDO Y TAPAS</i> |