

112233

6 MAR 1965



112233

MODELO DE UTILIDAD

por 20 años

A favor de D. RAMÓN JANÉ CABAGNERO, de nacionalidad española, residente en Barcelona, Cartagena, 203. - - - - -
por: "ARMAZÓN PARA CARRITO DE LA COMPRA". - - - - -

MEMORIA DESCRIPTIVA

El presente modelo de utilidad se refiere a un armazón para carrito de la compra.

Se particulariza el armazón de que estamos
5 tratando, por estar constituido todo él de varilla,
excepto como es lógico, las ruedas, lo cual permite su
fabricación en forma muy económica, con lo que se obtiene
un carrito que puede venderse a un precio muy asequible,
sin que por ello mengüe sus condiciones de resistencia y
10 duración, que son sumamente grandes.



A diferencia de la mayoría de armazones de esta clase, no existe en el mismo ningún elemento telescópico, quedando reducido el sistema de vinculación de sus dos elementos principales, a simples anillas solidarizadas a los mismos.

Para facilitar la explicación, se acompaña a la presente memoria descriptiva una hoja de dibujos, en los que se ha representado un caso práctico de realización, que se cita a título de ejemplo no limitativo del alcance del modelo.

En los dibujos:

La figura 1, muestra el armazón visto en alzado, con el marco asidero deslizable, en posición baja.

La figura 2, representa el propio armazón visto de lado, con el marco asidero en posición alta.

Comprende el armazón para carrito de la compra, objeto del invento, dos marcos en "U" -1- y -2-, vinculados entre sí por sus ramas en forma deslizable, mediante sendos pares de anillas -3- y -4- solidarizadas a los mismos, uno de cuyos marcos, que forma parte del pie del carrito, presenta sus extremos doblados a modo de orejas -5- y -6- enfrentadas, con sendos tramos horizontales -7- que constituyen los ejes en que van montadas las respectivas ruedas -8- del carrito.

Este marco presenta un tramo transversal inferior -9- del que sobresale el pie -10- del carrito para que pueda sostenerse en posición vertical, constituido por una varilla en "V" doblada hacia abajo, el vértice de la cual es el punto de apoyo del mismo.

Dos de las anillas -4- están soldadas junto a los extremos inferiores del marco superior o asidero -1-, en tanto



que las otras dos, están situadas en el marco-pie cerca de su tramo superior central -2'-, existiendo en los brazos de este marco unos topes salientes -11- obtenidos por pinzado, que actúan de tope para limitar la carrera del asidero en su deslizamiento por el marco-pie.

El modelo, dentro de su esencialidad, puede ser llevado a la práctica en otras formas de realización, que difieran en detalle de la indicada a título de ejemplo, a las que alcanzará igualmente la protección que se recaba. Podrá, pues, fabricarse el armazón de referencia, en cualquier forma y tamaño, con los medios y materiales más adecuados, por quedar todo ello comprendido en el espíritu de las reivindicaciones.

N O T A

Se reivindica como objeto del presente modelo de utilidad:

1.- Armazón para carrito de la compra, de constitución varilliforme, caracterizado por comprender dos marcos en "U" vinculados entre sí por sus ramas en forma deslizable, mediante sendos pares de anillas solidarizadas a los mismos, uno de cuyos marcos, que forma parte del pie del carrito, presenta sus extremos inferiores doblados a modo de orejas, enfrentadas, con sendos tramos horizontales que constituyen los ejes en que van montadas las respectivas ruedas del carrito, estando dotado este marco de un tramo transversal inferior del que sobresale una varilla en "V" doblada hacia abajo para constituir, el vértice de la misma, el pie soporte del carrito.

2.- Armazón para carrito de la compra, según la anterior reivindicación, caracterizado porque dos de las anillas van soldadas junto a los extremos inferiores del



marco superior que sirve de asidero, mientras que las otras
dos, están situadas en el otro marco-pie cerca de su tramo
superior central, existiendo en los brazos de este marco,
unos salientes que actúan de tope para limitar la carrera
5 del asidero en su deslizamiento por el marco-pie.

3.- ARMAZÓN PARA CARRITO DE LA COMPRA.

Consta la presente memoria descriptiva de cuatro
hojas mecanografiadas, foliadas, numeradas y escritas por
una sola cara, acompañada de una hoja de dibujos.

Barcelona, para Madrid, 6 de Marzo de 1965.

RAMÓN JANE CABAGNERO

P. A.

MANUEL DE RAFAEL

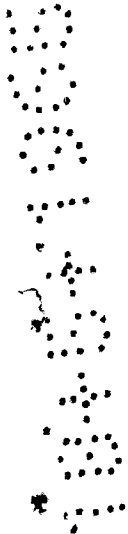

Fig. 1

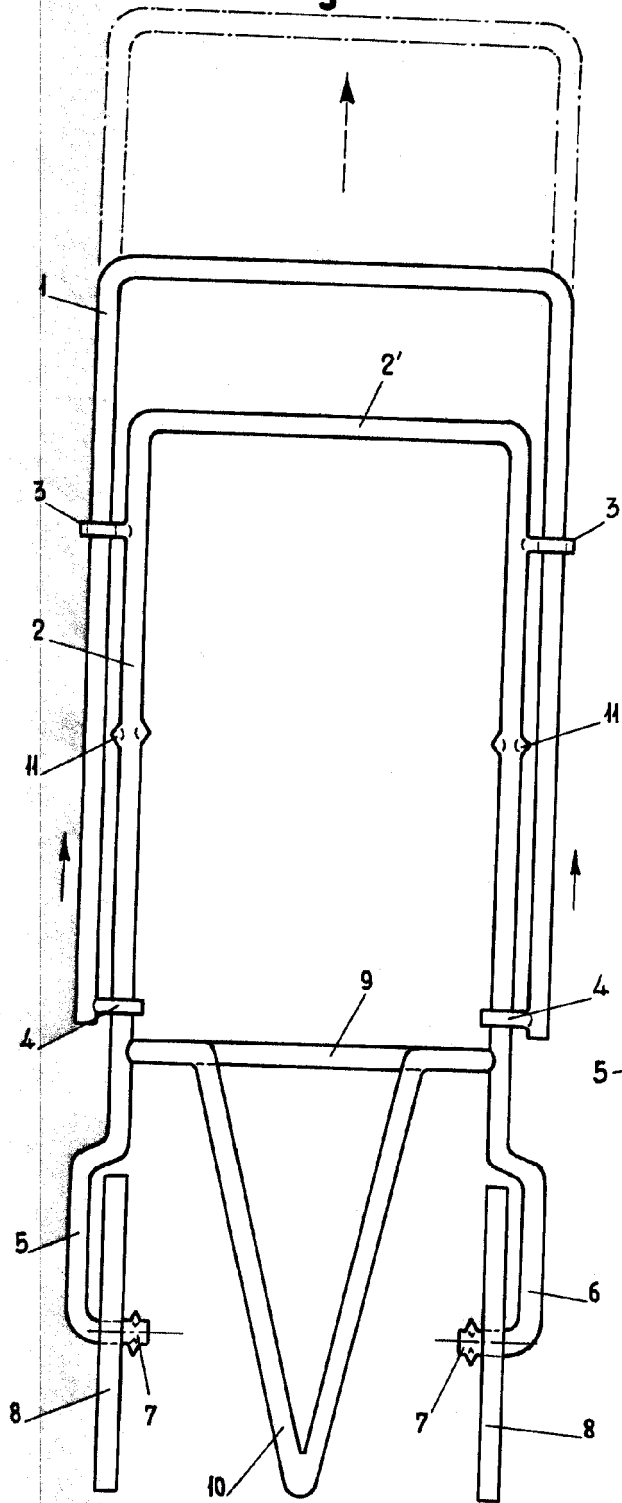
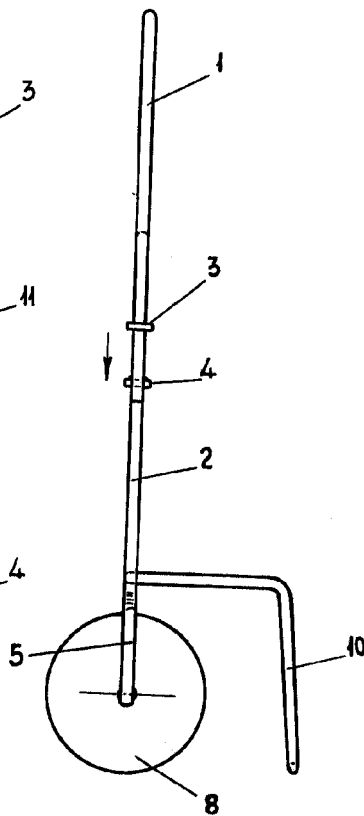

Fig. 2



Barcelona, 6 de Marzo 1965

pa. RAFAEL

Escala variable



112233