

112231

112231



MODELO DE UTILIDAD

por "Clavija de conexión para amplificadores de sonido".
a favor de D. Enrique Facerías Balaguer, de nacionalidad es-
pañola, domiciliado en Barcelona, calle Calvet, nº 31.

=====

5

MEMORIA DESCRIPTIVA

10

Se refiere el presente modelo de utilidad, a una
clavija de conexión o banana de enchufe (jack) para amplifica-
dores de sonido que se caracteriza por sus particularidades
constitutivas dando lugar a un resultado industrial con el
que se consigue el efecto nuevo de mejcramiento de sus cuali-
dades funcionales.

15

En la hoja de dibujos que acompaña a la presente
memoria, aparece representada la clavija de conexión que nos
ocupa, mostrándola de lado y en sección por un plano longi-
tudinal`diametral su Fig. 1 y en planta su Fig. 2.

20

Constituye la clavija de conexión de referencia, un
cuerpo metálico tubular 1, el cual, sin contacto mutuo, es
atravesado por una espiga central asimismo metálica 2, viniendo
asegurado el aislamiento entre sí de ambos elementos me-
diante casquillos 3 y 4 de material aislante que siendo atrave-
sados por la mencionada espiga 2, se adaptan a las bocas su-
perior e inferior respectivamente del referido cuerpo tubular
cual espiga 2 presenta su extremo superior 5 con un fileteado

112231

8



5 en el que rosca, quedando retenida, la cabeza redondeada 6
 de contacto, y su extremo inferior 7 en forma de cabeza de
 tornillo, viniendo aprisionada entre esta cabeza 7 y el cas-
 quillo aislante inferior 4, una arandela metálica 8 con pes-
 taña 9 para la conexión (fono) con uno de los conductores,
 y entre el mismo casquillo y el cuerpo tubular 1, intermedia
 do una tuerca metálica 10 que rodea al extremo inferior de
 aquél, otra arandela metálica 11 con pestaña 12 para la cone-
 xión (masa) con el otro conductor, quedando inmovilizadas entre
 10 sí las piezas del conjunto por apretamiento mutuo entre la
 cabeza 7 de la espiga central y la cabeza 6 de contacto en
 funciones de tuerca; el cuerpo externo de la tuerca 10 que ro-
 dea a la parte inferior del cuerpo tubular 1, está fileteado
 roscando en el mismo un manguito 13 o cola que protegê a los
 15 cables conductores 14.

En la ejecución practica del modelo según queda des-
 crito, podrán variar cuantos detalles constructivos y confi-
 gurativo no afecten cambiánola o modificandola, a su propia
 esencialidad.

20

N O T A
=====

Se reivindica como objeto del presente modelo de
 utilidad:

25

19.- Clavija de conexión para amplificadores de
 sonido, caracterizada por el hecho de constituirla un cuerpo
 metálico tubular (1) el cual con aislamiento entre sí median-
 te casquillos (3-4) que se adaptan a las bocas del cuerpo tubu-
 lar, es atravesado por una espiga central (2) cuyo extremo

112231

8



superior (5) es fileteado roscando en el mismo la cabeza redondeada (6) de contacto, y cuyo extremo inferior (7) tiene forma de cabeza de tornillo. viniendo aprisionada entre ésta y el casquillo aislante inferior (4) adaptado al cuerpo tubular, una arandela metálica (8) con pestaña (9) en la que va soldado el conductor que establece la conexión a fono, y también aprisionada entre el referido casquillo aislante y el cuerpo tubular (1), intermediando una tuerca metálica (10) que rodea al extremo inferior de aquel, otra arandela metálica (11) con pestaña (12) en la que va soldado el conductor que establece conexión a masa, quedando inmovilizadas entre sí las piezas que forman el mencionado conjunto, por apretamiento mutuo entre la cabeza-tope (7) en forma de tornillo de la espiga central (2) y la cabeza superior (6) de contacto en funciones de tuerca, concurriendo además la circunstancia de estar fileteada la superficie externa de la tuerca (10) que rodea a la parte inferior del cuerpo tubular (1) roscando en la misma un manguito en funciones de cola que protege a los conductores de toma de corriente.

20 2ª.- CLAVIJA DE CONEXION PARA AMPLIFICADORES DE SONIDO.

Consta la presente memoria de tres hojas foliadas y mecanografiadas por una sola cara acompañada de una hoja de dibujos.

Barcelona, 8 de Marzo de 1965

D. Enrique FACERIAS BALAGUER

p/a.

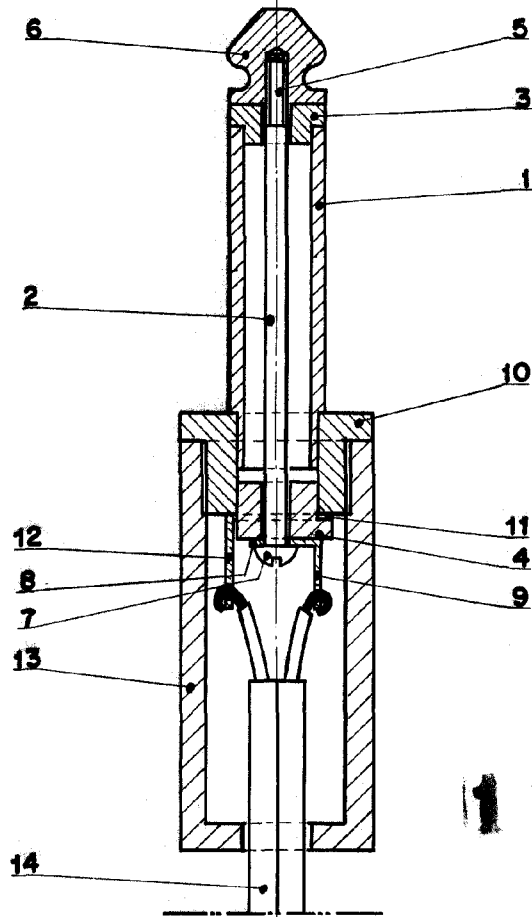

112231

FIG. 1

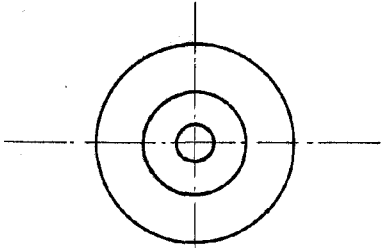

FIG. 2

BARCELONA, 8 de MARZO de 1965.
P. A.

ESCALA VARIABLE.