

112228

6 MAR



M O D E L O
D E
U T I L I D A D

a favor de MESTRE Y BALLBE, S. A., entidad española,
domiciliada en Barcelona, Calle Vila Vilá, 83, por
"ENVASE MÚLTIPLE CONTINUO PARA PRENDAS DE VESTIR".

- . -

MEMORIA DESCRIPTIVA

La presente invención se refiere a un envase múltiple continuo para prendas de vestir que permite guardar en muy buenas condiciones de conservación, ocupando un espacio sumamente reducido, y con vistas a su

5. ulterior venta al detall, una gran cantidad de prendas de vestir de un determinado tipo, tal como medias, calcetines, corbatas, etc.

Concurriendo a todo ello, el envase múltiple continuo en cuestión consiste en líneas generales, en

10. una tira laminar plegada por una línea longitudinal

6 MAR



112228

- de manera que sus bordes quedan desplazados lateralmente, y provista de costuras de soldadura transversales que definen bolsas independientes, abiertas por un lado de la tira, estando dichas costuras provistas de
5. líneas de trepados para la separación de bolsas independientes y de unas pestañas resultantes del borde saliente, que forman aletas de cierre para dichas bolsas, presentando uno de los extremos la aludida tira una pieza que forma gancho de suspensión.
10. Los dibujos adjuntos muestran, a título de ejemplo no limitativo del alcance de la presente invención, una forma preferida de llevarla a la práctica en representación esquemática.
- En dichos dibujos, la figura 1 ilustra el envase
15. continuo en perspectiva; la figura 2 se refiere a una sección longitudinal de una bolsa, en posición abierta, y la figura 3 la muestra, en igual vista, en posición cerrada.
- El envase múltiple continuo objeto del presente
20. modelo de utilidad comprende una serie de bolsas alargadas -1- dispuestas sucesivamente y formadas por costuras de soldadura que atraviesan una tira doblada longitudinalmente en pliegues desiguales, en cuyas costuras se ha dispuesto otros tantos trepados -2- que posibilitan
25. la rápida y cómoda separación de las bolsas en orden a la expedición de las prendas dispuestas en su interior.
- Las aludidas bolsas -1- están dotadas de respec-



tivas tapas abatibles -3-, poseedoras de medios de cierre determinados por una tirita adhesiva -4-, formadas por la prolongación de dichos trepados a través del borde saliente de la tira.

5. Las bolsas -1- son especialmente aptas para guardar medias, corbatas, calcetines, guantes y otras muchas prendas de vestir. El envase múltiple formado por tales bolsas puede plegarse por superposición de unas sobre otras a manera de fuelle como indica la figura 1. De esta manera, el espacio que ocupan queda muy reducido con relación al que precisan las bolsas sueltas usadas en la actualidad para el acondicionamiento de las antedichas prendas de vestir.
10. La bolsa situada en uno de los extremos de la sucesión de ellas presenta en su borde, asimismo con interposición de un trepado, -2- una aleta -5-, portadora de un gancho -6- que constituye un valiosísimo elemento auxiliar del envase múltiple continuo de que estamos tratando, ya que permite el colgarlo de diversos lugares, teniendo ello una especial aplicación en establecimientos comerciales, donde las bolsas -1- con las prendas de vestir en su interior pueden así ser expuestas en forma altamente visible con las ventajas que de esta disposición se derivan.
15. Serán independientes del objeto de la invención, los detalles y características necesarias empleadas en su puesta en práctica y, en general, cuanto no altere la esencialidad de las siguientes reivindicaciones.
- 20.
- 25.

112228

6 MAR



N O T A

Se reivindica como objeto del presente modelo de utilidad:

5. 1. Envase múltiple continuo para prendas de vestir, caracterizado esencialmente por comprender una tira laminar plegada por una línea longitudinal de manera que sus bordes quedan desplazados lateralmente, y provista de costuras de soldadura transversales que definen bolsas independientes, abiertas por un lado de la tira, estando dichas costuras provistas de líneas de trepados para la separación de bolsas independientes y de unas pestañas resultantes del borde saliente, que forman aletas de cierre para dichas bolsas, presentando uno de los extremos la aludida tira una pieza que forma gancho de suspensión.
10. 2. Envase múltiple continuo para prendas de vestir.
- 15.

La presente memoria consta de cuatro hojas foliadas, escritas a máquina por una sola cara.

Barcelona, 6 de marzo de 1965

MESTRE Y BALLBÉ, S. A.

p.a.

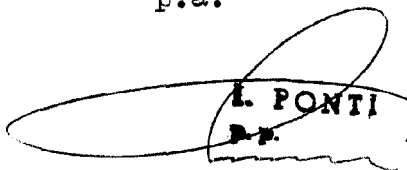
L. PONTI
P.P.

112228

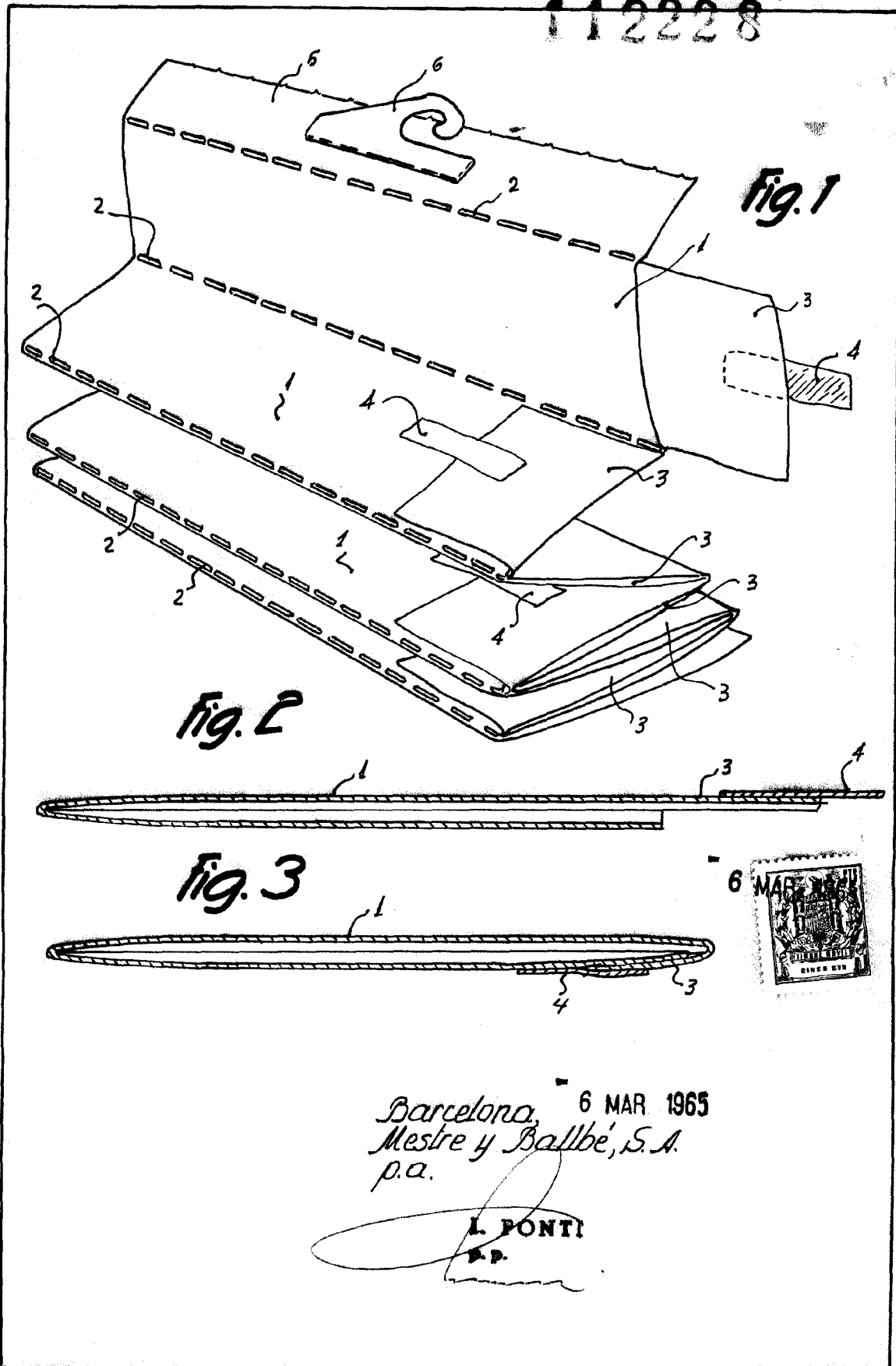

12727

Barcelona, 6 MAR 1965
Mestre y Ballbé, S.A.
p.a.

L. PONTI
S.P.