



20

112223

MODELO DE UTILIDAD

por 20 años

por "UN ABRILLANTADOR PARA PISOS", a favor de D. Juan José Crespo Núñez y D. Manuel Crespo Núñez, de nacionalidad española, domiciliados en Barcelona, Moratín, 17.

=====

MEMORIA DESCRIPTIVA

El presente Modelo de utilidad se refiere a un abrillantador para pisos, que aporta numerosas mejoras, de orden práctico principalmente, sobre todo lo conocido hasta el momento con tal finalidad.

5.

Es sabida la gran aceptación que han tenido entre el público las llamadas "enceradoras de pisos", consistentes en unos cabezales distribuidores, encargados de efectuar un esparcimiento regular y uniforme, sobre las superficies de los pisos, de la cera abrillantadora de los mis-



- mos. Ahora bien, dichas enceradoras suelen llevar, en su zona de contacto con el suelo, una capa de tejido de nylon o similar, a través del cual se realiza el referido esparcimiento o distribución de cera. Ello redundaría en que si bien para depositar la cera sobre el piso esta disposición resulta muy adecuada, no ocurre así en cuanto al abrillantageado de la misma, por cuanto la referida capa de tejido se encuentra humedecida con la cera y por tanto no puede como sería de desear.
- 5.
10. Por ello, la idea del presente Modelo es dar a conocer un recambio muy adecuado para dichas enceradoras, consistente en un abrillantador para pisos que aprovecha el propio mango y cabezal de las enceradoras y, para su utilización, exige solamente separar de dicho cabezal el tejido elástico de nylon o similar y sustituirlo por otra capa más adecuada para conseguir el abrillantageado.
- 15.
- Para mayor facilidad en las descripciones, nos referiremos a un dibujo que se adjunta a la actual memoria y que, a título de ejemplo no limitativo, representa un abrillantador para pisos realizado de acuerdo con el Modelo.
- 20.
- En dicho dibujo, la figura 1 representa un corte longitudinal del abrillantador en cuestión, en posición de servicio.
- 25.
- La figura 2 se corresponde con una vista en perspectiva del elemento activo del abrillantador, propiamente dicho.
- 30.
- Según tales figuras, el abrillantador para pisos objeto del presente Modelo, comprende un mango -1- rematado, tras un cuerpo intermedio de acoplamiento -2-, en un cabezal terminal -3-. Sobre este cabezal -3- es susceptible de quedar montada una pieza laminar de tejido -4- constitutiva del elemento activo propiamente dicho, cuyos bordes se rebaten hacia arriba y quedan sujetos por un aro perimé-

20 MAY



trico de presión -5-.

5. A dicha pieza -4- quedan cosidas, según sendas líneas de respuntes -6- y -7-, dos haces de elementos filares -8-, transversalmente dispuestos. Estos elementos filares serán de naturaleza suave, por su aplicación directa contra el piso a abrillantar.

Todo cuanto no afecte, altere, cambie o modifique la esencia del abrillantador descrito será variable a los efectos del actual Modelo.

10.

N O T A.

Se reivindica como objeto de este registro por Modelo de utilidad:

15. 1.- Un abrillantador para pisos, caracterizado esencialmente por comprender un mango rematado en un cabezal terminal, sobre el cual se monta, con un aro perimétrico de presión y ajuste, una pieza laminar de tejido, que lleva sendas costuras longitudinales de sujeción de dos series de haces filares, de naturaleza suave, para su apoyo directo contra el piso a abrillantar.

20.

Sean cuales fueren las circunstancias que concurran en la esencialidad del Modelo de utilidad definido en la anterior reivindicación, cuyo objeto es:

- 2.- "UN ABRILLANTADOR PARA PISOS".

25.

Consta la presente memoria de cuatro hojas foliadas, mecanografiadas por una sola cara y de los dibujos

112223

- 4 -

20 MAY



jos unidos a la misma.

Barcelona, 20 MAY 1965

P.A. de D. Juan José Crespo Núñez y
D. Manuel Crespo Núñez,

jc.

D. JUAN JOSÉ CRESPO NIÑEZ Y D. MANUEL CRESPO NIÑEZ

HOJA ÚNICA

3.000.000

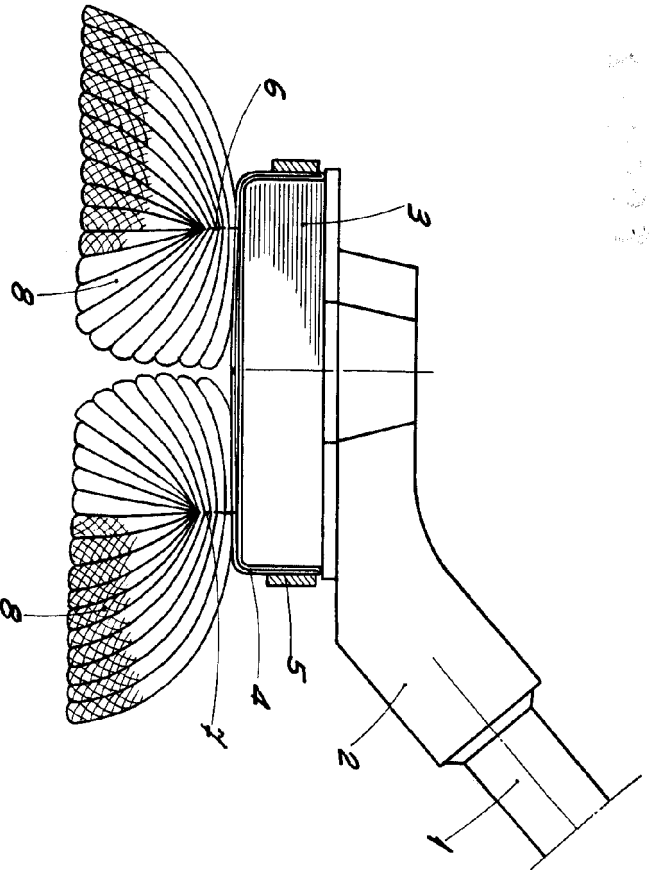

Fig. 1

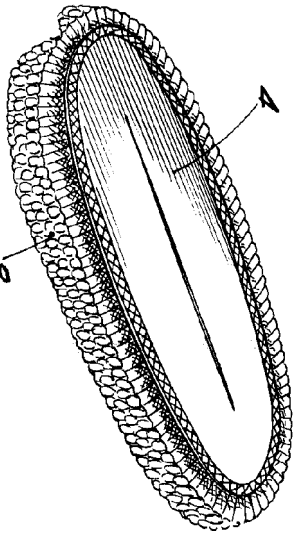

Fig. 2

ESCALA VARIABLE

BARCELONA,
P. A.