

9:8:972



112.205

112205

# MEMORIA DESCRIPTIVA

correspondiente a la solicitud de concesión de un\_

MODELO DE UTILIDAD

SOLICITANTE: BESSER VIBRAPAC ESPAÑA, S.A.

RESIDENCIA: Desengaño, 12.- MADRID

ENUNCIADO: PIEZA CERAMICA PERFECCIONADA PARA FORMAR  
ESQUINAS DE MUROS".

Prioridad: Patente ..... n.º ..... del .....

MP/



10-07-97  
112205

1

La invención a que se refiere la presente Memoria, constituye una novedad Industrial, con características y ventajas que la hacen merecedora del privilegio de explotación exclusiva que por ella se solicita, de acuerdo con las prescripciones del vigente Estatuto de la Propiedad Industrial de fecha 26 de Julio de 1.929, texto refundido publicado el 30 de Abril de 1.930.

5

10

Este Modelo de Utilidad, se relaciona en general con piezas cerámicas para la construcción de muros de edificios y más particularmente se refiere a un bloque prefabricado para formar esquinas de muros, paredes y similares, cuya descripción se realiza con ayuda de los dibujos que del mismo se adjuntan, a base de los cuales se expone su estructura al propio tiempo que la forma de utilizarlo.

15

En el plano, la Figura 1ª corresponde a una vista en planta de la pieza.

La Figura 2ª es una perspectiva de la misma pieza.

La Figura 3ª muestra a título de ejemplo no limitativo, una forma práctica de realización de una esquina del muro, realizada con los bloques objeto del presente Modelo de Utilidad.

20

Asimismo, se muestran dos secciones, transversal y longitudinal del bloque, dadas respectivamente por las líneas de corte A A y BB de la Figura 1ª.

En todas las figuras, las distintas referencias numéricas señaladas, corresponden a los elementos y partes componentes del conjunto, siguientes:

25

- 1.- Cara vista
- 2.- Cara vista
- 3.- huecos.
- 4.- Tabiques interiores en cuña
- 5.- Chaflan de esquina.

30

Este bloque-esquina, ha sido especialmente creado para sal

112205



1 var el inconveniente que supondría, realizar una arista de muro con piezas cerámicas prismáticas provistas en sus caras de unión, de retallos o nervios.

5 Básicamente, el nuevo bloque, está constituido esencialmente por una pieza en forma de "L", con su vértice exterior (5) correspondiente a la formación de una esquina, redondeado, y tres orificios (3) troncopiramidales realizados de cara a cara en el ala mayor del bloque, que dan origen a la formación de unos tabiques en forma (4) que permiten manejar el mismo al resultar antirresbaladizos y por lo tanto fácilmente agarrables.

10 Además, estos huecos (3) originan que una de las caras de apoyo de la pieza, tenga mayor superficie que la opuesta paralela, lo que permite un mejor asiento de los bloques y una más segura y fácil colocación de los mismos.

15 Las caras laterales menores de este bloque, opuestas 90° sirven para conexionar a las mismas, otras piezas formadoras de muros, las cuales pueden tener retallos en sus texteros de unión.

20 Estos bloques que son de gran tamaño, están fabricados con arena, grava y cemento y por su perfecto acabado no precisan en obra de ser enlucidos ya que incluso pueden presentarse coloreados o impregnados de sustancias impermeabilizantes o aireantes que reduzcan la densidad de la pieza y por lo tanto su peso, sin restarle a la misma resistencia.

25 Hecha la descripción precedente, hemos de añadir, que los detalles de realización de la idea expuesta, pueden variar, sin que por ello cambie la esencia de la invención que es la que se desprende de los párrafos que anteceden y la que se reivindica en la siguiente

- N O T A -

30 en resumen, el Modelo de Utilidad que se solicita, recaerá sobre las reivindicaciones siguientes:

112205

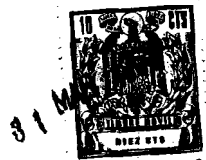

1

1ª.- PIEZA CERAMICA PERFECCIONADA PARA FORMAR ESQUINAS DE MUROS, caracterizada porque está constituida esencialmente por un bloque en forma de "L", con su vértice exterior correspondiente a la formación de una esquina, redondeado, y tres orificios troncopiramidales realizados de cara a cara en el ala mayor del bloque, que dan origen a la formación de unos tabiques en cuña que permiten manejar el mismo al resultar antirresbaladizos y fácilmente agarrables, sirviendo las caras laterales menores de este bloque para conexionar a las mismas, otras piezas formadoras de muros, los cuales pueden tener retallos en sus testeros de unión.

5

10

2ª.- Se reivindica por último como objeto sobre el que ha de recaer el Modelo de Utilidad que se solicita: "PIEZA CERAMICA PERFECCIONADA PARA FORMAR ESQUINAS DE MUROS".

15

Todo tal y conforme queda descrito y reifindicado en la presente Memoria que consta de cuatro páginas mecanografiadas y dibujos que se acompañan.

Madrid, 31 de marzo de 1.965

ALFONSO UNGRIA

P. P.

20

25

30

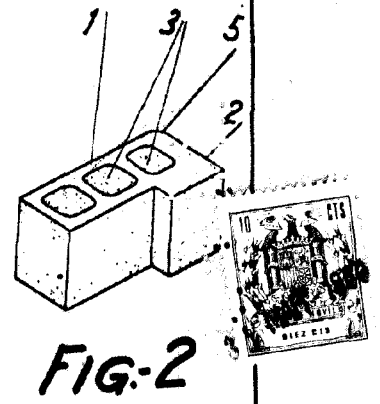
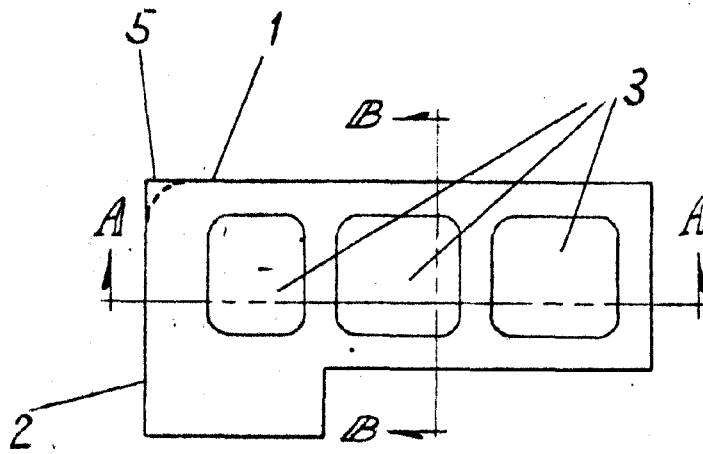
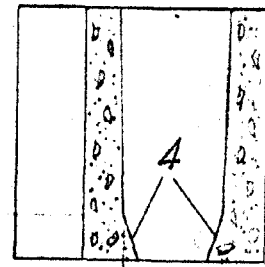
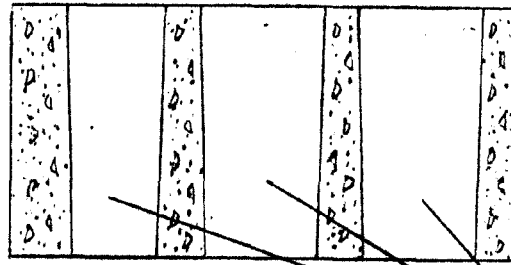

FIG-1

FIG-2



A-A

B-B

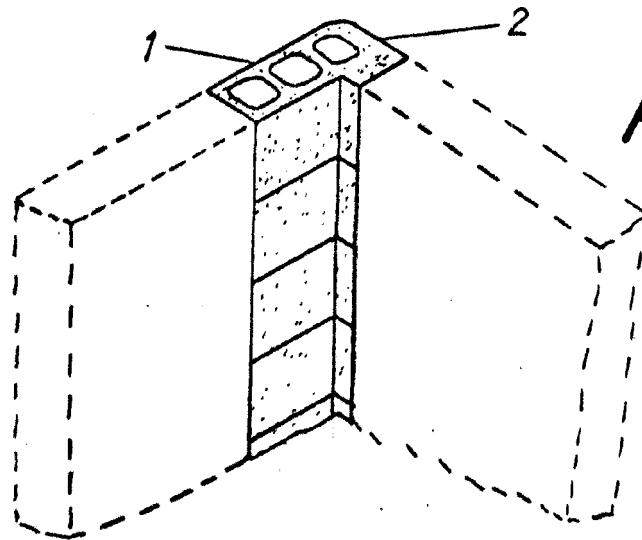

FIG-3

ESCALA VARIABLE

Madrid, 31 de marzo de 1965

ALFONSO UNGRIA

P.P.