



10 pecto agradable. Se trata pues de un mueble de caracter utilitario que aporta interesantes mejoras en los accesorios del hogar, por lo que su creador merece el privilegio de exclusiva fabricación y venta en España que implica el presente Modelo de Utilidad.

15 Se caracteriza en esencia el nuevo armario a que nos venimos refiriendo por el hecho de disponer de una tapa superior articulada que al levantarse descubre una tabla de planchar alojada en el armario, con la particularidad de que está dividida en dos partes articuladas con bisagras, de tal modo que deslizando hacia afuera deja al descubierto un receptáculo apropiado para alojar la plancha.

20 Otra importante característica de este armario consiste en que la hoja o parte de la tabla que se abre, posee una corta pata articulada, que se combina con la puerta frontal del armario, para apoyarse en su borde superior a fin de que le sirva de soporte, cuya puerta tiene a la vez otro pie en su parte inferior, (tambien plegable), para que la puerta pueda apoyarse en el piso afin de ofrecer a la tabla de plancha un mas sólido apoyo.

30 Para que las características generales anteriormente expuestas, así como otras secundarias, tambien de interes, puedan ser mas facilmente comprendidas, se acompaña una lámina de dibujos que representa un ejemplo de realización de uno de estos nuevos armarios, el cual
35 conviene interpretar ampliamente y sin caracter restrictivo alguno, por su condición meramente aclaratoria.

Los mencionados dibujos representan en sus figuras como sigue:

Fig. 1.- Perspectiva del armario cerrado.



40

Fig. 2.- Lateral en alzado del armario a medio abrir, representandose en las líneas de trazos, la tabla de planchar desplegada.

Fig. 3.- Perspectiva del armario en la posición de tabla desplegada, listo para el planchado.

45

Ateniéndonos a los citados dibujos, vemos que el ejemplo de armario representado en ellos comprende las partes y elementos que se mencionan a continuación que, para facilitar su identificación, se designan con referencias numéricas.

50

Consta el armario de un cuerpo en forma de caja prismática rectangular -1-, en cuya parte superior hay una tapa -2-, articulada a un lado con las correspondientes bisagras, y adoptando a su vez forma de caja, con dos tirantes articulados -3-, para retener la tapa -2- en la posición de abierta.

55

En la parte superior del cuerpo o caja -1-, y debajo de la tapa -2-, hay una tabla integrada por dos partes -4- y -5-, articuladas con bisagras, de las cuales la -4- va alojada en unas guías laterales para hacer posible su deslizamiento en la boca de la caja, cubriéndola totalmente según se vé en la figura 2, en cuya posición la otra parte -5- está abatida y plegada sobre la -4-, siendo esta la disposición adecuada para cuando no se hace uso del servicio de plancha, pues en este caso la tapa -2- cubre a la mencionada tabla, (figura 2), que queda oculta.

60

65

70

La otra posición de la tabla de planchar -4-5- es la de uso, en la cual se extrae hacia afuera y se hace deslizar a la parte -4-, mientras que la -5- se articula y abre. Para que dicha parte -5- se mantenga horizontal, lleva en su cara inferior una pata -6-, articulado,



que está destinado a apoyarse en el canto de la puerta
-7-, que cubre la abertura frontal de la caja o cuerpo
-1-, cuyo interior está dividido por un estante -8-, -
75 (puede llevar mas o no llevar ninguno). Esta puerta -7-
tiene a su vez una pata articulada -9-, de tal modo que
ofrece un excelente apoyo a la tabla -5-.

En este armario deben señalarse tambien el asa
-10- de la tapa -2-; el cajón -11-; la cavidad o espacio
80 -12-, en donde puede colocarse la plancha de planchar -
-13-, (figura 2,); los pies delanteros -14- y las ruedas
traseras -15-, que haran posible el deslizamiento y fá-
cil cambio de emplazamiento del armario.

El armario descrito y representado se fabrica-
85 rá preferentemente metálico, con excepción de la tabla
plegable, aunque tambien podría fabricarse de madera u
otra materia, y variar los tamaños, formas secundarias
y cualquier otro detalle constructivo, siempre que no -
se altere lo esencial que se expresa en la siguiente

90

N O T A
=====

Los puntos no conocidos ni practicados en Es
paña que se presentan para su reivindicación en este
Modelo de Utilidad, son:

95 1º.- Armario para el servicio de planchado do
méstico, compuesto por un cuerpo en forma de caja, carac-
terizado por tener en su parte superior una tapa articu-
lada y en la boca que dicha tapa cubre, una tabla compues-
ta por dos hojas o tablas articuladas entre si, de las
cuales hay una alojada en las guias de la citada boca, -
100 con posibilidad de deslizarse hacia afuera, disponiendo
de un receptáculo en la parte posterior, que queda al -
descubierto cuando la tabla corrediza se desplaza hacia
afuera, de tal modo que dicho receptáculo puede alojar



105 una plancha y otros accesorios relacionados con esta la
bor doméstica, cuya tabla corrediza, que forma poco mas
o menos la mitad de la tabla de planchar, tiene en un -
lado otra tabla articulada que la complementa y que, en
la posición de no uso, puede abatirse sobre la primera
y mantenerse plegada y oculta debajo de la tapa mencio-
110 nada al principio.

2º.- Armario para el servicio de planchado do-
méstico, caracterizado porque la tabla articulada citada
en la precedente reivindicación dispone en su cara infe-
rior de una corta pata, solo lo suficientemente larga -
115 para que le permita apoyarse en el canto de la puerta -
frontal del armario, la cual dispondrá a su vez de otra
corta pata, de manera que mediante dicha puerta y patas
referidas, se sostiene la tabla plegable en la posición
desplegada de uso. Y

120 3º.- "ARMARIO PARA EL SERVICIO DE PLANCHADO DO-
MESTICO", de conformidad en un todo en lo esencial y fi-
nes industriales a lo descrito en la precedente memoria
descriptiva, y gráficamente representada en los adjuntos
planos para su mejor comprensión.

Esta memoria consta de CINCO hojas escritas o
mecanografiadas por una sola cara a doble espacio en 124
líneas.

Madrid, 6 Marzo 1.965

Por autorización del interesado.

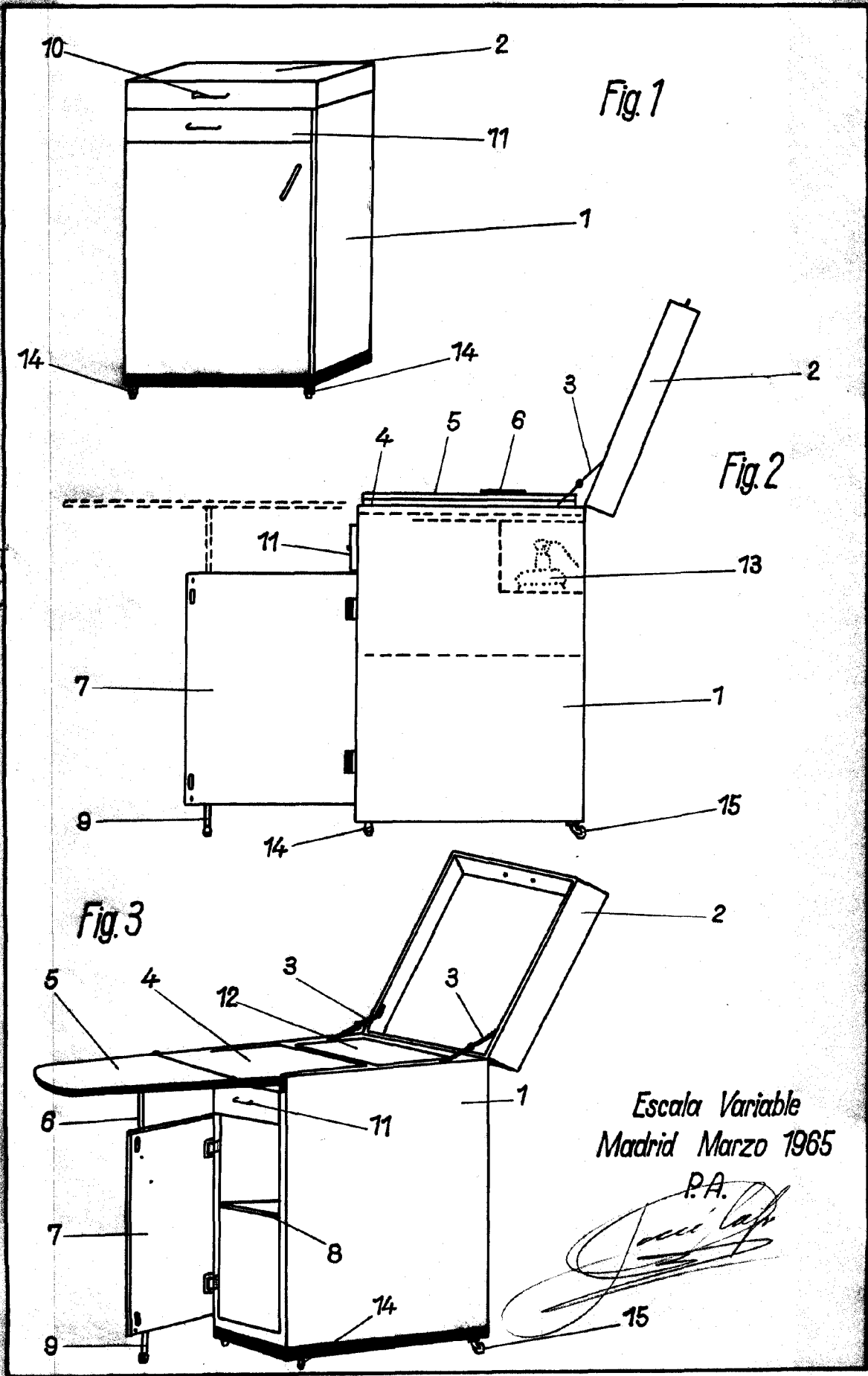

Escala Variable
Madrid Marzo 1965

P.A.

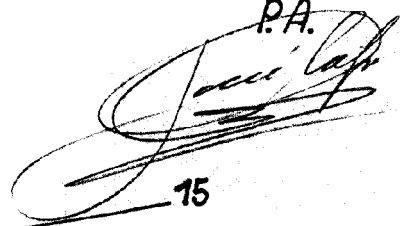

15