

MEMORIA DESCRIPTIVA

D. Jesús FERRERI BUENO.- BARCELONA.

Oficina Técnica de Propiedad Industrial

Fundada en 1886 por

C. Bonet Durán

Ingeniero Industrial

Plaza de la Constitución, 5. — Barcelona

Agente: J. Bonet del Río, Perito Industrial, S. J. C.



PATENTE DE INVENCION

por 20 años

para "Un dispositivo para un juego semejante al de 'foot-ball'"
a favor de D. Jesús FERRERI BUENO, domiciliado en BARCELONA.

MEMORIA DESCRIPTIVA

La patente de invención a que se refiere la presente memoria descriptiva está destinada a garantizar la propiedad y la explotación exclusiva de un dispositivo para un juego que en miniatura viene a ser algún tanto parecido al de "foot-ball", y que describiremos con auxilio de los dibujos adjuntos, en los cuales:

La figura 1 es una vista en perspectiva del conjunto del dispositivo.

La figura 2 representa un detalle, en sección longitudi-



929

- 2 -

nal, del mecanismo lanzabolas que puede ser aplicado a dicho dispositivo.

El dispositivo de que se trata consta de una plataforma 1, que sirve de sustentáculo a los distintos órganos con que se constituye el planteamiento del juego.

Hacia un extremo de dicha plataforma 1 se adaptan los montantes 2, 3, 4, 5, que sirven para la colocación de la red, formándose adecuadamente el marco 6 de la misma para constituir la puerta determinativa de los "gols".

En diferentes puntos de la plataforma estarán dispuestos obstáculos, que podrán ser figuras imitativas del personal de los equipos del "foot-ball", las cuales figuras podrán ser derribables o fijas, a voluntad.

En el dibujo estas figuras vienen representadas en 7, 8, 9, 10, 11, estando colocada esta última en el lugar correspondiente al portero del juego.

En el extremo opuesto a la instalación de la red, se halla un receptáculo 12 para la introducción de una bola 13 (figura 2), que se pone en contacto con un tope 14 sometido a la acción de un resorte de compresión 15. Del tope 14 parte una espiga 16, que atraviesa el fondo del receptáculo 12 y termina en una empuñadura 17.

El cuerpo del receptáculo 12 está provisto de un pivote 18 que puede girar dentro de un orificio practicado en la plataforma 1, de modo que el disparo de la bola 13 pueda efectuarse con variación de puntería sobre el plano de la plataforma 1. Un pasador de quita y pon 19 impide la salida del pivote 18.



- 3 -

Las figuras como 7, 8, 9, 10, 11 se colocan de tal manera que quede libre en una dirección determinada el paso de la bola 13, a lo largo de la plataforma 1, hasta su penetración en la red a través del marco 6.

Los jugadores, al propio tiempo que tiran de la empuñadura 17, han de acertar la dirección que precisa dar al receptáculo 12 para que la bola 13 llegue a recorrer toda la longitud de la plataforma 1 y penetrar en la red por el marco 6, sin derribar figura alguna de las colocadas sobre la plataforma 1, y en esto consiste la destreza del jugador.

Los disparos se efectúan, como se comprende, tirando de la empuñadura 17 para comprimir el resorte 15, y soltándola súbitamente, con lo cual el tope 14 choca con la bola 13 y la lanza sobre la plataforma 1, al propio tiempo que se afina la puntería del receptáculo 12 para acertar con el recorrido de la bola sin chocar con ninguna de las figuras colocadas.

Para evitar cálculos y tanteos, en la plataforma podrá haber los correspondientes signos indicativos u orificios para la colocación de las figuras.

En caso que se quiera, puede suprimirse el receptáculo 12, y ser lanzada la bola 13 por simple impulsión manual.

El conjunto de órganos componentes del juego será desmontable, para que todos puedan ser colocados en una caja u otro envase apropiado.

N O T A

Por la patente de invención a que se refiere la presente memoria descriptiva, se REIVINDICA la propiedad y la explota-



- 4 -

ción exclusiva de un dispositivo para un juego semejante al de "foot-ball", consistente en una plataforma cerca una de cuyas extremidades se adaptan unos montantes para formar el marco de la red receptora de la bola al hacer los gols, y de un número variable de obstáculos para el paso de dicha bola, que podrán tener la forma y representación de figuras imitando las de los equipos del "foot-ball", lanzándose la referida bola mediante un mecanismo constituido con un receptáculo giratorio y dirigible para afinar la puntería, dentro del cual funciona un resorte para el lanzamiento de la bola, que también puede ser simplemente lanzada a mano.

Sean cuales fueren las circunstancias que concurren con la esencialidad del objeto de la patente, definida en la anterior reivindicación, cual objeto es:

"Un dispositivo para un juego semejante al de 'foot-ball'".

Consta la presente memoria de cuatro hojas foliadas, escritas por una sola cara.

Barcelona, 18 de Marzo de 1929.

P. p. de D. Jesús FERRERI BUENO,

5
18 MAR 1929
ESPECIAL MOVIL

FIG. 1

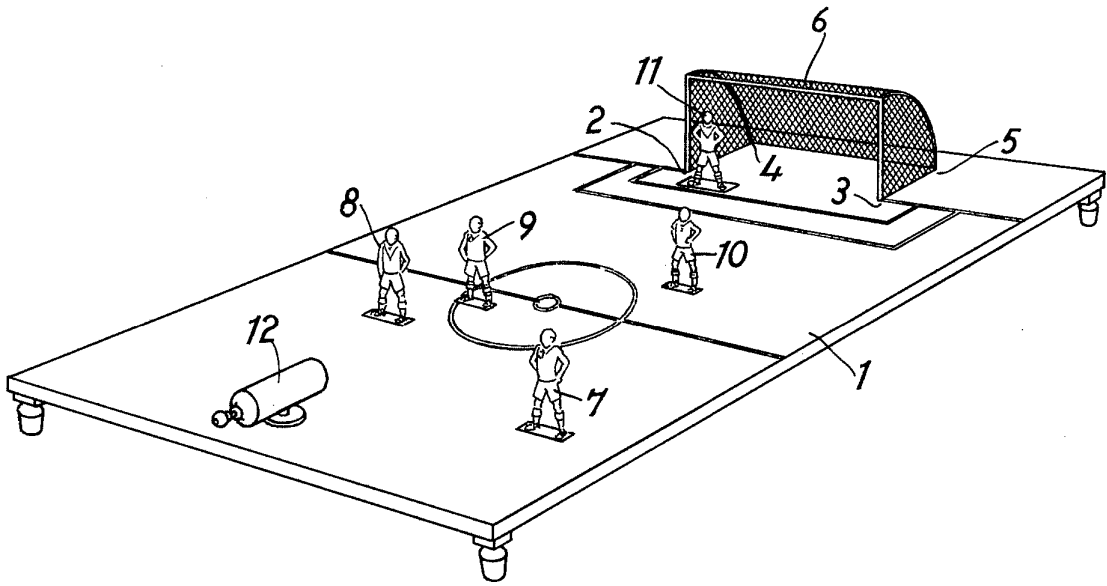
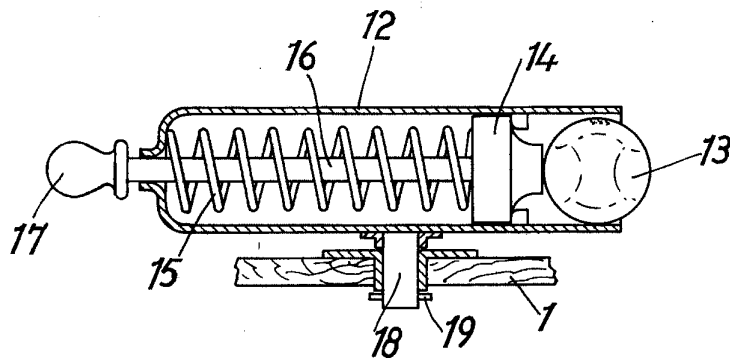

FIG. 2



ESCALA VARIABLE
Barcelona 18 de Marzo 1929

Bonifaz