



e 4 MAR

112179

MODELO DE UTILIDAD

por 20 años

por "UNA BANDA ABRASIVA PARA LIJADORAS PORTATILES", a favor de D. Antonio Gili Peró, de nacionalidad española, domiciliado en Barcelona, Taulat, 93, pral.

=====

MEMORIA DESCRIPTIVA

El presente Modelo de utilidad se refiere a un nuevo tipo de banda abrasiva, de las que vienen aplicándose preferentemente en las máquinas lijadoras portátiles, que aporta notables y sensibles mejoras, sobre las realizaciones de bandas de tal tipo ejecutadas hasta el momento.

5.

En efecto, es sabido que en la industria son múltiples las aplicaciones que reciben las bandas de tipo abrasivo, una de las cuales es la de formar parte de las lijadoras portátiles para conseguir pulido y eliminación de re-



babas de superficies metálicas, de madera u otras.

- Debido a tal variedad de aplicaciones, es por lo que se han ido ideando con el tiempo diversas realizaciones de dichas bandas, todas ellas encaminadas a obtener unos resultados más satisfactorios, ya sea mejorando el abrasivo, ya la naturaleza del tejido de soporte del mismo.
5. Ahora bien, hoy en día, el tipo de banda abrasiva más comúnmente usada, en dichas máquinas, es aquél que comprende una simple banda de tejido sobre la que va depositada la capa de abrasivo. A tal efecto, en los extremos de la
10. banda se desprende el abrasivo para, a continuación, por medios adecuados, fijar dichos extremos. Esta disposición presenta múltiples inconvenientes, empezando porque este proceso de desprendimiento del abrasivo es incómodo y exige una costosa mano de obra, y terminando porque la banda va montada directamente sobre los rodillos de la máquina, lo que no resulta muy aconsejable.

- El actual Modelo da a conocer una nueva banda abrasiva que elimina totalmente dichos inconvenientes, a base de una realización muy económica y simple, fácilmente montable y recambiable.
- 20.

- Para su mejor comprensión, nos referiremos a un dibujo que se adjunta a la presente memoria y que, a título de ejemplo explicativo, no limitativo, representa una banda abrasiva para lijadoras portátiles, realizada de conformidad con el presente Modelo.
- 25.

En dicho dibujo, la figura 1 es una vista en perspectiva de la banda en cuestión, mostrando sus distintas partes componentes.

30. La figura 2 se corresponde con otra vista en perspectiva de la misma banda, en posición de servicio.

-B 12179

- 4 MAR



Según tales figuras, la banda abrasiva para lijadoras portátiles, objeto del presente Modelo, está constituida por una tira de soporte -1-, en una de cuyas caras va colocado el producto abrasivo -2- mientras que la otra lleva una capa de adhesivo -3- que, inicialmente, va recubierta con otra tira de protección -4-, la cual se despega cuando se quiere hacer entrar en servicio a aquélla.

Una vez separada dicha protección -4- se pega la tira -1- sobre una banda o faja de soporte -5-, montada directamente sobre los rodillos de la máquina y cosida según -6-, dejando una corta pestaña en bisel -7- bajo la cual se sitúa el extremo de la tira -1- que se enfrenta al sentido de marcha, con el fin de evitar su despegado fortuito.

15. Todo cuanto no afecte, altere, cambie o modifique la esencia de la banda descrita, será variable a los efectos del actual Modelo.

N O T A.

20. Se reivindica como objeto de este registro por Modelo de utilidad:

1.- Una banda abrasiva para lijadoras portátiles, caracterizada esencialmente, por estar constituida por una tira laminar, dotada en una de sus caras de un producto abrasivo y en la otra de una capa de adhesivo que, inicialmente, lleva una segunda tira de protección y es la que permite el fijado de la banda sobre una faja de soporte, montada sobre los rodillos de la máquina y cosida por sus extremos, dejando libre una estrecha solapa bajo la que se sitúa el extremo de la banda que se enfrenta al sentido de marcha de la máquina, impidiendo su despegado fortuito.

30.

112179

- 4 -



Sean cuales fueren las circunstancias que concurran en la esencialidad del Modelo de utilidad definido en la anterior reivindicación, cuyo objeto es:

2.- "UNA BANDA ABRASIVA PARA LIJADORAS PORTATILES".

5. Consta la presente memoria de cuatro hojas foliadas, mecanografiadas por una sola cara y de los dibujos unidos a la misma.

Barcelona,

4 MAR 1965

P.A. de D. Antonio Gili Peró,

M

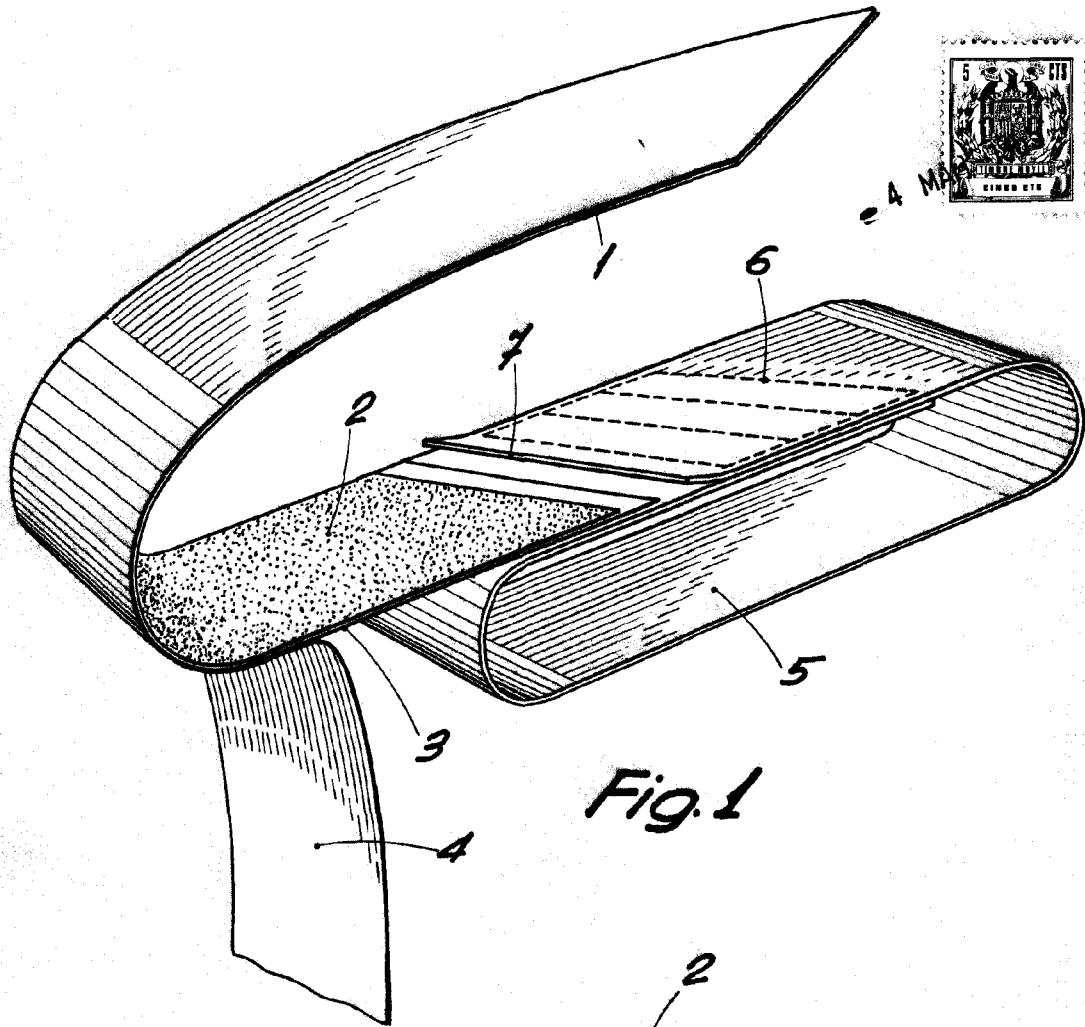

Fig. 1

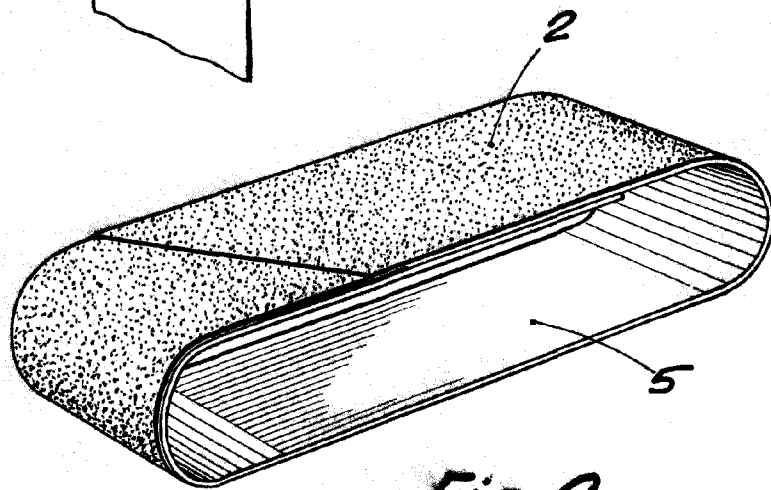

Fig. 2

BARCELONA, 4 MAR 1965

P. A.

ESCALA VARIABLE