



12:72

MODELO DE UTILIDAD

por 20 años

A favor de D. MIGUEL VILAFRANCA LARREA, de nacionalidad española, residente en Barcelona, Bacardí, 31. - - - -  
por: "BOLSO FUNCIONAL PARA ACTIVIDADES COMERCIALES". -

MEMORIA DESCRIPTIVA

El presente modelo de utilidad se refiere a un bolso funcional para actividades comerciales.

Más concretamente concierne el invento, a facilitar la labor de las secretarias al desplazarse fuera de la oficina para colaborar con sus jefes en la toma de datos y referencias de los asuntos a tratar, y también para las señoritas que se dedican a actividades comerciales en las que es preciso tomar notas o formular pedidos a domicilio.

10

4 MAY 1968



Hasta la fecha, para dicho efecto las señoras disponen dentro de su bolso el bloque de notas o pedidos, el bolígrafo o la estilográfica, cuyos elementos quedan mezclados con los adminículos que corrientemente llevan en el bolso, tales como los de maquillaje, las llaves, los cigarrillos y otros varios que no es preciso enumerar.

Ello implica un inconveniente, y es que les resulta un tanto laborioso en la mayoría de las veces hallar en el fondo del bolso los elementos que buscan, en este caso los necesarios para los apuntes o toma de pedidos y similares.

Mediante el bolso funcional objeto del invento, se resuelve por completo el referido inconveniente, debido a que todos los elementos necesarios para dicha finalidad se encuentran alojados en un departamento único totalmente independiente de los demás, dispuesto en la parte externa posterior del bolso, formando no obstante cuerpo con el mismo.

Para la mejor comprensión de la presente memoria descriptiva, se acompaña una hoja de dibujos, en los que se ha representado a título de ejemplo no limitativo, un caso práctico de realización de este modelo de utilidad.

En los dibujos:

La figura 1, muestra un bolso funcional del referido tipo.

La figura 2, representa el propio bolso, visto por su parte posterior.

La figura 3, ilustra el bolso, abierto por su parte posterior mostrando el departamento complementario

12172

4 MAR 1972



del mismo.

El bolso funcional -1- objeto del modelo, que puede adoptar cualquier forma y estar fabricado en diferentes clases de material, se caracteriza por el hecho de comprender en la parte posterior -2- del mismo y unido a su borde inferior externo -3-, un cuerpo laminar a modo de bandeja -4- de muy baja altura, en el interior de la cual se dispone en forma amovible el bloque de hojas -5- o similares y los útiles necesarios para efectuar las anotaciones correspondientes, pudiéndose utilizar la propia bandeja como carpeta de escribir.

Dicha bandeja se abate sobre la parte posterior -2- del bolso, manteniéndose en posición cerrada mediante elementos de cierre propios, complementados con otros elementos fijados de cierre propios, complementados con otros elementos fijados en dicha parte, tales como botones de presión, cierres de corredera, o de enganche por tiras de adherencia libre. Asimismo puede cerrarse dicha bandeja mediante una solapa -6- que sobrealce del borde superior del bolso por su parte posterior, la cual va dotada de los correspondientes elementos de cierre -7- en correspondencia con los fijados en la bandeja, en este caso, por su cara exterior.

Se comprende que la realización de este bolso funcional se llevará a cabo, ventajosamente, de acuerdo con la moda con el fin de que su configuración según modelos de actualidad disimule en lo posible la función segunda del bolso.

El modelo, dentro de su esencialidad, puede ser llevado a la práctica en otras formas de realización, que

112172



difieran en detalle de la indicada a título de ejemplo, a las cuales alcanzará igualmente la protección que se recaba. Podrá, pues, fabricarse el bolso funcional de referencia, en cualquier forma y tamaño, con los materiales y medios más adecuados por quedar todo ello comprendido en el espíritu de las reivindicaciones.

N O T A

Se reivindica como objeto del presente modelo de utilidad:

- 10                    1.- Bolso funcional para actividades comerciales, caracterizado esencialmente por comprender el cuerpo del bolso, en la parte posterior del mismo y unido a su borde inferior externo, un cuerpo laminar a modo de bandeja, en el interior de la cual van dispuestos los elementos necesarios para tomar notas, apuntes, pedidos y similares, cuya bandeja se abate y cierra sobre la parte posterior del bolso, a cuyo efecto va provista de los elementos de cierre correspondientes, pudiéndose utilizar una vez abierta, como carpeta de escribir.
- 15
- 20                    2.- Bolso funcional para actividades comerciales, según la reivindicación anterior, caracterizado por cerrarse la bandeja exterior del bolso mediante una solapa que sobresale del borde superior del mismo por su parte posterior, la cual va dotada de los correspondientes
- 25                    elementos de cierre en correspondencia con sus complementarios que presenta la parte exterior de la bandeja.
- 3.- BOLSO FUNCIONAL PARA ACTIVIDADES COMERCIALES.

5  
12172

4 MAR. 1965



Consta la presente memoria descriptiva de cinco hojas mecanografiadas, foliadas, numeradas y escritas por una sola cara, acompañada de una hoja de dibujos.

Barcelona, para Madrid, a 4 de Marzo de 1965.

MIGUEL VILAFRANCA LARREA

P.A.

MANUEL DE RAFAEL  
P.P.

12172



Fig. 1

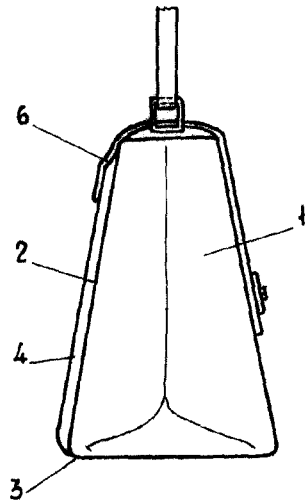

Fig. 2

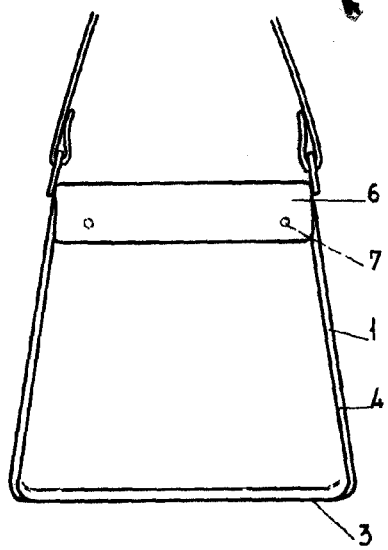
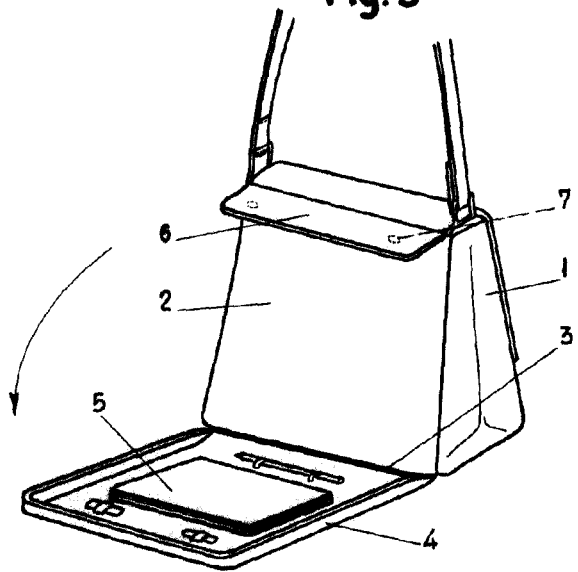

Fig. 3



Barcelona, 4 Marzo 1965  
p.a.

MANUEL DE RAFAEL  
P. P.

Escala variable