



JUN. 1965

1 12160

MODELO UTILIDAD  
por 20 años

a favor de D.FRANCISCO MORAGAS MALLOL y D.JAIME GALVE UMBERT,  
ambos de nacionalidad ESPAÑOLA, residentes en Barcelona y  
domiciliados en la calle Gerona, nº 5 - - - - -  
por:"MANTA-COLCHON PARA LA INFANCIA".-----

MEMORIA DESCRIPTIVA

El nuevo Modelo cuya descripción, en lo que tiene de esencial, es objeto de ésta Memoria ofrece entre otras ventajas que resaltan simplemente de su descripción, las de reunir en una sola pieza multitud de utilidades al mismo tiempo que es de una gran sencillez, plegable de manera que ocupa un espacio mínimo y de una gran facilidad de uso, almacenamiento y transporte. Ofrece además la especial característica de presentar una vez desplegado en posición de uso dos bandas laterales protectoras que al ser presionadas lateralmente aumentan su fijación a la base con lo que se impiden caídas de otra manera inevitables.

Consta el nuevo Modelo de un colchon central sensiblemente rectangular que se prolonga por la parte superior por una pieza tambien rectangular que servirá de apoyo para la cabeza y por la parte inferior por otra pieza que permite el apoyo de los piés, siendo ambas piezas abatibles sobre la primera central para su plegado y al mismo tiempo -la inferior- vá provista de una bolsa para el almacenamiento de piezas de ropa o similares.



1965

20. Adosadas a los perfiles laterales del colchon central van dos piezas de material ligero y elástico cuya forma en sección es sensiblemente semicircular con la base alargada, las cuales en su base y por la parte interna van provistas de huecos dispuestos para almacenar botellas, cajas y útiles de constante aplicación en los cuidados de la infancia, que así se tienen a mano con el uso del nuevo Modelo. En posición de uso estas bandas se apoyan sobre los bordes laterales del colchon y si son presionados por el peso o por la actividad del usuario -por su elasticidad- se agarran mas fuertemente a la pieza base sirviendo de sosten y apoyo.

- Consiste esencialmente el Modelo que describimos en una manta elástica de forma sensiblemente rectangular provista de cuatro prolongaciones correspondientes, cada una, a cada uno de los lados: la prolongación del lado superior es una pieza del mismo material que la parte central y de forma sensiblemente rectangular que constituye la cabeza de la manta-colchon; la prolongación del lado inferior es otra pieza de forma tambien sensiblemente rectangular provista de una bolba que llega de lado a lado de la misma; y las prolongaciones laterales estan constituidas por cuerpos alargados, rígidos, de planta rectangular alargada y perfil abovedado, los cuales estan provistos de oquedades aptas para albergar diversos objetos y estan constituidos en su posición mas cercana a la base por material flexible y elástico.

- Tambien se caracteriza el nuevo Modelo porque las dos prolongaciones laterales se pliegan sobre la parte central del conjunto de manera que sus superficies laterales coinciden, con lo que -previo un plegado de las prolongaciones superior e inferior sobre el cuerpo central- el con-

112160

- 3 -



JUN. 1965

junto queda dispuesto en forma de paquete de poco volumen, sujetable por una cinta con hebilla y fácilmente envasable.

- Asimismo es característica del Modelo a, que
55. nos referimos el hecho de que las prolongaciones laterales están constituidas por cuerpos provistos cerca de su base de una porción elástica de manera que al recibir una presión lateral y aplastarse dicha porción, el cuerpo lateral tiende a sujetarse a la base constituyendo una barandilla de protección.
60. lla de protección.

Es también distintivo del nuevo Modelo la disposición de unos alojamientos en los cuerpos laterales que quedan termicamente aislados del exterior.

- Sin que ello signifique restricción alguna en
65. el alcance de la protección solicitada y únicamente a título de ejemplo no limitativo, en lo que sigue y en los planos adjuntos nos referiremos a un caso muy concreto de realización práctica del nuevo Modelo.

- La figura primera es una vista en perspectiva
70. del nuevo Modelo en posición desplegada y, en ella, se vé el colchon base -1- con sus prolongaciones abatibles -2- y -4-, provista la última de una bolsa -3- y las barandillas laterales -5-, -5- provistas como se ha explicado de huecos -6-, -7-, -8-, -9-, -10-, -11-, -12-, -13-,
75. y -14- aptos para almacenar los objetos dichos.

En la figura segunda se vé la manera de disponer las piezas laterales -5-, -5- en posición de uso y, en dicha figura, las prolongaciones -2- y -4- se hallan todavía plegadas sobre la pieza central -1-.

80. La figura tercera es una sección de las piezas laterales -5- en la que se vé como apiyan sobre la base -1- mediante una capa especialmente elástica -15- que agarra fuertemente sobre la pieza central.

112160<sup>4</sup>-



1965

85. Finalmente la figura cuarta muestra el nuevo Modelo plegado y en posición de transporte, y, en ella se ven las piezas -5- sobre las que se arrolla la pieza -1- y el todo se sujeta mediante una cinta -16- en la forma representada.

No alteraran la esencialidad del nuevo Modelo aquellas variantes de tamaño, materiales empleados, forma accidental o decorativa detalles de cada elemento y, en general, cuantas características no alteren substancialmente las principales descritas.

N O T A:

Este Modelo se caracteriza por:

95. 1<sup>a</sup> - Manta-colchon para la infancia que consiste en una manta elástica de forma sensiblemente rectangular provista de cuatro prolongaciones correspondientes, cada una, a cada uno de los lados: la prolongación del lado superior es una pieza del mismo material que la parte central y de forma sensiblemente rectangular que constituye la cabecera de la manta-colchon; la prolongación del lado inferior es otra pieza de forma tambien sensiblemente rectangular provista de una bolsa que llega de lado a lado de la misma; y las prolongaciones laterales estan constituidas por cuerpos alargados, rígidos, de planta rectangular alargada y perfil abovedado, los cuales estan provistos de oquedades aptas para albergar diversos objetos y estan constituidos en su porción mas cercana a la base por material flexible y elástico.
- 100.
105. 2<sup>a</sup> - Manta-colchon para la infancia, segun reivindicación primera que se caracteriza porque las dos prolongaciones laterales se pliegan sobre la parte fentral del conjunto de manera que sus superficies laterales coinciden, con lo que -previo un plegado de las prolongaciones superior e inferior sobre el cuerpo central- el conjunto queda dis-
- 110.
- 115.



puesto en forma de paquete de poco volumen, sujetable por una cinta con hebilla y fácilmente envasable.

120. 3ª - Manta-colchon para la infancia segun reivindicacion primera que se caracteriza por el hecho de que las prolongaciones laterales estan constituidas por cuerpos provistos derca de su base de una porción elástica de manera que al recibir una presion lateral y aplastarse dicha porción, el cuerpo lateral tiende a sujetarse a la base, constituyendo una barandilla de proteccion.

125. 4ª - Manta-colchon para la infancia segun reivindicación primera en la que los alojamientos dispuestos en los cuerpos laterales quedan aislados térmicamente del exterior.

130. 5ª - "MANTA-COLCHON PARA LA INFANCIA",  
Todo tal y como queda descrito, reivindicado y representado en los dibujos adjuntos.

Consta la presente memoria de cinco hojas foliadas escritas a máquina por una sola de sus caras y de una hoja de dibujos.

135.

Madrid a 18 de Marzo de 1965.  
P.A.

Javier Fina Con

P.P.

112160

Fig. 1

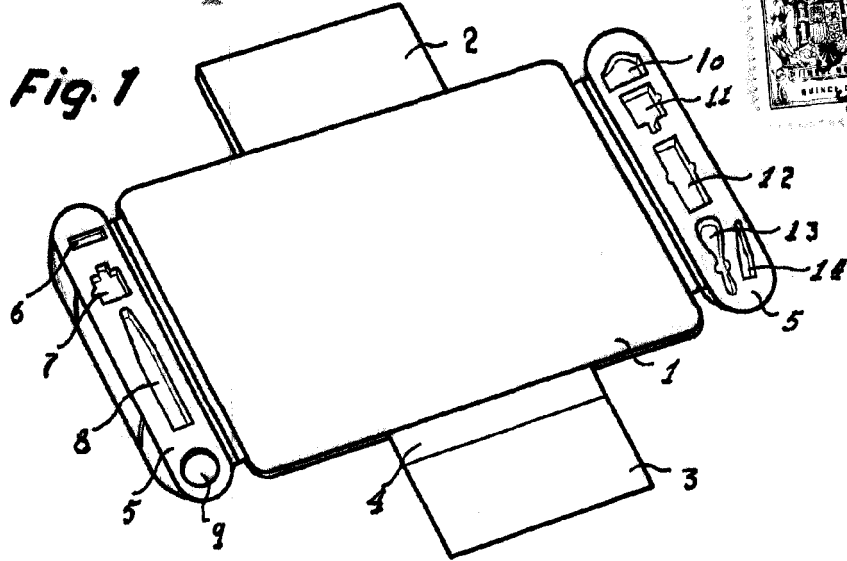

Fig. 2

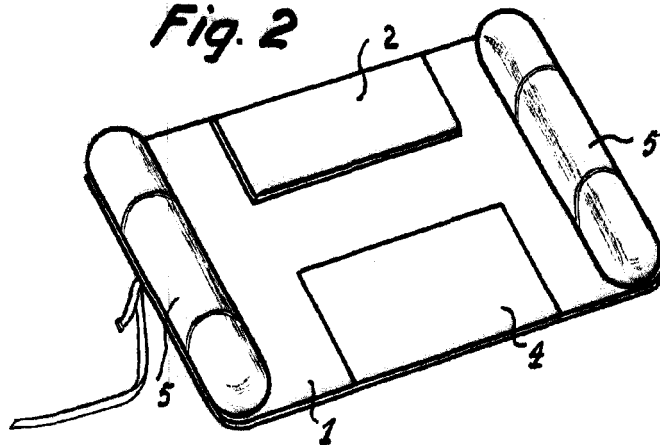

Fig. 3

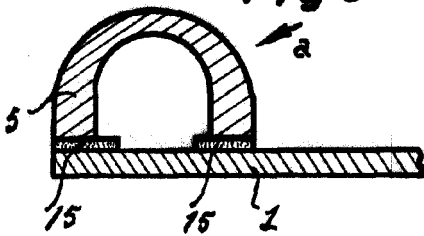
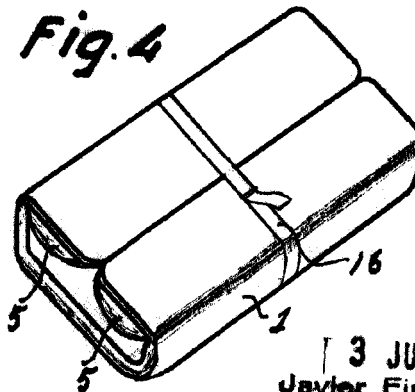

Fig. 4



Escalera variable

3 JUN. 1965  
Javier Fina Com.  
P. D.