



2150

7 12150

MODELO DE UTILIDAD

por veinte años

a favor de

D. Manuel POZUELO PEREZ

de nacionalidad española

residente en PIEDRABUENA -Ciudad Real-, Carretera de Navalpino, 13

P O R

" APERO DE LABRANZA ADAPTABLE AL RIPER DE TRACTOR "

MEMORIA DESCRIPTIVA

Consiste el objeto del presente Modelo de Utilidad, tal y como su enunciado indica en un apero de labranza facilmente adaptable al ripper de tractor.

Hasta la fecha no se conoce en el mercado un apero de labranza que reuna las condiciones que en sí tiene el que es objeto de éste Modelo de Utilidad, caracterizado en el cuerpo de la presen-

112150



te memoria descriptiva.

Para la mejor comprensión del objeto que comprende este Modelo de Utilidad, se acompaña a la presente memoria un plano explicativo de sus particularidades más esenciales a título de ejemplo no limitativo.

- 10.- En la figura única del plano adjunto se aprecia:
En -1-, un tensor para la inclinación de la cuchilla de desmonte.
- 15.- En -2-, se aprecia un soporte del tensor, en cuyo interior vá perfectamente dispuesta una rótula para la facil articulación del mismo.
En -3-, vemos la sujección del citado tensor -1-.
En -4-, se indica una barra de tiro.
- 20.- En -5-, se aprecia una pieza que se relaciona directamente con el ripper del tractor, mediante bulones y medios de enganche.
En -6-, vemos una escuadra de refuerzo que comprende desde la base de la pieza de enganche -5- hasta la parte inferior del terminal de la barra de tiro -4-.
- 25.- En -7-, vemos unas escuadras diametralmente opuestas divididas por un largero en canal -8- que sirve de soporte de un tensor inferiormente dispuesto -9-.
En -8-, apreciamos el mentado soporte de tensor.
En -9-, se indica un tensor que regula la inclinación de la
- 30.- cuchilla en el trabajo con la tierra.
En-10-, bastidor o cuerpo central de sujección de la cuchilla.
En -11-, vemos un punto del cuerpo -10- en donde se efectua el soporte del bastidor -9-.
En -12-, apreciamos la base soporte de la cuchilla.
- 35.- En -13-, finalmente se aprecia la propia cuchilla de trabajo.
Como se aprecia facilmente con los dibujos antes expuestos se



112150

40.- presenta al mercado un perfecto apero de labranza, de funcionamiento sencillo, estando sus partes componentes reducidas al máximo, mejorando por tanto lo que hasta la fecha se conoce en el mercado nacional en todos los aspectos y conceptos.

45.- El funcionamiento como es de apreciar por la indicación de los dibujos, se ejecuta por medio de enganche de una pieza terminal con el riper del tractor; por sendos tensores superior e inferiormente dispuestos que regulan la inclinación de la cuchilla en su trabajo con la tierra, cuyos tensores presentan fácil articulación por medio de unas rótulas dispuestas en los soportes de los mismos, cuyas rótulas igualmente van acopladas en todos los enganches o uniones de los citados tensores reguladores de inclinación.

50.- Descrito suficientemente el objeto del presente Modelo de Utilidad, solamente cabe hacerse constar que, podrá ser objeto de mejoras siempre y cuando no se altere o modifique la esencialidad del mismo, no desvirtuándola el cambio de forma ni los materiales a emplear en su fabricación o construcción.

REIVINDICACIONES

55.- Reivindica el recurrente la propiedad y el derecho exclusivo de fabricación en España y sus Dominios del objeto del presente Modelo de Utilidad, caracterizado en las siguientes reivindicaciones:

60.- 1ª.- Apero de labranza adaptable al riper de tractor, caracterizado esencialmente por un juego de dos barras de tiro que controlan a una pieza con resguardadores de una cuchilla de trabajo por medio de un tensor con medio de sujeción en un extremo y soporte de articulación con rótula en el otro.

2ª.- Apero de labranza, según reivindicación anterior, caracte-

712150



- 65.- rizado esencialmente por un tensor regulable de inclinación de la cuchilla de trabajo con sujeción en la pieza soporte de la cuchilla y con soporte de articulación en la barra de tiro en un punto medio donde presenta un larguero frontal con sendas escuadras de refuerzo en sus laterales, caracterizado igualmente
- 70.- por una pieza terminal de la barra de tiro de la reivindicación primera que se relaciona directamente por bulones y medios de enganche con el ripper del tractor cuya pieza lleva una escuadra de refuerzo hasta la citada barra de tiro.
- 3^a.- Por: " APERO DE LABRANZA ADAPTABLE AL RIPPER DE TRACTOR "
- 75.- Sean cuales fueren las circunstancias que concurren en la esencialidad del presente Modelo de Utilidad, caracterizado en el cuerpo de ésta memoria descriptiva.
- Consta ésta memoria descriptiva de cuatro hojas mecanografiadas por una sola cara, numeradas, foliadas y acompañadas de una hoja de planos a título de ejemplo no limitativo.
- 80.-

Madrid, 17 de Marzo de 1.965

P. A.
Ricardo Bordehore

12150

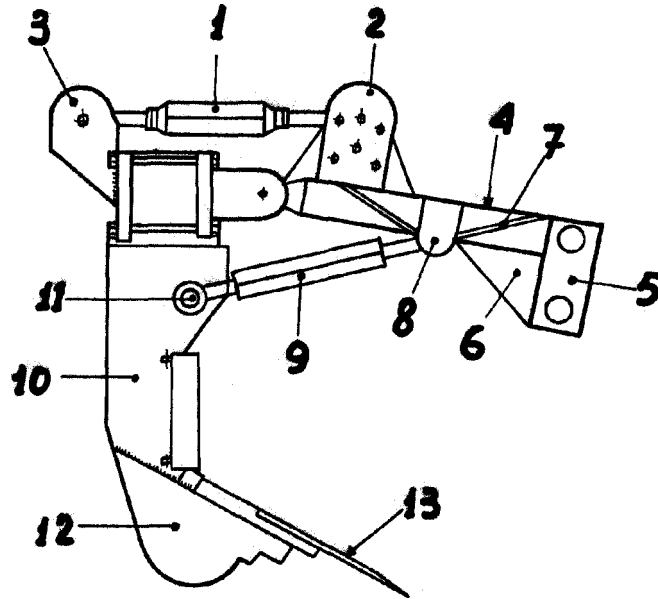

MADRID 17 MARZO 1965

P. A.

Ricardo Bordehore

ESCALA VARIABLE.-