



112130

MEMORIA DESCRIPTIVA

que se acompaña a la solicitud de

UN MODELO DE UTILIDAD

a favor de PLASTIFORT, S.L., de nacionalidad española, residente en VILLA-CARLOS (Menorca), c/ San José s/núm.,

por

"COHECITO DE JUGUETE PERFECCIONADO".-

====

La presente descripción se refiere a un cochecito de juguete en el que se manifiesta una pluralidad de movimientos en el momento de la rodadura.

Sustancialmente, el modelo consiste en la reproducción de un coche antiguo en el que se destacan especial-

112130



mente las piezas que han de recibir el movimiento y que son precisamente las aletas o guardabarros, el capó delantero y un toldo descapotable, todos los cuales elementos oscilan exageradamente para producir la impresión de desvencijamiento.

En la materialización del modelo, los movimientos se originan en pares de muñequillas de excéntrica conformadas en los ejes delantero y posterior, cuyas muñequillas quedan incluidas entre las ramas de unas horquillas prolongación de las piezas a mover, las cuales quedan convenientemente articuladas en basculación sobre el conjunto de la carrocería y de manera que las aletas forman, una sola pieza en cada lateral, con su articulación centrada.

Para la mejor comprensión de cuanto antecede, se acompaña una hoja de planos en los que se representa esquemáticamente el modelo, que a continuación y con referencia a los mismos dibujos, se describe detalladamente.

En dichos dibujos:

La figura 1ª, es una vista lateral del conjunto del cochecito.

La figura 2ª, es un detalle correspondiente a uno de los ejes de ruedas con sus correspondientes excéntricas.

La figura 3ª, es un detalle que se refiere al toldo móvil.

La figura 4ª, finalmente ilustra lateralmente uno de los conjuntos basculantes formado por las aletas correspondientes a uno de los laterales.

Según queda representado en los dibujos, el cochecito dispone de una carrocería (1) de tipo abierto, enmarcada lateralmente por los conjuntos de guardabarros (2) protectores de los juegos de ruedas (3), presentando el usual capó delantero (4) y un toldo posterior (5) en posición de cerrado

112130



40 y abatido sobre la parte posterior. Para alcanzar los movi-
mientos previstos y deseados, los ejes (6) de unión de las
ruedas (3), presentan unas muñequillas excéntricas (7) que
45 quedan abarcadas entre las ramas de las horquillas (8) dis-
puestas en prolongación de los órganos móviles y de manera
que la correspondiente al toldo (5) origina, por la excén-
tricidad de la muñequilla en que se cale y durante la roda-
50 dura del vehículo, una basculación a partir del eje de ar-
ticulación (9). El movimiento del capó se alcanza de una ma-
nera semejante, en tanto que los correspondientes a los con-
juntos de aletas se logran por basculación sobre un eje cen-
tral (10) y por efecto del arrastre impartido por la horqui-
lla (11). De tal manera dispuesto el mecanismo, cada una de
las cuatro excéntricas origina los movimientos respectivos
de los citados elementos móviles.

55 Descrita suficientemente la naturaleza y objeto del
modelo, así como la manera en que el mismo puede ser llevado
a la práctica, se hace constar que en su realización podrán
ser variables los materiales, formas y dimensiones, y en ge-
neral, cualquier otro detalle accesorio o secundario, siem-
pre que ello no altere, cambie o modifique la esencialidad
propuesta.

60 Los términos en que queda redactada esta memoria,
son ciertos y fiel reflejo del objeto descrito, debiéndose
tomar con carácter amplio y nunca en forma limitativa.

112130



N O T A :

65 EL MODELO DE UTILIDAD que se solicita, deberá recaer precisamente sobre las particularidades características de las siguientes reivindicaciones:

70 1ª.- Cohecito de juguete perfeccionado, c a r a c t e r i z a d o por comprender una carrocería anticuada, de tipo abierto, enmarcada por pares de aletas protectoras de las ruedas, los cuales pares de aletas correspondientes a cada lateral quedan articulados en basculación sobre un eje inferior establecido en media longitud de la separación entre los ejes de ruedas los cuales presentan la particularidad de disponer de dos muñequillas excéntricas, sobre cada una de las cuales correspondiente a cada eje, se cala una horquilla
75 solidarizada con los respectivos pares de aletas,

80 2ª.- Cohecito de juguete perfeccionado, según la reivindicación anterior, caracterizado porque la carrocería presenta un capó delantero y un toldo abierto y abatido hacia la parte posterior, cuyos elementos quedan articulados en basculación sobre ejes transversales de la carrocería y en la parte inferior disponen de sendas horquillas en prolongación que quedan caladas en disposición envolvente de las muñequillas de excéntrica de los ejes de ruedas en oposición a las correspondientes a los juegos de aletas.

85 3ª.- "COHECITO DE JUGUETE PERFECCIONADO".

==.==.==.==.==.==.==

Todo según queda expuesto en la presente memoria,



112130

que consta de cinco hojas foliadas y mecanografiadas por una sola cara, y una hoja de dibujos que con la misma se acompaña.

MADRID, 17 de Marzo de 1.965,

P. A.

Modesto Polo

112130



Fig 1ª

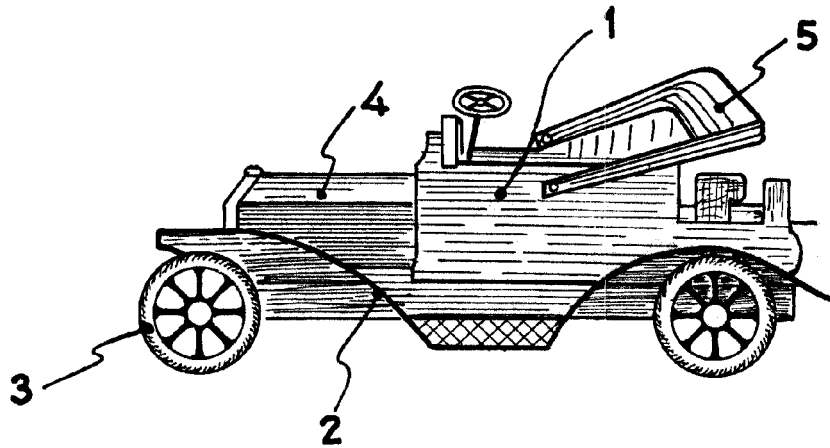

Fig 2ª

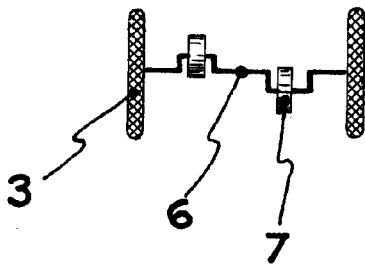

Fig 3ª

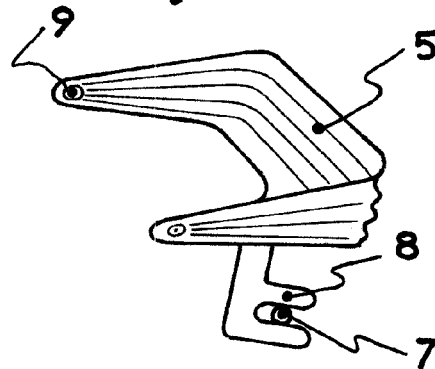
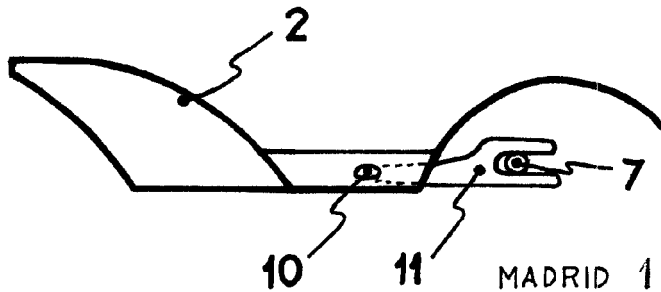

Fig. 4ª



MADRID 17 MAR. 1965

ESCALA VARIABLE

Modesto Polo
Inventor