



112115

112015

MEMORIA DESCRIPTIVA

Correspondiente a un Modelo de Utilidad

A favor de D. Jesús FERNANDEZ ORTIZ

Nacionalidad española

Residente en ALMORADI (Murcia) C/ General Sanjurjo, nº 17

Por: UN DISPOSITIVO PARA LIMPIEZA DE VASOS Y SIMILARES.

112015



MEMORIA DESCRIPTIVA

5.- El presente registro de modelo de utilidad, concierne como su enunciado indica, a un dispositivo para limpieza de vasos y similares, de acuerdo con la descripción detallada que del mismo se realiza, debiendo interpretarse siempre este concepto en su mas amplio sentido y nunca en limitativo.

10.- Este resultado industrial, mejora notablemente todo cuanto sobre el particular se conoce y utiliza actualmente, tanto por su sencilliz constructiva, como de aplicación, resistencia, duración, capacidad de trabajo, higiene, estética y economía.

Para la debida comprensión de este objeto, se adjunta a la presente Memoria Descriptiva, una hoja de planos, en la que a título de ejemplo, se representan todas y cada una de las partes que lo forman y relación que guardan entre si.

15.- En la citada hoja de dibujos, queda representado:

1.- Base propiamente dicha, constituida por un plano perfilado en su parte media longitudinal y dotado periféricamente de un reborde, previsto como medio de refuerzo estructural.

20.- Esta base presentará la forma y dimensiones mas apropiadas, y estafá construida en el material mas conveniente, no existiendo sobre el particular ninguna limitación.

Esta base asegura la perfecta estabilidad del conjunto.

25.- 2.- Corresponde a la disposición de cuatro ventosas, dispuestas en la parte inferior de la base 1, y en zona próxima a sus ángulos.

Dichas ventosas estan acondicionadas, para fijar el conjunto sobre una superficie adecuada, y a tal fin por un efecto de compresión, determinado por una deformación eventual de las propias ventosas, y que por un efecto de vacio, fija al conjunto.

30.- 3.- Tuercas acondicionadas para fijación en posición perpendi-

112015



cular a la base -1-, de los soportes que comportan los filamentos acondicionados para efectuar la limpieza.

4.- Corresponden respectivamente a los soportes acondicionados para fijación de los haces de filamentos susceptibles de realizar la limpieza por frotación de vasos y similares.

Estos soportes preferentemente dispuestos en número de tres, están formados los laterales por una pletina metálica arrollada helicoidalmente y cuya disposición fija y asegura la retención de los haces filamentosos mencionados.

10.- El soporte central está constituido por un elemento tubular cilíndrico, de mayor diámetro que los soportes adyacentes.

En este último caso los haces de filamentos, van embutidos en una pluralidad de orificios practicados en toda la longitud del soporte y en sentido paralelo y entre sí equidistantemente.

15.- Cada soporte mencionado, presenta en su terminal superior una cabeza semiesférica, también perforada y que comportan disposiciones de filamentos proyectados en todos los ángulos y que complementan el efecto friccional del dispositivo de limpieza.

5.- Filamentos referidos constituidos con carácter inseparable en cada uno de los soportes -4- mencionados, y dispuestos por haces de distribución regular y simétrica, finalidad prevista para poder efectuar friccionalmente la limpieza de vasos y similares, una vez que estos invertidos en su posición y previamente introducidos en cada soporte.

25.- Los filamentos, de naturaleza apropiada, son de un grado de resistencia técnicamente calculada, altamente flexibles, para su recuperación a su posición inoperante, siendo resistentes a abrasivos y detergentes.

Los filamentos laterales realizan la limpieza del interior del recipiente, en tanto que los fijados en la cabeza de cada soporte

30.-



-4-, los que limpian el fondo de cada utensilio.

En la fabricación de este aparato, se utilizarán los materiales mas convenientes.

5.- Descrita suficientemente la naturaleza del Modelo, se hace constar espresamente que cualquier modificación de detalle que se introduzca en el mismo, se considerará incluida dentro de esta protección, en tanto que no altere o modifique esencialmente su finalidad característica.

NOTA

10.- Por último, se declaran de novedad y utilidad, las siguientes:

REIVINDICACIONES

15.- 1ª.- Un dispositivo para limpieza de vasos y similares, caracterizado esencialmente, porque comprende una base dotada en su parte inferior de varias ventosas, cuya misión es asegurar la fijación y estabilidad del conjunto, existiendo en la parte posterior de la placa base, y en posición perpendicular a la misma, unos soportes que comportan con caracter permanente a una pluralidad de haces filamentosos, flexibles y resistentes que se encangan por efecto friccional de realizar la limpieza interior y exterior del recipiente.

20.- 2ª.- UN DISPOSITIVO PARA LIMPIEZA DE VASOS Y SIMILARES.

Todo ello tal y como se describe y reivindica en la presente memoria y nota adjunta y se representa a titulo de ejemplo en la adjunta hoja de dibujos.

25.- Esta memoria consta de cuatro hojas foliadas y mecanografiadas a dos espacios y por una sola de sus caras.

Madrid

16 MAR 1904

112015



6 MAR 1915

Fig.1

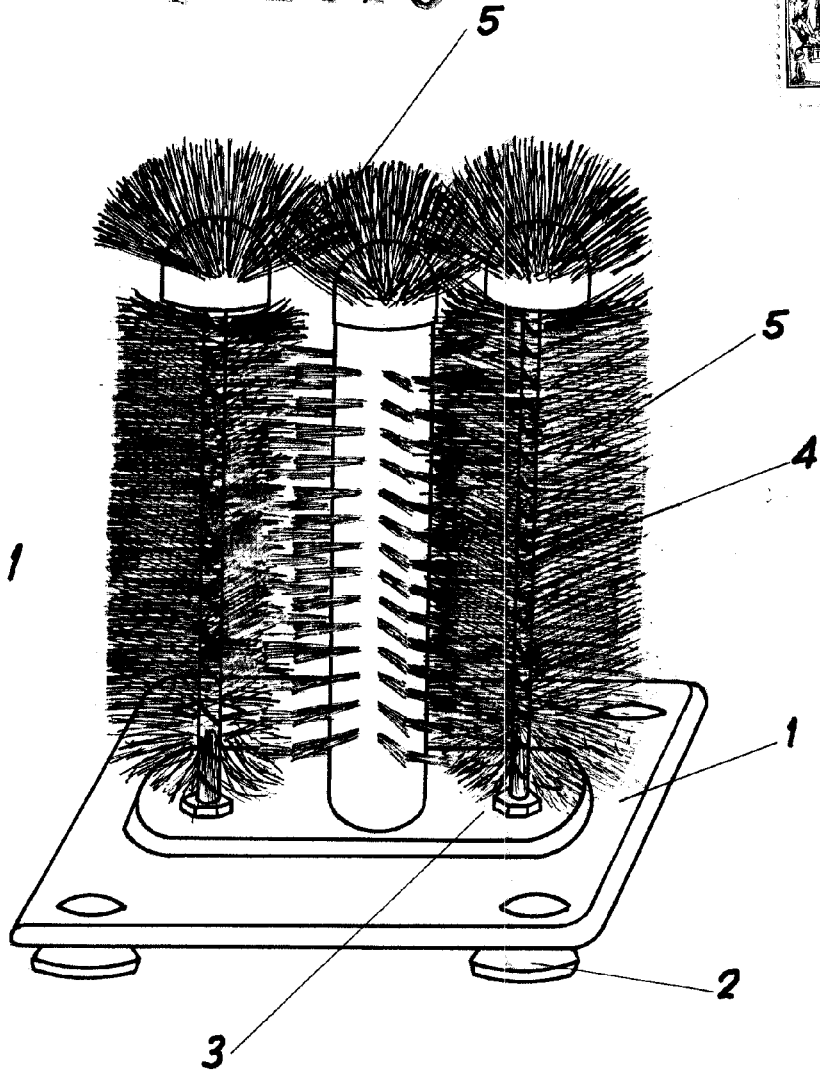
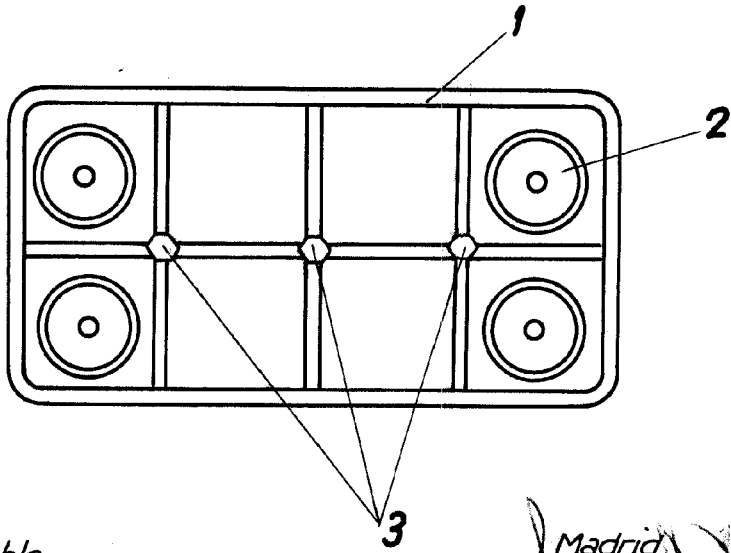

Fig.2



Escala variable.

Madrid, 10 MAR 1915
[Handwritten signature]