

12079



12079

MEMORIA DESCRIPTIVA

correspondiente a la solicitud de concesión de un...

MODELO DE UTILIDAD

SOLICITANTE: D. JESUS JUAN BERNABEU, de nacionali-
dad española.

RESIDENCIA: BIAR (Alicante), Calvo Sotelo, núme-
ro 10.-

ENUNCIADO: "MUÑECA PERFECCIONADA"

Prioridad: Patente n.º del

gl/ld.



112079

1

La invención a que se refiere la presente Memoria constituye una novedad industrial con características y ventajas que la hacen merecedora del privilegio de explotación exclusiva que por ella se solicita, de acuerdo con las prescripciones del Estatuto vigente sobre Propiedad Industrial, de fecha 26 de Julio de 1.929, texto refundido, publicado el 30 de Abril de 1.930.

5

10

En la actualidad, resulta conocido fabricar una muñeca mediante dos partes independientes, comprensivas, respectivamente, del tronco y extremidades superiores, y de la región abdominal y extremidades inferiores. La independencia entre ambas partes de la muñeca viene dada en función de otorgar a una de las mismas principalmente movimientos convencionales. Con esta organización puede conseguirse, por ejemplo, utilizando un mecanismo adecuado, movimientos en el tronco de un muñeco que parecen coincidir con una operación de lavar.

15

20

Ahora se propone una muñeca perfeccionada cuyo cuerpo constitutivo afecta movimientos que le confieren una nueva actuación funcional, comprendiendo la provisión de mecanismos elementales que eliminan sensibles costos de producción del proceso fabril de estos útiles.

25

30

A tal efecto, esta muñeca viene caracterizada por que, siendo del tipo que se constituye mediante dos partes independientes, comprensivas, respectivamente, del tronco y extremidades superiores y de la región abdominal y extremidades inferiores, presenta alojado en el interior de su cuerpo constitutivo un mecanismo musical de resorte, con mando incorporado, el cual mecanismo se dispone anclado a una de dichas partes de la muñeca, partiendo además del mismo un

112079



1 vástago que queda fijado a la otra parte de aquella.

En una ulterior característica, dicho mecanismo musical es sustancialmente móvil por sí respecto del vástago que comprende transmitiendo a la parte de muñeca a la --
5 que se dispone anclado unos movimientos oscilantes simulativos de baile.

Para ayudar a la comprensión de la idea expuesta, se ha confeccionado a título explicativo y sin caracter restrictivo alguno, una lámina de dibujos, Ilustra la presente Memoria como un ejemplo de realización del objeto que nos -
10 ocupa.

La figura 1ª, corresponde a una vista lateral enalzado de la muñeca perfeccionada. Como puede observarse, - se constituye mediante dos partes independientes -1- y -2-,
15 de las cuales la de referencia -1- comprende el tronco y extremidades superiores, estando representada la otra por la región abdominal y las extremidades inferiores -3-.

La novedad fundamental de esta muñeca estriba en presentar alojado en el interior de su cuerpo constitutivo- un mecanismo musical de resorte -4- con mando -5- incorporado,
20 cuyo mecanismo se dispone anclado a la parte -1- de la muñeca a través de la rama -6-.

Entretanto, del propio mecanismo parte un vástago -7- que queda fijado a la otra parte -2- de la muñeca, principalmente a un bloque dispuesto en el interior de la propia región abdominal.
25

Finalmente la figura 2ª, corresponde a una vista en planta de la propia muñeca perfeccionada. Según podemos comprobar, el mecanismo musical -4- es sustancialmente móvil por sí, en el sentido giratorio que indican las flechas,
30



112079

1 respecto del vástago -7- que comprende. Consiguientemente, -
dicho mecanismo -4- transmite a la parte -1- de muñeca, a -
la que se dispone anclado a través de la rama -6-, unos mo-
vimientos oscilantes simulativos de baile.

5 En el campo industrial, la realización de la mu-
ñeca perfeccionada descrita ofrece una serie de ventajas de
cisivas. En efecto, la organización de anclaje del mecanis-
mo musical que establece sus movimientos obedece a un proce-
so elemental que no aumenta los costos habituales de produc-
10 ción, resultando sin embargo una muñeca que mueve una de --
las partes componentes de su cuerpo constitutivo en coinci-
dencia con la emisión musical del mecanismo interior que --
presenta incorporado; cualidades, en síntesis, que confieren
al Modelo solicitado una utilidad práctica singular por el-
15 beneficio o efecto nuevo que aporta a la función a que se -
destina.

Hecha la descripción precedente es necesario aña-
dir que los detalles de realización de la idea expuesta pue-
den variar sin que por ello cambie la esencia de la inven-
20 ción que es la que se desprende de los párrafos que antece-
den y lo que se reivindica en la siguiente

N O T A

En resumen: EL Modelo de Utilidad que se solicita
ha de recaer sobre las reivindicaciones siguientes:

25 1ª.- MUÑECA PERFECCIONADA, esencialmente caracte-
rizada porque, siendo del tipo que se constituye mediante -
dos partes independientes, comprensivas, respectivamente, -
del tronco y extremidades superiores, y de la región abdomi-
nal y extremidades inferiores, presenta alojado en el inte-
30 rior de su cuerpo constitutivo un mecanismo musical de re -



112079

1 sorte, con mando incorporado, el cual mecanismo se dispone-
anclado a una de dichas partes de la muñeca, partiendo ade-
más del mismo un vástago que queda fijado a la otra parte -
de aquella, y porque dicho mecanismo musical es sustancial-
5 mente móvil por sí respecto del vástago que comprende trans-
mitiendo a la parte de muñeca a la que se dispone anclado,-
unos movimientos oscilantes simulativos de baile.

2ª.- Se reivindica por último, como objeto sobre-
el que ha de recaer el Modelo de Utilidad que se solicita,-
10 "MUÑECA PERFECCIONADA".

Todo tal y como queda descrito y reivindicado en-
la presente Memoria que consta de cinco hojas escritas a má-
quina por una sola cara y dibujos que se acompañan.

Madrid, 15 de Marzo de 1.965

15 ALFONSO UNGRIA

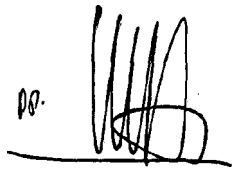
pp. 

20

25

30

112079

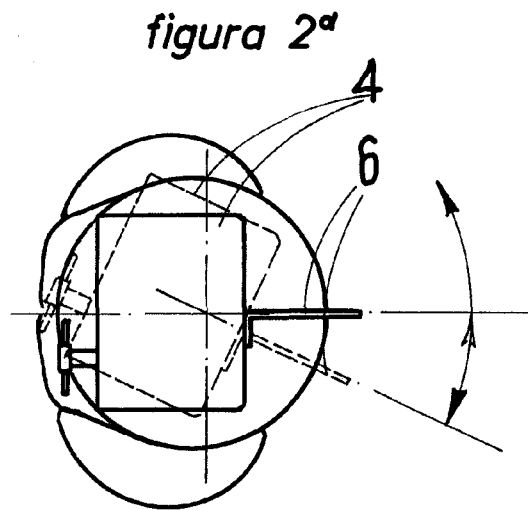
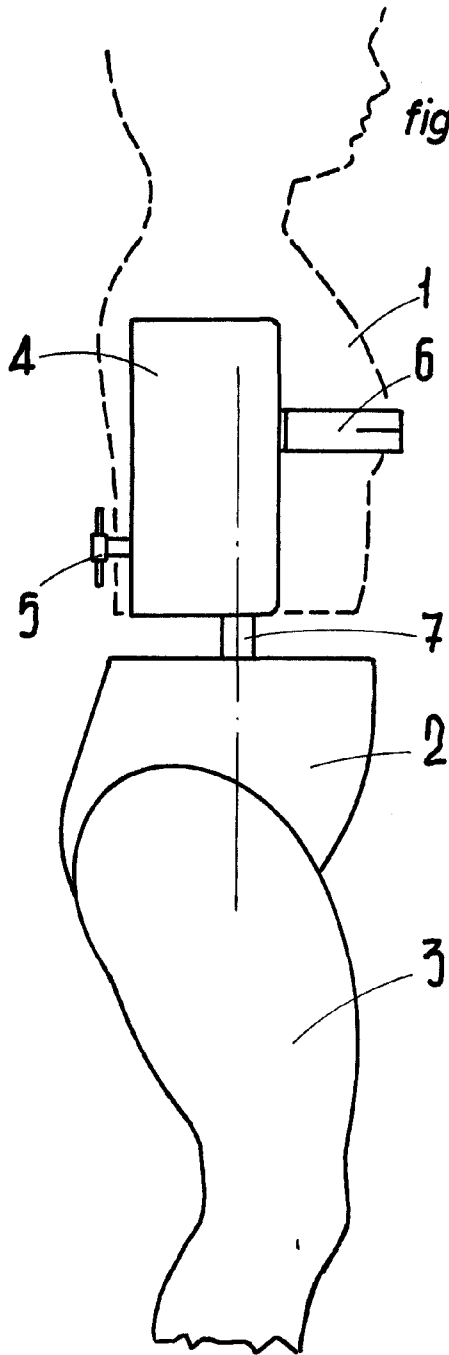

ESCALA VARIABLE

Madrid, 15 de Marzo

de 1965

ALFONSO UNGRIA

p.p.