

12074



12074

MEMORIA DESCRIPTIVA

correspondiente a la solicitud de concesión de un...

MODELO DE UTILIDAD

SOLICITANTE: Don CARLOS GONZALEZ GISBERT, de nacionalidad española

RESIDENCIA: IBI (Alicante) Calle de Colón, 24

ENUNCIADO: "UNA CAJA ESPECIAL"

gl/me.

Prioridad: Patente n.º del

- 2 -
112374



1 La invención a que se refiere la presente Memo-
ria constituye una novedad industrial con características
y ventajas que la hacen merecedora del privilegio de exploe-
tación exclusiva que por ella se solicita, de acuerdo con
5 las prescripciones del Estatuto vigente sobre Propiedad In-
dustrial de fecha 26 de julio de 1.929, texto refundido pu-
blicado el 30 de abril de 1.930.

 El objeto de la presente solicitud concierne, se-
gún indica el enunciado, a una caja especial. Semejante ca-
10 ja tiene una aplicación particular a la industria de jugue-
teria y, de forma específica al envasado de armas de jugue-
te de cualquier género.

 La fabricación de cajas para armas de juguete ha
planteado hasta ahora problemas de verdadera importancia en
15 el órden de los costos de producción. Semejante circunstan-
cia obedece a que las cajas empleadas para el envasado de
pistolas, afectan por lo común forma rectangular. Sin em-
bargo considerando que una pistola alcanza su mayor anchu-
ra en la zona de la culata, es obvio que en la confección
20 del extremo de la caja correspondiente al cañón se emplea
una parte de material de todo punto innecesario.

 La caja especial que ahora se propone resuelve de
una forma efectiva aquellos problemas por cuanto que en su
estructura se ha empleado únicamente el material necesario
25 para adaptarla a la pistola, adquiriendo incluso el envase
mismo una configuración realmente concordante con el arma
que contiene.

 Al efecto esta caja especial viene caracterizada
por estar constituida mediante una lámina que comprende sec-
30 tores simétricos disminuyentes hacia un mismo sentido, enla-

- 3 -
712074



1965

1 zados por una zona intermedia la cual presenta sus extremos dotados con sendas pestañas de cierre que se combinan con otras sustancialmente obtenidas en los extremos de dichos sectores disminuyentes.

5 Todo un lado de un sector se halla prolongado en dos aletas colaterales entre las cuales se producen sendas ranuras, estando dotado el lado correspondiente del otro sector con unas orejetas que al disponerse encajadas en las citadas ranuras establecen el montaje de la caja actuando ambos sectores simetricos como sus caras mayores.

10 Por último la propia caja presenta uno de sus extremos sensiblemente menor en longitud que el opuesto en función de la disminución progresiva que afectan los sectores simetricos obtenidos en la lámina que la forma.

15 Para ayudar a la comprensión de la idea expuesta se ha confeccionado, a título explicativo y sin carácter restrictivo alguno, una lámina de dibujos. Ilustra la presente Memoria como un ejemplo de realización del objeto que nos ocupa.

20 La figura 1ª nos ofrece un desarrollo de la caja especial. Como puede observarse está constituida mediante una lámina que comprende sectores simétricos -1- y -2- disminuyentes hacia un mismo sentido, enlazados por una zona intermedia -3- la cual presenta sus extremos dotados con sendas pestañas -4- y -5- de cierre que se combinan con otras -6- obtenidas en los extremos de dichos sectores disminuyentes -1- y -2-.

25 Todo un lado -7- del sector -2- se halla prolongado en dos aletas -8- y -9- colaterales entre las cuales se producen sendas ranuras -10-. Entretanto el lado correspon-

30

112074

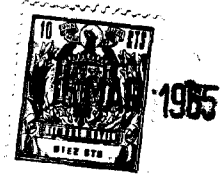

1 diente -11- del otro sector -1- comprende orejetas -12- que al disponerse encajadas en las ranuras -10- establecen el montaje de la caja actuando ambos sectores simetricos -1- y -2- como sus caras mayores.

5 Finalmente la figura 2ª corresponde a una vista en perspectiva de la caja especial definitivamente montada. Según podemos comprobar el encaje de las pestañas -12- en las ranuras -10- determina que los sectores simétricos -1- y -2- de caja queden en oposición actuando entonces tanto
10 la aleta -8- como la zona intermedia que enlaza a los primeros como caras de la propia caja en combinación con las pestañas -6- y -5- que también constituyen caras laterales del envase. Este último presenta uno de sus extremos -13- sensiblemente menor de longitud que el opuesto -14- en función de la disminución progresiva que afectan los sectores simétricos -1- y -2- obtenidos en la lámina que forma
15 a la caja.

 En el campo industrial la realización de la caja especial descrita ofrece una importante serie de ventajas que se derivan no solo de su simplificado proceso de fabricación sino tambien de la reducción de los costos de producción que supone el empleo del material necesario, resultando una caja que en el extremo destinado a albergar al cañón de la pistola afecta menor longitud que en el correspondiente a la culata, aumentandose por tanto el efecto estético del envase; cualidades, en síntesis que confieren al modelo solicitado, una utilidad práctica singular por el beneficio o efecto nuevo que aporta a la función a que se
20 destina.
25

30 Hecha la descripción precedente es necesario --

112074



1965

1

añadir que los detalles de realización de la idea expuesta pueden variar sin que por ello cambie la esencia de la invención, que es la que se desprende de los párrafos que anteceden y lo que se reivindica en la siguiente

5

NOTA

En resumen: El Modelo de Utilidad que se solicita ha de recaer sobre las reivindicaciones siguientes:

10

1ª.- UNA CAJA ESPECIAL, esencialmente caracterizada por estar constituida mediante una lámina que comprende sectores simétricos disminuyentes hacia un mismo sentido, enlazados por una zona intermedia la cual presenta -- sus extremos dotados con sendas pestañas de cierre que se combinan con otras sustancialmente obtenidas en los extremos de dichos sectores disminuyentes, con la particularidad de que todo un lado de un sector se halla prolongado en dos aletas colaterales entre las cuales se producen sendas ranuras, estando dotado el lado correspondiente del -- otro sector con unas orejetas que al disponerse encajadas en las citadas ranuras establecen el montaje de la caja -- actuando ambos sectores simétricos como sus caras mayores, y porque la propia caja presenta uno de sus extremos sensiblemente menor en longitud que el opuesto en función de la disminución progresiva que afectan los sectores simétricos obtenidos en la lámina que la forma.

15

20

25

2ª.- Se reivindica por último, como objeto sobre el que ha de recaer el Modelo de Utilidad que se solicita "UNA CAJA ESPECIAL".

30

Todo tal y como queda descrito y reivindicado en la presente Memoria que consta de cinco hojas escritas a máquina por una sola cara y dibujos que se acompañan.

Madrid, 15 de marzo de 1.965

ALFONSO BARRIA

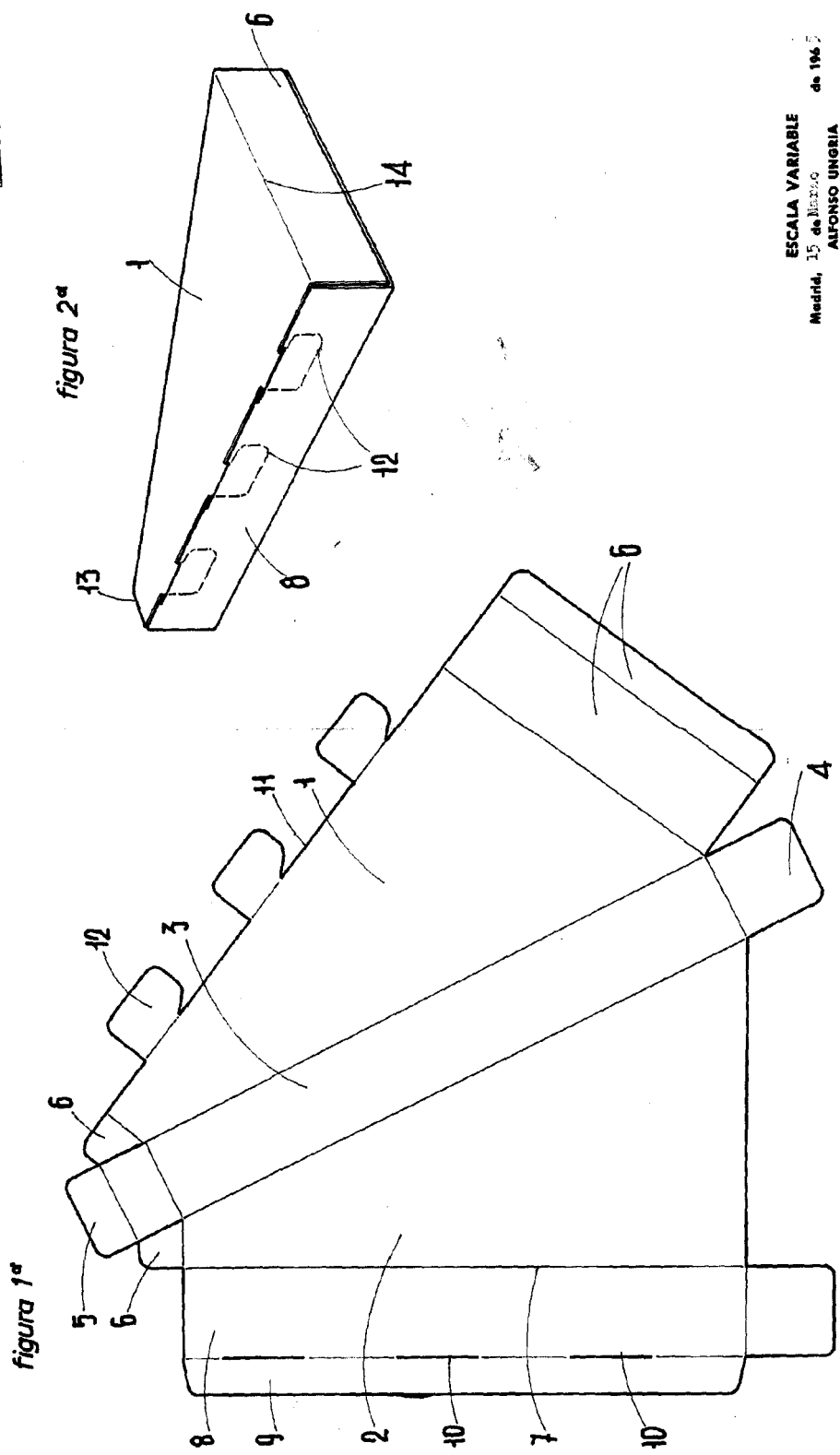

ESCALA VARIABLE
Medida, 15 de Marzo
ALFONSO UNGRIA
P.