

MEMORIA DESCRIPTIVA

Sociedad: PARLOPHON, Sociedad Anónima.- BARCELONA.

Oficina Técnica de Propiedad Industrial

Fundada en 1886 por

C. Bonet Durán

Ingeniero Industrial

Plaza de la Constitución, 5. — Barcelona

Agente: J. Bonet del Río, Perito Industrial, S. J. C.



PATENTE DE INVENCION.

por 20 años

para "Un perfeccionamiento en las envolventes de discos fonográficos"-----

a favor de la Sociedad: PARLOPHON, Sociedad Anónima, domiciliada en BARCELONA.

MEMORIA DESCRIPTIVA

El perfeccionamiento que constituye el objeto de la patente de invención a que se refiere la presente memoria descriptiva, se aplica a las bolsas, sobres o envolventes en que se alojan los discos fonográficos para preservarlos de contactos externos; y la finalidad de dicho perfeccionamiento es la de que los citados discos puedan llegar a manos del comprador, teniendo este la seguridad de que los mismos no han sido utilizados



- 2 -

desde su salida de las fábricas en que se producen, y en consecuencia de que no han sufrido desgaste alguno por el uso.

Consiste el perfeccionamiento de referencia en la disposición de un órgano o de una combinación de órganos con los cuales se constituya un precintado de las envolventes, sobres o bolsas en que se alojan los discos, de tal manera que estos últimos no puedan ser extraídos de dichas envolventes sin romper o cuando menos alterar visiblemente los citados órganos de precintado.

Tanto las bolsas, sobres o envolventes de los discos, como los precintos aplicados, pueden ser de formas y materias variables, y en los dibujos adjuntos se representan, a título de ejemplos, algunos casos de realización del objeto de la patente de que se trata.

En la figura 1 se demuestra una bolsa A abierta por la parte superior, que encierra un disco con su periferia B señalada por una línea de puntos. En la parte superior y formando un dobléz, se halla una tira C, que puede ser de papel, tela, celofana o de cualquier otra materia apropiada, la cual tiene cada una de sus ramas respectivamente pegada a las dos hojas que constituyen el cuerpo de la bolsa A. Como se comprende fácilmente, el disco no podrá ser extraído de la citada bolsa A, sin que se rompa previamente la tira C que constituye el precinto.

En la figura 2 se representa una envolvente D que afecta la forma de un sobre, con una abertura central por donde se puede ver parcialmente el disco. Sobre la tapa E del sobre va aplicada una tira M de papel, tela o de otra materia apro-



- 3 -

piada, que constituye el precinto, sin romper el cual no puede ser abierto el sobre D para extraer el disco.

En la figura 3 se dibuja otra envolvente F en forma de sobre, que lleva el precinto G constituido con una simple pieza de papel pegada en la tapa y en el cuerpo de la envolvente.

En la figura 4 se demuestra otro precinto constituido por una cinta H que atraviesa por L el sobre I y la perforación central del disco, viniendo las dos ramas de la cinta a anudarse en J mediante la aplicación de un marchamo K.

Es claro que en todos estos órganos de precintado podrán disponerse cualquier clase de impresiones que sirvan de garantía para la legitimidad e invulnerabilidad de los discos alojados en las respectivas envolventes.

N O T A

Por la patente de invención a que se refiere la presente memoria descriptiva, se REIVINDICA la propiedad y la explotación exclusiva de un perfeccionamiento en las envolventes de discos fonográficos, que consiste esencialmente en disponer, en las bolsas, sobres y en general en cualquier clase de envolventes donde se alojen los discos fonográficos, uno o más órganos de precintado, de tal manera que los discos no puedan ser extraídos de las envolventes que los encierran, sin alterar o romper los citados órganos de precintado.

Sean cuales fueren las circunstancias que concurren con la esencialidad del objeto de la patente, definida en la anterior reivindicación, cual objeto es:

"Un perfeccionamiento en las envolventes de discos fono-



- 4 -

gráficos".

Consta la presente memoria de cuatro hojas foliadas, escritas por una sola cara.

Barcelona, 12 de Marzo de 1929.

P. p. de la Sociedad: PARLOPHON, Sociedad Anónima,



FIG. 1

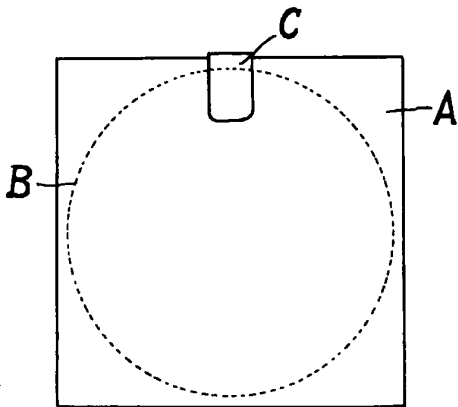

FIG. 2

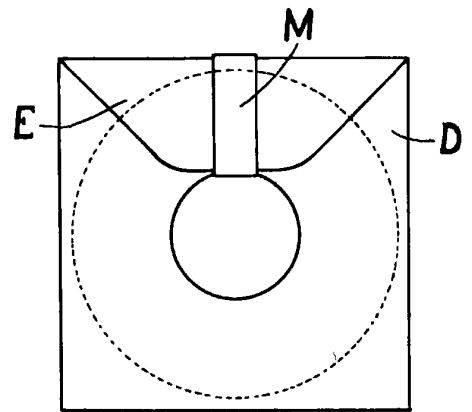

FIG. 3

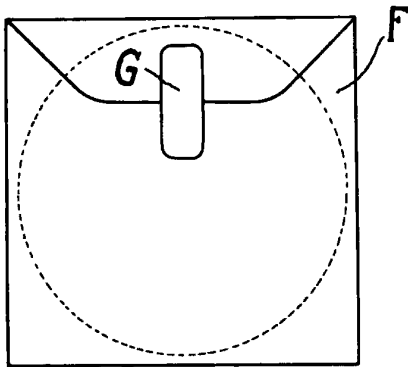
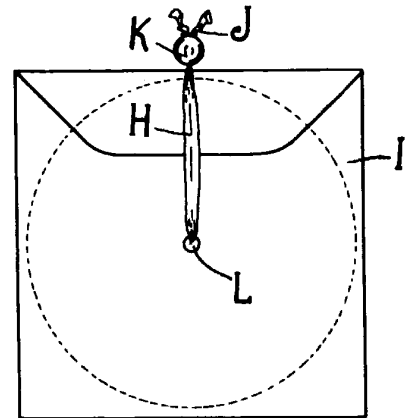

FIG. 4



SEÑALA VARIABLE
Barcelona 12 de marzo 1929

Am