

112070



112070

MEMORIA DESCRIPTIVA
para solicitar
PATENTE DE MODELO DE UTILIDAD
e n
E S P A Ñ A
por VEINTE años
por " CAJA EXAGONAL DESPLEGABLE "

A nombre de:

Don Francisco Font Blanqué, de nacionalidad
española.

domiciliado en:

BARCELONA, C/ Llacuna, nº 98

=====

El objeto de la presente solicitud de modelo
de utilidad, se refiere a una caja exagonal desplegable,
cuyas características de novedad le confieren la cualidad
de aportar, a la función a que se destina, las siguientes

5 ventajas;

112070



a.- Se integra por plegado de un desarrollo plano que aporta una alta economía de material pues permite un máximo aprovechamiento de la plancha o lámina.

10 b.- Es realizable en papel fuerte, cartulina, cartón, plástico o planchas análogas de cualquier clase y material.

c.- Armado conforma una caja sólida, resistente, que protege perfectamente las materias a contener y dotada de una atractiva forma de prisma exagonal recto.

15 d.- El armado se efectúa por plegado y pegado de unas pestañas preparadas para ello.

e.- Permite la inserción de motivos decorativos y publicitarios, así como la realización en colores.

f.- Puede adaptarse una envolvente de plástico, igualmente exagonal, que enriquece la presentación.

20 g.- Se adapta a contener cualesquiera materias, especialmente medias para señora.

En el adjunto dibujo se ha representado una forma de ejecución del modelo de que se trata.

25 La figura 1 representa el desarrollo plano del estuche y

La figura 2 representa, en vistas, respectivamente y de arriba a abajo, inferior, alzado y planta, un estuche armado.

30 Como puede apreciarse este estuche se compone de un rectángulo subdividido en seis rectángulos parciales (1) (2), (3), (4), (5) y (6) mediante líneas de plegado indicadas en trazo discontinuo, llevando cada rectángulo parcial una solapa en cada base libre, siendo las solapas de un lado romboides (7) cuyos lados forman ángulo de 60° respecto a su base y
35 su altura equivale a su base, en tanto que las solapas del otro



712070

del otro lado son romboides iguales (8), pero su altura es sensiblemente la mitad de la base, llevando uno de los rectangulos terminales un labio (9).

40 El armado se hace plegando a lo largo de las lineas de plegado indicadas con trazo discontinuo, armando primero el cuerpo, pegando el labio (8) en el lado opuesto del rectangulo, y plegando asimismo las solapas que cierran totalmente una base e incompletamente la otra dejando una boca (10) que posibilita ver el contenido del envase.-

45 Este modelo es realizable en cualesquiera tamaños y materiales adecuados, siendo susceptible de toda clase de modificaciones de detalle que no alteren su fundamento.

N O T A

50 Los puntos de invención propia y nueva que se presentan para que sean objeto de esta patente de modelo de utilidad en España, por veinte años son los siguientes:

55 1º.- Caja exagonal desplegable, caracterizada porque se conforma mediante plegado de un desarrollo plano compuesto por un rectangulo subdividido, por lineas de plegado incrustadas, en seis rectangulos parciales, llevando cada uno de estos, limitado por linea de plegado incrustada, un romboide con inclinación de 60º, siendo la altura de los romboides correspondientes a un lado igual a la longitud del lado de los rectangulos parciales y la altura de los romboides del otro lado igual, sensiblemente, a la mitad de dicha magnitud, llevando uno de los rectangulos terminales, en su lado libre, una pestaña o labio para pegado.

60 2º. Caja exagonal desplegable, según reivindicación anterior, caracterizada porque doblando los elementos a lo largo de las lineas de plegado y pegando las solapas se integra una caja envase prismática exagonal recta, con base cerrada y tapa dotada

112070



de boca exagonal abierta equivalente a una fracción de la superficie total.

3ª.- " CAJA EXAGONAL DESPLEGABLE "

70

Tal y como se ha descrito en la memoria que antecede y para los fines que se han especificado, representado en el dibujo que se acompaña.

Consta la presente memoria descriptiva de cuatro hojas escritas a máquina por una sola cara.

Madrid, 15 de Marzo de 1.965

112070

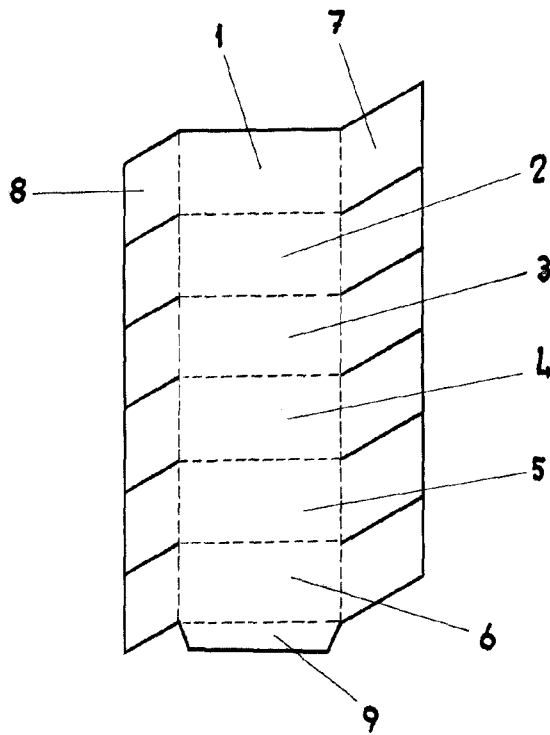

FIG-1

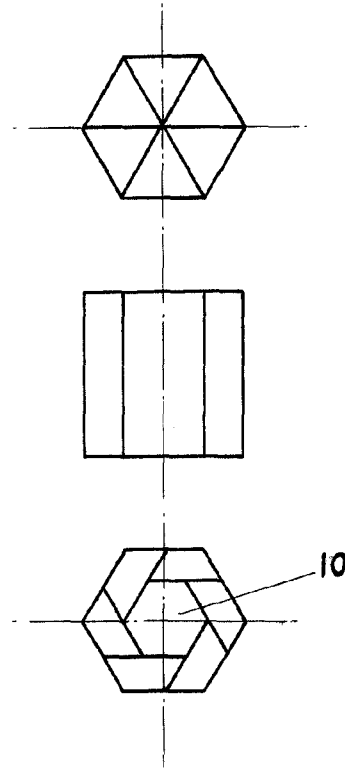

FIG-2

15 MAR 1965

ESCALA VARIABLE