

influencia según que ésta se encuentre en su posición inferior o superior. Cuando se encuentra en la primera, el destornillarla en un centímetro hace variar la resistencia magnética relativamente mucho más que cuando ya hubiera sido destornillado hasta cierta altura. (Sucede algo análogo cuando un líquido sale por una válvula; una abertura adicional de 1 m/m ocasiona una variación porcentual muy distinta de la cantidad saliente según que la válvula esté cerrada o medio abierta).

El objeto del invento es tal que por la construcción del polo regulador, la variación de la resistencia magnética se distribuya lo más uniformemente sobre el total del curso de la pieza móvil. Esto se logra, cuando la parte fija o la parte móvil del polo regulador o ambas, se construyen con una sección continuamente graduada en vez de una sección uniforme. Eligiendo adecuadamente la curva de graduación, es posible influir en la resistencia magnética de tal forma, que la variación de la tensión corriente o potencia de la máquina se efectúa casi proporcional con el emplazamiento de la pieza móvil.

Fig. 1, muestra una posibilidad de la ejecución del invento. El espesor de la parte fija del polo disminuye según una curva de forma, que es mayor al fondo, siendo en el sitio 2 solamente la décima parte aproximadamente. La orilla de la copa (parte fija del polo regulador) tiene un espesor grueso y está unido con la coraza de la dinamo mediante la soldadura eléctrica, o por otro método. La parte móvil consiste principalmente en un émbolo cilíndrico, que destornillándolo puede ser desplazado, estando guiado por un vástago fileteado. El vástago puede ser confeccionado de material magnético o de otra clase. Cuando se halle dicho émbolo en su posición inferior el flujo magnético puede pasar desde la culata (4) por

la orilla (3_1) y por toda la pieza móvil (5) hasta el fondo de la parte fija del polo (7), llegando en éste caso la resistencia magnetica a su minimum. Destornillando el émbolo ligeramente, el contacto directo que hace con el fondo del polo se interrumpe, intercalándose una resistencia de aire; queda sin embargo, un paso secundario desde la pieza móvil a la copa en la superficie del cilindro, que al principio no ofrece una resistencia magnetica muy grande por el gran espesor de la copa cerca del fondo. Destornillando mas el émbolo, la resistencia magnética aumenta porque el espesor de la copa disminuye y como ésta disminución del espesor va graduada según una curva, la resistencia magnética disminuye proporcionalmente.

La ejecución del invento según fig. 2 se distingue de la fig. 1, por estar también el fondo (12) del émbolo (11) construido según una curva.

Una ejecución semejante muestra la fig. 3. La copa (15) está formada por un tubo delgado (22). El fondo de la copa tiene una especie de vástago (16) cuya superficie exterior es cilíndrica, mientras que su interior está excavado según una forma de curva (17). El émbolo (18) es cilíndrico por dentro y curvado por fuera (19), de forma que la sección gruesa señalada con el (20) disminuye gradualmente hasta el punto (21). Estando el émbolo en su posición mas baja, se le ofrece por tanto al flujo magnético una superficie de paso y una sección grande, siendo la resistencia pequeña. Destornillando el émbolo (18), la superficie de paso y la sección se disminuyen hasta que al final no queda conectado nada mas que el tubo delgado de la copa (15).

Una ejecución con una superficie de paso múltiple mostramos en fig. 4. El tubo (25) de la copa está formado por ma-

- 5 - 22 MAR 1929



2ª.- Polo regulador según la reivindicación número 1, caracterizado por tal graduación de la superficie de paso y de la sección del hierro, que la variación de la tensión, intensidad o potencia de la máquina se efectúa casi proporcionalmente con el emplazamiento de la parte móvil del polo.

3ª.- Polo regulador de sección curvada.- Según se describe y reivindica en la presente memoria descriptiva y se ilustra con los dibujos que a la misma se acompañan.

Consta esta memoria de cinco páginas foliadas y escritas por una sola cara.

Madrid, 22 de marzo de 1929.

Leocadio López y López.-

P.P./

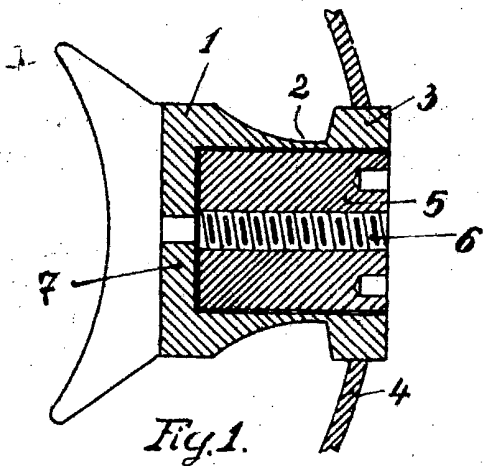

Fig. 1.

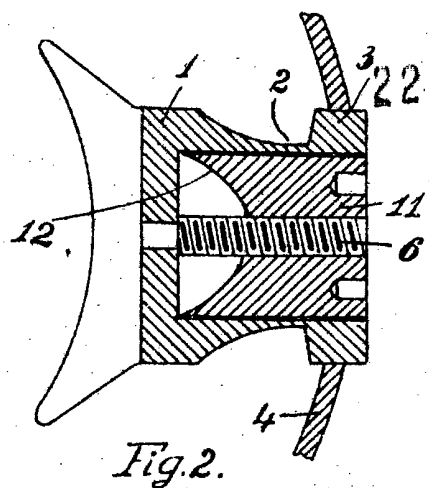

Fig. 2.

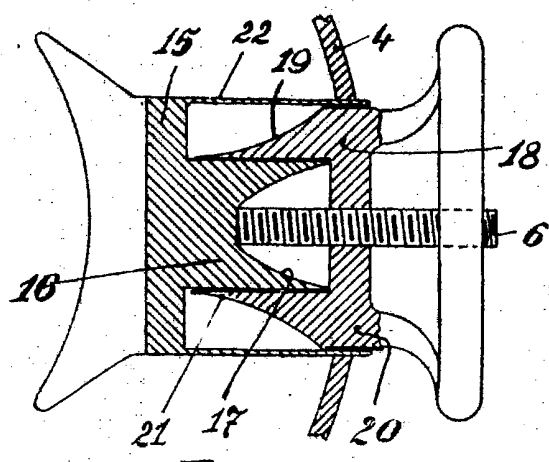

Fig. 3.

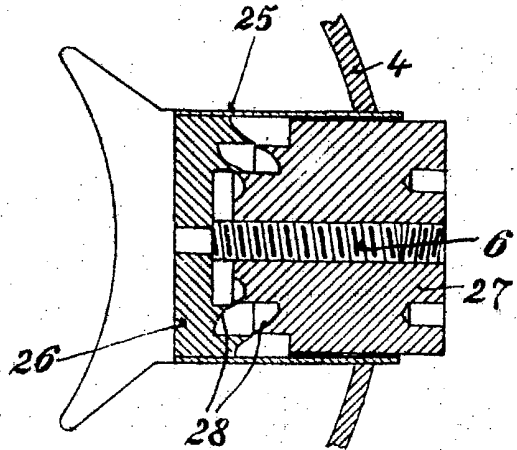

Fig. 4.

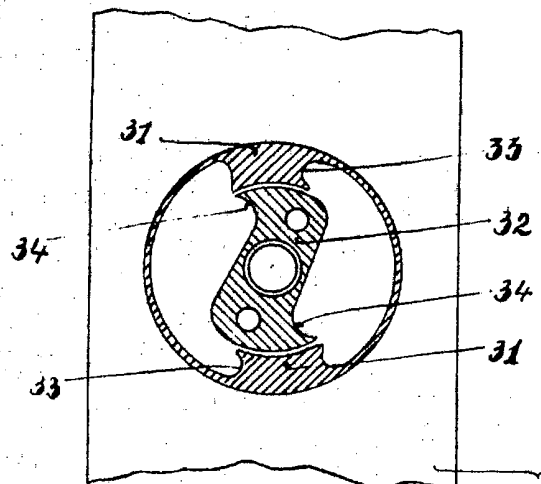
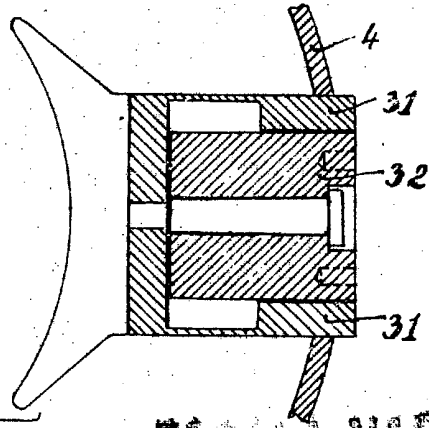

Fig. 5.



ESCALA VARIABLE
LEOCADIO LOPEZ
P. R.

Womb