

112046

13



112046

- 1 -

MEMORIA DESCRIPTIVA

que se acompaña

a la solicitud de

registro de un MODELO DE UTILIDAD por veinte años en España, a favor de DON RAMON PEREZ ARANA Y DON FRANCISCO HIPOLITO CASTILLO FRANCOS, residente en VITORIA, Samaniego, 6, de nacionalidad española

por:

"UN EMBELLECEDOR PARA RUEDAS DE VEHICULOS"



5 La invención a que se refiere la presente memoria, constituye una novedad industrial con características y ventajas que la hacen merecedora del privilegio de explotación exclusiva que por ella se solicita, de acuerdo con las prescripciones del Estatuto vigente sobre Propiedad Industrial de 26 de Julio de 1.929, texto refundido, publicado el 30 de Abril de 1.930.

10 El presente registro de Modelo de Utilidad, concierne como su enunciado indica, a un embellecedor para ruedas de vehículos, de acuerdo con la descripción detallada que del mismo se realiza, debiendo interpretarse siempre este concepto en su más amplio sentido y nunca en limitativo.

15 Este resultado industrial mejora notablemente todo cuanto sobre el particular se conoce y utiliza actualmente, tanto por su sencillez constructiva, como de aplicación, resistencia, indeformabilidad, estética y economía.

20 Para la debida comprensión de este objeto, se adjunta a la presente memoria descriptiva, una hoja de planos en la que a título de ejemplo, se representan todas y cada una de las partes que lo forman y relación que guardan entre si.

En la citada hoja de dibujos queda representado:

FIGURA PRIMERA.- La misma muestra una vista en planta del embellecedor cuyo registro se preconiza.

FIGURA SEGUNDA.- Es una sección longitudinal del mismo.

25 FIGURA TERCERA.- Representa la colocación del embellecedor sobre una rueda del vehículo.

En estas figuras y con el mismo valor en todas ellas, se aprecian las siguientes referencias:

30 1.- Aro exterior perfilado, cuyo borde periférico se acondiciona sobre la llanta y contacta con el propio neumático,



detalle de la figura 3ª del adjunto plano.

2.- Aro interior tambien perfilado, que forma parte inseparable del aro exterior -1-.

35

3.- Zonas hendidas, ciegas o abiertas que determinan medios ornamentales o de refrigeracion del interior del cubo.

4.- Orificio previsto en el aro -2-, para facilitar el paso de la correspondiente valvula neumatica de la camara.

5.- Zona interior vaciada que permite la adaptacion del embellecedor sobre el propio cubo.

40

6.- Tapacubos que fija al embellecedor por el reborde interior del aro -2-.

La fijacion en este punto se establece a presion, lo que asegura la colocacion del embellecedor.

45

7.- Neumatico propiamente dicho, que en la figura 3ª del adjunto plano representa la colocacion racional del embellecedor sobre la rueda.

Este embellecedor es preferentemente fabricado en material plástico y sus dimensiones y características serán las mas apropiadas segun los tipos de ruedas y vehiculos.

50

Hecha la descripción precedente, es preciso añadir que los detalles de realización de la idea expuesta, pueden variar, sin que por ello cambie la esencia de la invención, que es la que se despren de los párrafos que anteceden y se reivindica en la siguiente

55

N O T A

En resumen: El Modelo de Utilidad que se solicita, recaerá sobre las reivindicaciones siguientes:

60

1ª.- UN EMBELLECEDOR PARA RUEDAS DE VEHICULOS, caracterizado por presentar en la misma estructura dos aros, de perfil contrario, estando prevista la fijacion del reborde supe-



65

rior sobre el propio neumático por contacto y el borde interior queda presionado por el correspondiente tapacubos, contando el aro interior con zonas hendidas ciegas y abiertas que establecen sectores decorativos y de refrigeración del interior del cubo, presentando también dicho aro interior un orificio constituido para la colocación de la correspondiente válvula neumática.

2ª.-"UN EMBELLECEDOR PARA RUEDAS DE VEHICULOS".

70

Todo ello tal y como se describe en la presente memoria que consta de cuatro páginas escritas a máquina y dibujos que se acompañan.

Madrid, 13 MAR. 1965

JOSE LAHIDALGA,



2 12046

Fig. 1

Fig. 2

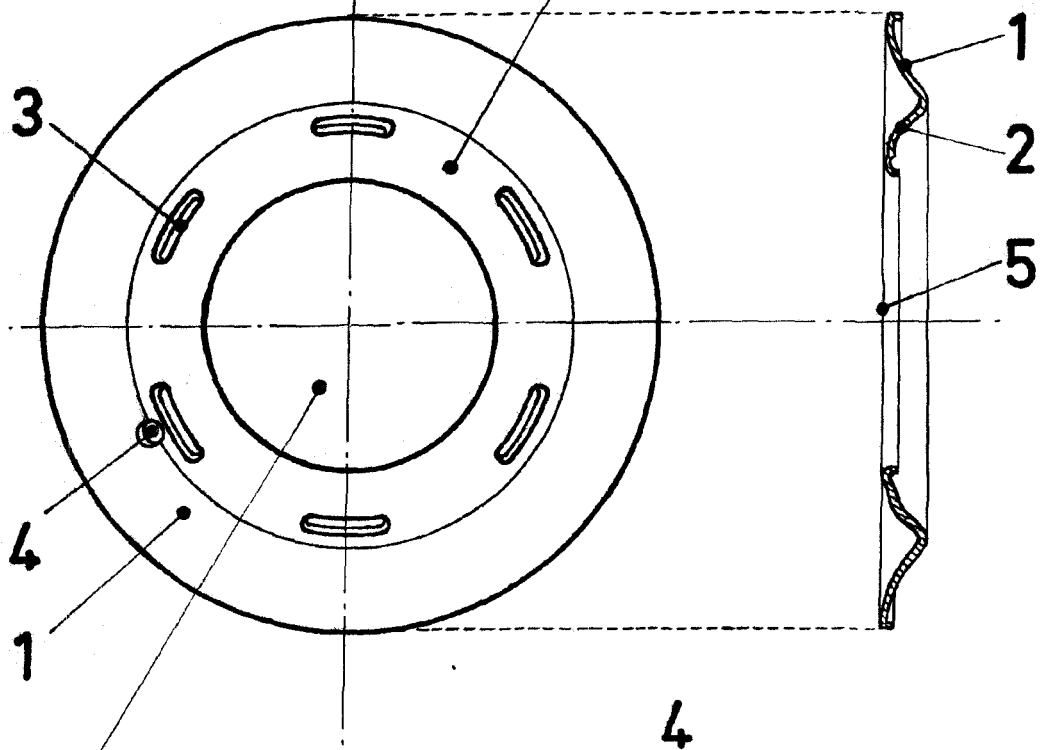
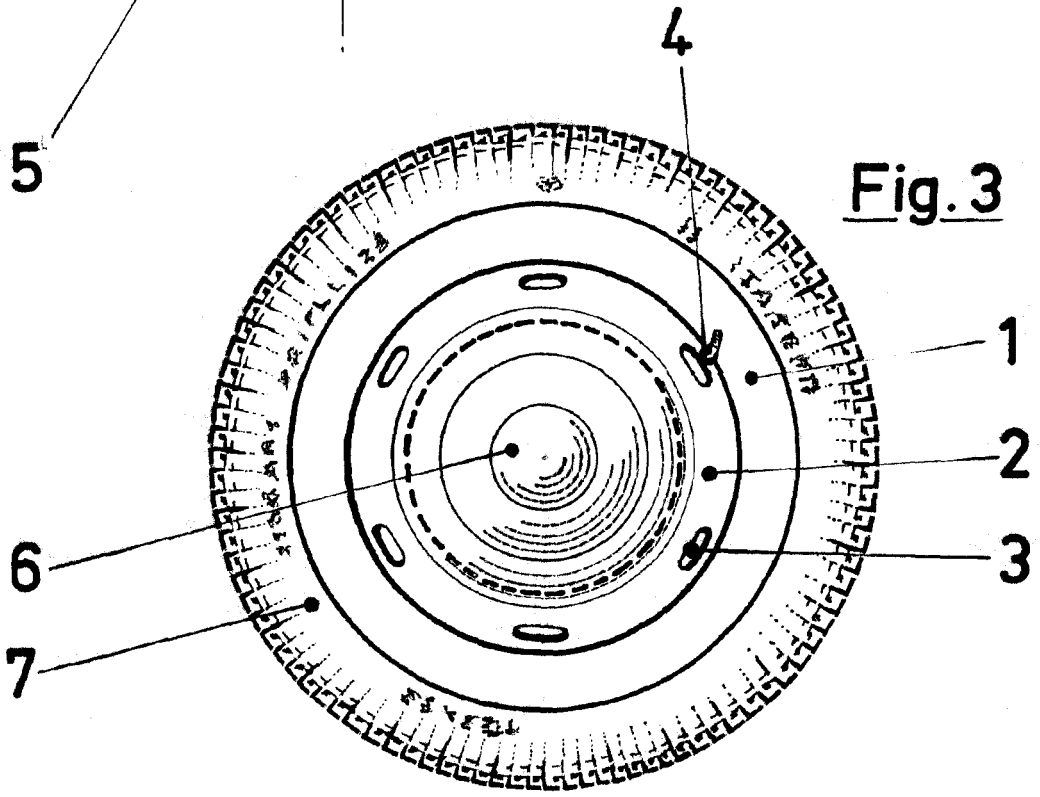

Fig. 3



ESCALA VARIABLE

Madrid, 13 de Marzo de 1.965
JOSE VAHIDALGA