



24 FEB

112029

112029

MODELO DE UTILIDAD

por VEINTE años

cuyo privilegio se solicita para España, sus territorios y plazas de soberanía, a favor de:

D. JORGE CARBONELL DE BALLESTER

de nacionalidad española, domiciliado en Barcelona, calle Craywinkel, núm. 20, relativo a :

"ENVASE PERFECCIONADO"

=====



24 FEB

112029

MEMORIA DESCRIPTIVA

La presente invención tiene por objeto un envase perfeccionado, especialmente a uno para la expendición de artículos de género de punto que se usan por pares de unidades y que se acompañan de una unidad de recambio, tal como sucede con las medias, en las que se viste un par y se lleva una media -medio par- de recambio, por si se presenta una rotura en las que se visten. - - - - -

5.

De acuerdo con la invención el envase en cuestión se caracteriza por estar constituido por una bolsa rectangular de material flexible, provista de solapa, en cuyo interior se alojan en forma plana los artículos a envasar, disponiendo transversalmente de una disposición para marcar el doblado del envase en tal sentido, una vez resta en el envase, en función de repuesto, uno de los artículos envasados, cuyo doblado se mantiene en forma estable mediante una pinza constituida por una sola pieza curvada sobre sí misma. - - - - -

10.

15.

Para facilitar la comprensión de las ideas precedentes se describe seguidamente una realización de la invención, haciendo referencia a los dibujos ilustrativos que se acompañan. En los dibujos: - - - - -

20.

Figura 1, representa una vista en alzado del envase



112029

objeto de la invención con la solapa levantada. - - - - -

Figura 2, representa, en perspectiva, y a escala menor, el envase en una fase de doblado. - - - - -

Figura 3, representa, en alzado, y a escala menor, el envase de figura 1, una vez doblado. - - - - -

Figura 4, representa, en sección, y a escala mayor, un detalle de la sujeción, por medio de la pinza, del envase ya doblado. - - - - -

El envase 1 está constituido por una bolsa 2 de material flexible, confeccionado por soldadura 3 de lámina de material plástico, de la que parte una solapa 4, que se abate sobre la bolsa 2 para cerrar la boca de entrada 5 de la misma. - - - - -

La bolsa 2 presenta una disposición transversal 6, mediante la cual se guía el doblado de la bolsa 2 en dos partes A y B, iguales entre sí. Esta disposición transversal puede ser gráfica, grabada o mixta. - - - - -

Las dos partes A y B de la bolsa 2, una doblada, se mantienen en su doblado mediante una pinza 7, formada por una pieza de material plástico. - - - - -

En el interior de la bolsa 2 se alojan tres medias -un par y medio-, con lo que al vestir dos medias resta la tercera en el interior de la bolsa 2, la cual bolsa se dobla y se pinza, según se observa en la figura 3, en orden a llevarla de repuesto en un bolso o similar, ocupando un espa-

712029

24



cio mínimo. -----

Habiendo descrito el objeto de la invención, se hace constar que en el mismo podrán introducirse cuantas variantes de detalle pueda aconsejar la práctica, siempre que con ello no se altere la esencialidad de la misma que es la que se concreta y resume en la siguiente -----

N O T A

Se declaran de novedad, propiedad y utilidad para España, sus territorios y plazas de soberanía, las siguientes: -----

R E I V I N D I C A C I O N E S

1.- Envase perfeccionado, caracterizado por el hecho de estar constituido por una bolsa rectangular de material flexible, provista de solapa, en cuyo interior se alojan en forma plana los artículos a envasar, disponiendo transversalmente de una disposición para marcar el doblado del envase en tal sentido, una vez resta en el envase, en función de repuesto, uno de los artículos envasados, cuyo doblado se mantiene en forma estable mediante una pinza constituida por una sola pieza curvada sobre sí misma. -----

2.- "ENVASE PERFECCIONADO". -----

Todo ello conforme se describe y reivindica en la pre-

712029<sup>24</sup>



sente memoria que consta de cinco hojas, foliadas y mecanografiadas por una sola de sus caras, y de una lámina de dibujos que la ilustra.

BARCELONA, 24 FEB 1965

P.A.

*Karlowicz*

*M.* CURELL SUJOL

11202 Fig. 1

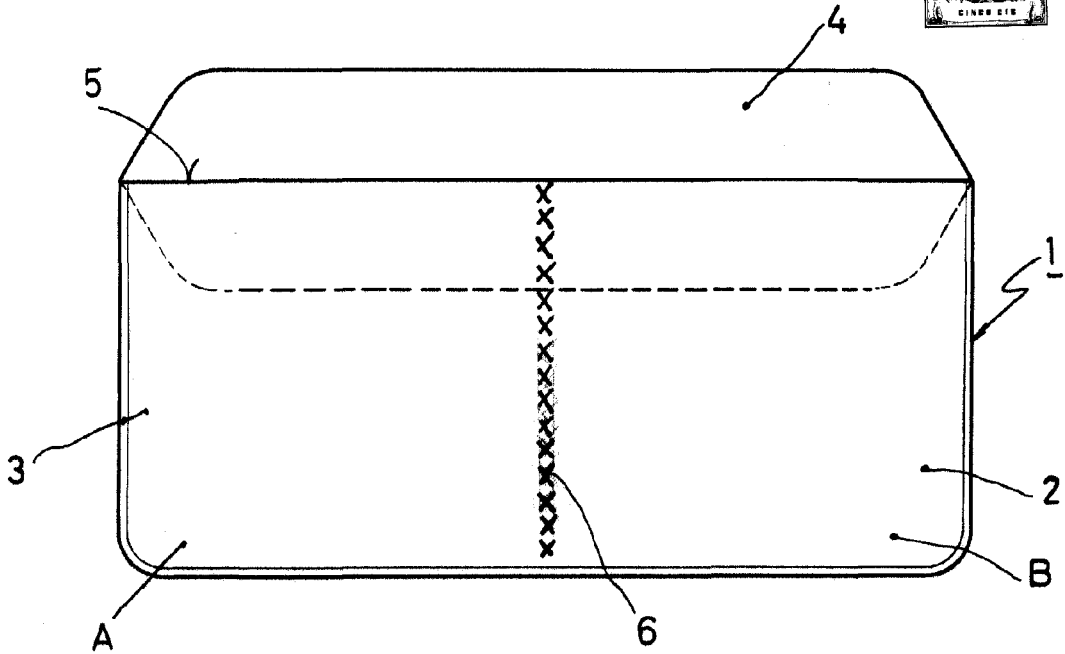

Fig. 2

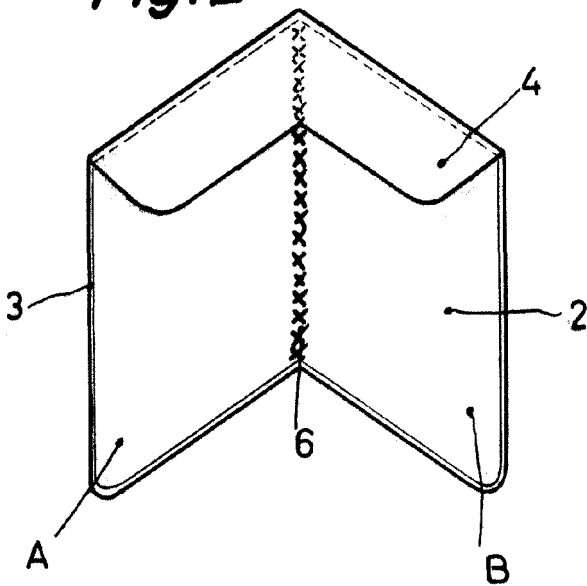

Fig. 3

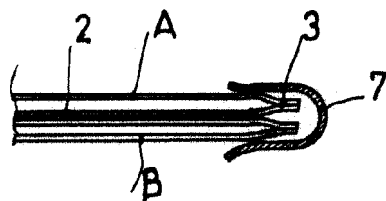
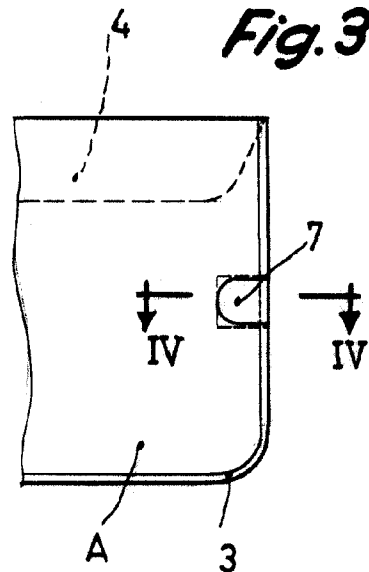

Fig. 4

BARCELONA, 2 FEB 1965

P.A.

*Carbonell*  
M. CARBONELL SUÑER