





10

El Modelo a Utilidad a que nos referimos, tiene por objeto un dispositivo de publicidad aerea, consistente principalmente en un globo de altura introducido dentro de una red, estos globos una vez inflados tienden a elevarse, arrastrando con ellos las redes que los sujetan; en ellas se van colgando las letras motivo del anuncio, o bien cuantos detalles se deseen, así mismo se van colgando los luminosos necesarios para una perfecta visibilidad por la noche desde el suelo.

15

Estas redeas que elevan estos globos van sujetas a un torno, por medio de correas o cuerdas, principalmente de nylon, por su resistencia y fortaleza, por mediacion de estos tornos y mediante el giro de ellos, se van dando la altura que se precise para la perfecta visibilidad desde el suelo, admas de esta manera, es facil ir colocando los motivos publicitarios en ellas, y despues ir soltando hasta la altura que se desee.

20

Estos globos pueden adoptar ademas infinidad de formas, es decir no solo pueden ser esféricos para meterlos en las redes, sino que ellos mismos, como decimos, pueden tener formas caracteristicas de botellas, cajetillas, muñecos y otros, que una vez inflados se elevan y se sitúan a la altura que precisemos o se estime oportuna siempre por medio del torno .

25

30

Estan fabricados principalmente de "latex", y se utilizan principalmente en metereologia y en la marina.

35

Se pueden elevar hasta 100 metros por encima de azoteas, en ellas pueden estar instalados los sistemas de iluminación, por medio de focos que dirijan sus rayos hacia ellos, o bien como decimos, pueden ir colgados los tubos del mismo globo, y los cables colgando al igual que las cuerdas que los sujetan al torno.





112013

75 elevarse, tira de las cuerdas o redes en las que previamente se han ido adosando motivos publicitarios diversos, caracterizados tambien porque por su extremo inferior estas redes estas sujetas a un tornio que las situa a la altura deseada o conveniente.

80 SEGUNDA.- Por "Dispositivo de publicidad aerea", segun anterior reivindicación, caracterizado tambien porque estos blobs, por ellos mismos pueden adoptar infinidad de formas, tales como botellas, muñecos y otros, caracterizandose ademas porque en las cuerdas de sujección pueden ir sujetos los sistemas de iluminacion de los mismos, o bien se les puede iluminar desde las terrazas donde estan instalados los tornos por medio de focos.

85 TERCERA.- Por " DISPOSITIVO DE PUBLICIDAD AEREA ".

Todo ello tal y como queda descrito en el cuerpo de la memoria precedente, la cual consta de cuatro hojas foliadas y mecanografiadas a dos espacios por una sola de sus caras, a la que se acompaña otra de planos en forma y tamaño reglamentario, para la mejor comprension del invento.

90 Madrid, doce de marzo de mil novecientos sesenta y cinco.

P.A. de los Señores Don Francisco Garzón Garces y de Don Juan Manuel Cambefort Pardo.

E. Rodriguez Rivas.

P.A. 

95.-

OR/ir.  
&&&&&&

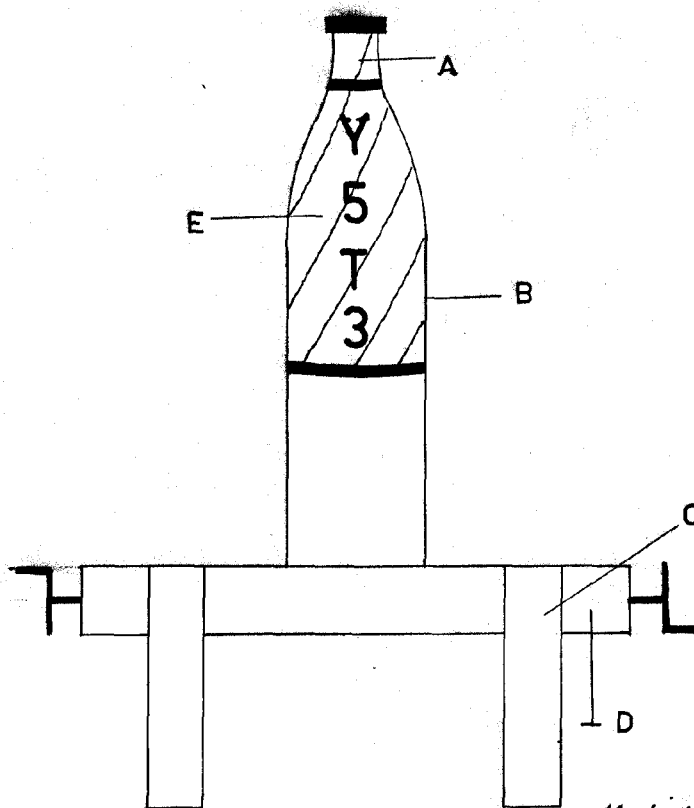
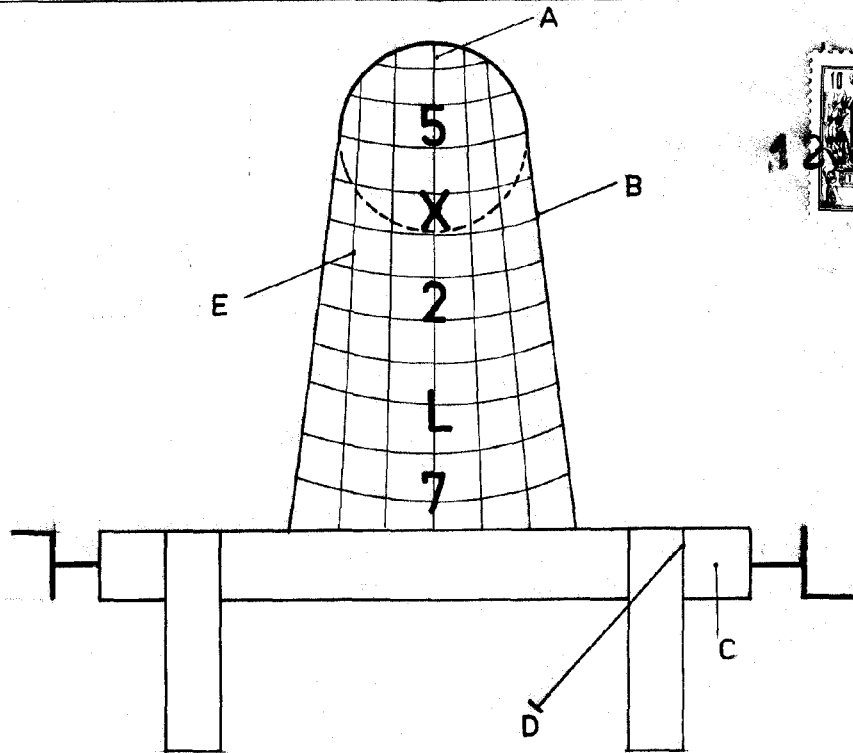

Madrid, 14 Marzo de 1965

P.A.

E. RODRIGUEZ DE RIVAS  
P. P.

D-11

ESCALA VARIABLE