



112012

MEMORIA DESCRIPTIVA
=====
=====

Correspondiente a un Modelo de Utilidad, que se solicita por veinte años, para todo el territorio español, a favor de RONCALES Y CIA, S.R.C.-LABORATORIOS CASEN, de nacionalidad española, residente en ZARAGOZA.-Tenor Fleta, nº 5, por:

"LACTO-EXTRACTOR BIBERON"

=====
=====

5

Es universalmente conocido, el problema existente en la lactancia materna, que se deriva de las múltiples causas que crean dicho problema, causas que en algunos casos son voluntarias, y en otros involuntarias, como secreción insuficiente, inconvenientes fisiológicos, etc. y que unas y otras vienen a tener como resultado, la imposibilidad de amamantar a los hijos, directamente.

Para remediar estos inconvenientes, se recurre al aparato normalmente conocido como sacaleches, que por succión ex-

112012



10 trae la leche del pecho materno, y lo deposita en su interior, para posteriormente, trasvasarlo a un recipiente del que se suministra al niño, a cucharadas o con tetina de goma, indistintamente.

15 Estos aparatos, debido a este forzoso trasvase, presentan inconvenientes de tipo higiénico y de empleo, ya que este es incómodo y por parte de las condiciones higiénicas, presenta la necesidad de una perfecta limpieza, tanto en el aparato como en el segundo recipiente que se emplee, siendo la limpieza del aparato, no excesivamente cómoda ya que al estar
20 totalmente cerrado al exterior, el depósito donde se recoge la leche extraída, su limpieza es difícil y nunca con seguridad de suficiente garantía.

A fin de eliminar los citados inconvenientes, y lograr un aparato extractor, de cómodo uso, exento de trasvases de
25 uno a otro recipiente, y de fácil limpieza tanto exterior como interior, se ha ideado el lacto-extractor biberón, al que se refiere la presente memoria, el cual, consigue una extracción cómoda de la leche materna por aspiración, y consigue que el lactante la tome directamente del aparato sin
30 necesidad de trasiegos de recipientes.

En esencia, el biberón citado, está constituido por un cuerpo de material adecuado, hueco, con una boca de forma apropiada para su acoplamiento al pecho de la madre, y con una boquilla opuesta en la que se acopla una clásica pera
35 de goma, para efectuar la aspiración, mientras que en un punto lateral del cuerpo principal del aparato existe un salien-

112012



te, con boquilla a la que se adapta una tetina o clásico chupete por el que el lactante recibe directamente la leche extraída por medio del conjunto.

40 Por el aludido objeto, se solicita el correspondiente privilegio de MODELO DE UTILIDAD, conforme y al amparo del vigente Estatuto sobre Propiedad Industrial, a fin de garantizar a favor del recurrente el derecho a la explotación exclusiva del mismo en toda España.

45 A continuación, se hará una detallada descripción del lacto-extractor biberón mencionado, con referencia a los planos que se acompañan, en los que se representa a simple título de ejemplo, no limitativo, una forma preferente de realización, susceptible de todas aquellas variaciones de detalle que no supongan una alteración fundamental de las características esenciales del mismo.

50

En dicho plano se ilustra:

En la figura I : Vista en perspectiva del conjunto.

En la figura 2 : Detalle en sección longitudinal.

55 Según el ejemplo de ejecución representado, el biberón que se preconiza, está constituido por un cuerpo (1), sensiblemente cilíndrico, con un saliente lateral (2) de capacidad adecuada para que en él se reúna la cantidad de leche apropiada, en función de la mamada normal de un niño, y en cuyo cuerpo (1) se ha previsto una boca (3) de forma cóncava hacia el interior y con bordes (4) concavos hacia el exterior, para facilitar el acoplamiento sobre el pecho de la

60

112012



madre en cuanto a la concavidad interior, y sujeción con la mano desde el exterior por los citados bordes (4).

65 En el extremo contrario, el cuerpo (1) lleva una boquilla (5) con un orificio (6) y sobre ella se acopla una pera (7) de goma quedando perfectamente adaptada sobre el cuerpo, para que al apretar esta, expulse el aire a través del cuerpo (1), y por su propia elasticidad, efectúe la succión precisa para la extracción de leche por la boca (3) adaptada al
70 pecho de la madre.

En el extremo del saliente (2) del cuerpo (1), existe otra boquilla (8) igualmente dotada de orificio (9), adaptándose a esta boquilla una tetina o chupete (10).

75 Organizado de esta forma el biberón descrito. es evidente que directamente del aparato, llega al lactante a través de la tetina (10), suficientemente separada del conjunto para que no suponga incomodidad alguna, pudiendo manejar la misma madre el aparato, sin necesidad de ayuda alguna.

80 La forma, materiales y dimensiones, podrán ser variables y en general, cuanto sea accesorio y secundario, siempre que no altere, cambie o modifique la esencialidad del objeto que se describe.

Los terminos en que queda redactada esta memoria, son
85 ciertos y fiel reflejo del objeto descrito, debiéndose tomar con caracter amplio y nunca en forma limitativa.

N O T A

El Modelo de Utilidad que se solicita recaerá sobre las

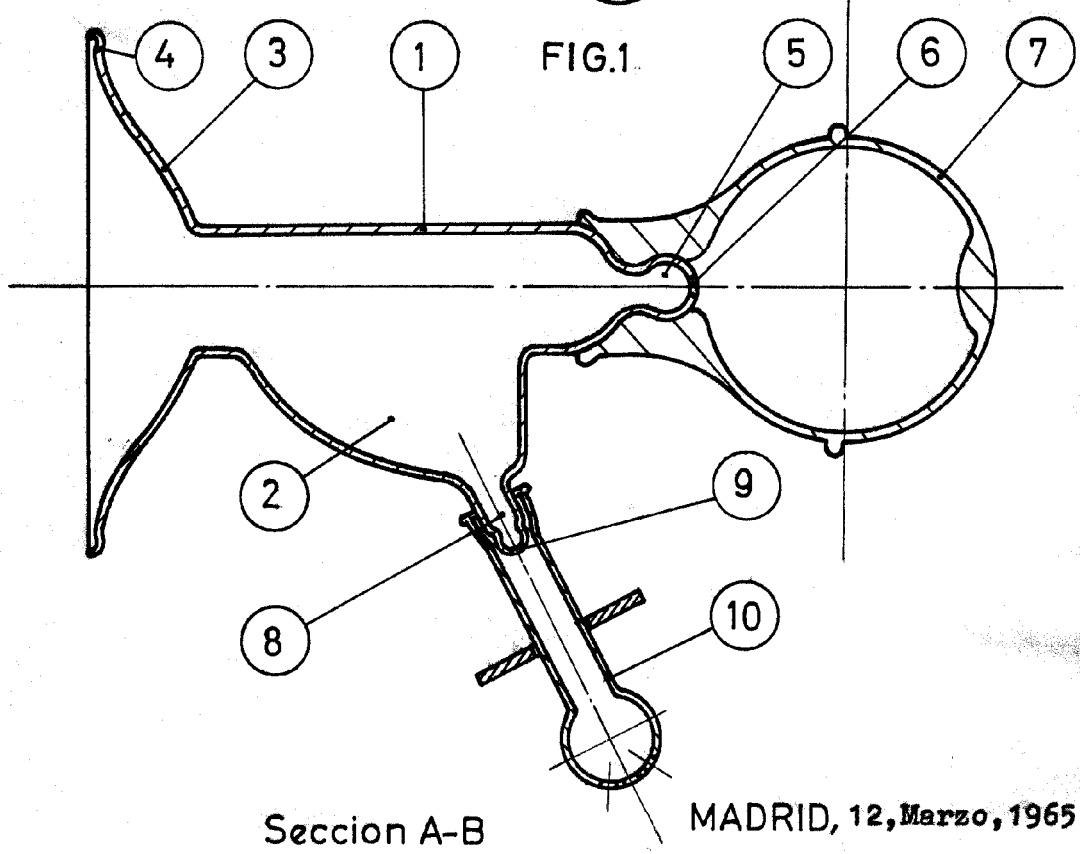
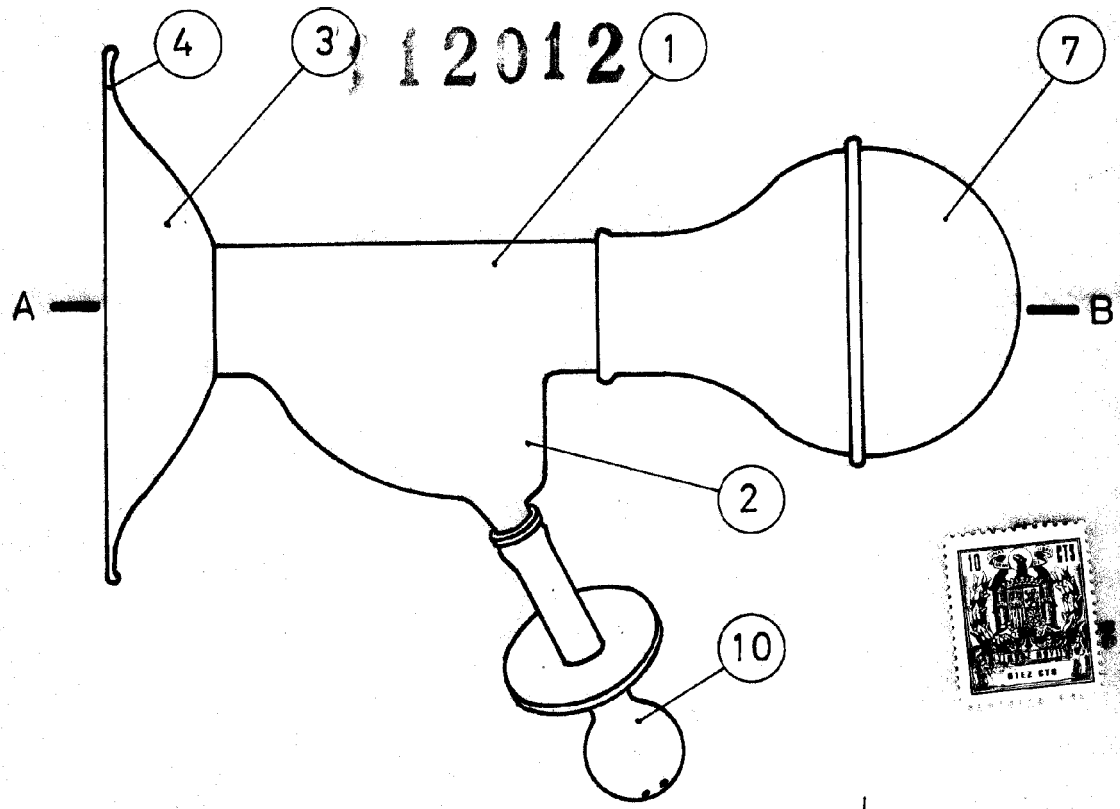

MADRID, 12, Marzo, 1965.-

FIG. 2

ESCALA VARIABLE.

VICENTE OCENEA
**