

12 MAR



112011

112011

MEMORIA DESCRIPTIVA

correspondiente a la solicitud de concesión de un...

MODELO DE UTILIDAD

SOLICITANTE: UNILEVER N.V.

RESIDENCIA: Museumpark 1, Rotterdam, Holanda

ENUNCIADO: " UN ENVASE COLECTIVO PARA PIEZAS

SUELTAS "

Modelo de Uti- N 16,028/ 13 mar-
Prioridad: Patente lidad alemán n.81c Gbm del zo 1964

112011

12 MAR



1 El objeto de la presente innovación es un envase colectivo para piezas sueltas de forma de segmento de círculo, fabricado a partir de una sólo pieza troquelada, sin necesidad de pegamentos ni adhesivos.

5 Los envases colectivos para piezas sueltas de forma de segmento de círculo, por ejemplo para quesitos, son ya conocidos. Los envases conocidos adolecen frecuentemente del inconveniente de que, debido a su configuración, el desperdicio de material troquelado es relativamente alto. Si no están hechos de una sólo pieza, se precisa para su confección un pegamento o adhesivo, lo que requiere una fase de trabajo adicional y supone una pérdida de tiempo.

10 El envase colectivo para piezas sueltas de forma de segmento de círculo, confeccionado a partir de una sólo pieza troquelada y sin necesidad de pegamentos o adhesivos, se caracteriza ahora por estar hecho a partir de una pieza troquelada con una parte principal de forma octogonal, a 4 de cuyos bordes, que alternan con los otros dejados libres, están articuladas cuatro partes provistas con dispositivos de enclavamiento. Dos de las partes articuladas poseen -- convenientemente formas iguales simétricas, mientras que las otras dos restantes, opuestas entre sí, presentan formas distintas.

15 Un ejemplo de la innovación será ilustrado a continuación a base del dibujo.

20 La figura 1 muestra la pieza bruta;
la figura 2, el envase colectivo ya lleno.

25 Tal como puede verse en la fig. 1, se encuentran articuladas a la parte principal 1, en cuatro de sus bordes que alternan siempre con otros dejados libres, dos partes

30

112011

- 3 -

12 MAR



1 designadas con 12, y las partes que llevan las cifras de re
referencia 2 y 7. Las partes 12, poseen la misma forma simé-
trica, y se prolongan en las partes 13 y 14, subdivididas -
mediante sendas líneas acanaladas. En las partes 14 se han
5 previsto sendas escotaduras 15. Las líneas acanaladas que
limitan las partes 12 y 13, poseen cada una un corte 16 li-
geramente curvado. A la parte 2 está articulada la parte 3,
sustancialmente triangular, que en sus dos bordes laterales
libres, posee los salientes simétricos 4 con los picos 5.-
10 En la punta de esta pieza triangular 3, está prevista una -
escotadura trapezoidal 6. La parte de enfrente de la parte
2, se prolonga en las partes 8, 9 y 10, subdivididas por las
líneas acanaladas paralelas, y tiene asimismo forma triangu-
lar. La línea acanalada que separa las partes 8 y 9, está
15 interrumpida por el corte 11, ligeramente curvado. En la -
parte principal 1 se han previsto varias perforaciones 17.-
Perforaciones similares se encuentran también en las partes
3 y 7.

20 La confección del envase colectivo y su llenado, -
pueden llevarse a cabo de la manera descrita a continuación:

La parte 2, con la parte 3 articulada a ella, se -
endereza al igual que las partes 12 con las partes 13 y 14
articuladas a ellas. A continuación se enclavan las partes
12, 13 y 14, con la parte 3. Para este fin, se introduce -
25 el pico 5 en la escotadura 15, y la parte 14 se pliega ha--
cia adentro. Ahora ya se introducen en el envase varias --
piezas sueltas de forma de segmento de círculo, designadas
con 18. Para ello se combinan las piezas 18 de forma de --
segmento de círculo de modo que coincidan con sus puntas, -
30 formando una semicircunferencia. En esta forma, tal como -



12 MAR.

112011

1 puede verse en la figura 2, se meten en el envase, de modo
que el diámetro de la semicircunferencia coincida con la -
línea acanalada 19. Mediante las diversas piezas sueltas
5 18 introducidas, quedan las partes 14 sujetas en su posi-
ción plegada de enclavamiento. Para cerrar el envase, se
endereza la parte 7 y mediante introducción de la parte --
puntiaguda 10 en la escotadura 6, queda cerrado y bloquea-
do con ayuda de la lengüeta recortada 11.

10 La confección y el llenado del envase puede reali-
zarse a mano, así como también, de manera más racional, --
con ayuda de una máquina. Si el envase está destinado a -
recibir quesitos, en especial quesitos frescos, entonces es
conveniente prever varias perforaciones 17, que permiten -
la ventilación de los quesitos.

15 La pieza troquelada se hace convenientemente de -
cartón o de cualquier otro material apropiado, que se im--
prime a uno o varios colores, se forra o se estampa.

En resumen, el Modelo de Utilidad que se solicita,
recaerá sobre las siguientes:

20 - REIVINDICACIONES -

1. Un envase colectivo para piezas sueltas de ~~forma~~ de
segmento de círculo, confeccionado a partir de una sóla pie
za troquelada sin necesidad de pegamentos o adhesivos, carac
terizado por fabricarse a partir de una pieza bruta con una
25 parte principal de forma octogonal, en cuatro de cuyos bor-
des, y alternando con los otros que quedan libres, están --
articuladas cuatro partes provistas de dispositivos de en--
clavamiento.

30 2. Un envase colectivo de acuerdo con la reivin-
dicación 1, caracterizado porque dos de las partes articula

12 MAR



112011

1

das son de forma igual, simétrica, mientras que las otras partes restantes, opuestas entre sí, tienen forma diferente.

5

3. Un envase colectivo de acuerdo con las reivindicaciones 1 - 2, caracterizado porque las partes iguales simétricas se unen conjuntamente con la parte situada entre ellas, de forma diferente, mediante enclavamiento, y porque esta última parte se enclava a su vez con la cuarta parte articulada que todavía queda, para así cerrar el envase.

10

4. Se reivindica por último como objeto sobre el que ha de recaer el Modelo de Utilidad que se solicita:
"UN ENVASE COLECTIVO PARA PIEZAS SUELTAS".

15

Todo conforme se describe y reivindica en la presente Memoria que consta de cinco páginas mecanografiadas, y dibujos que se acompañan.

Madrid, 12 de marzo de 1965

ALFONSO UNGRIA

P.P.

20

25

30

11201f



FIG.1

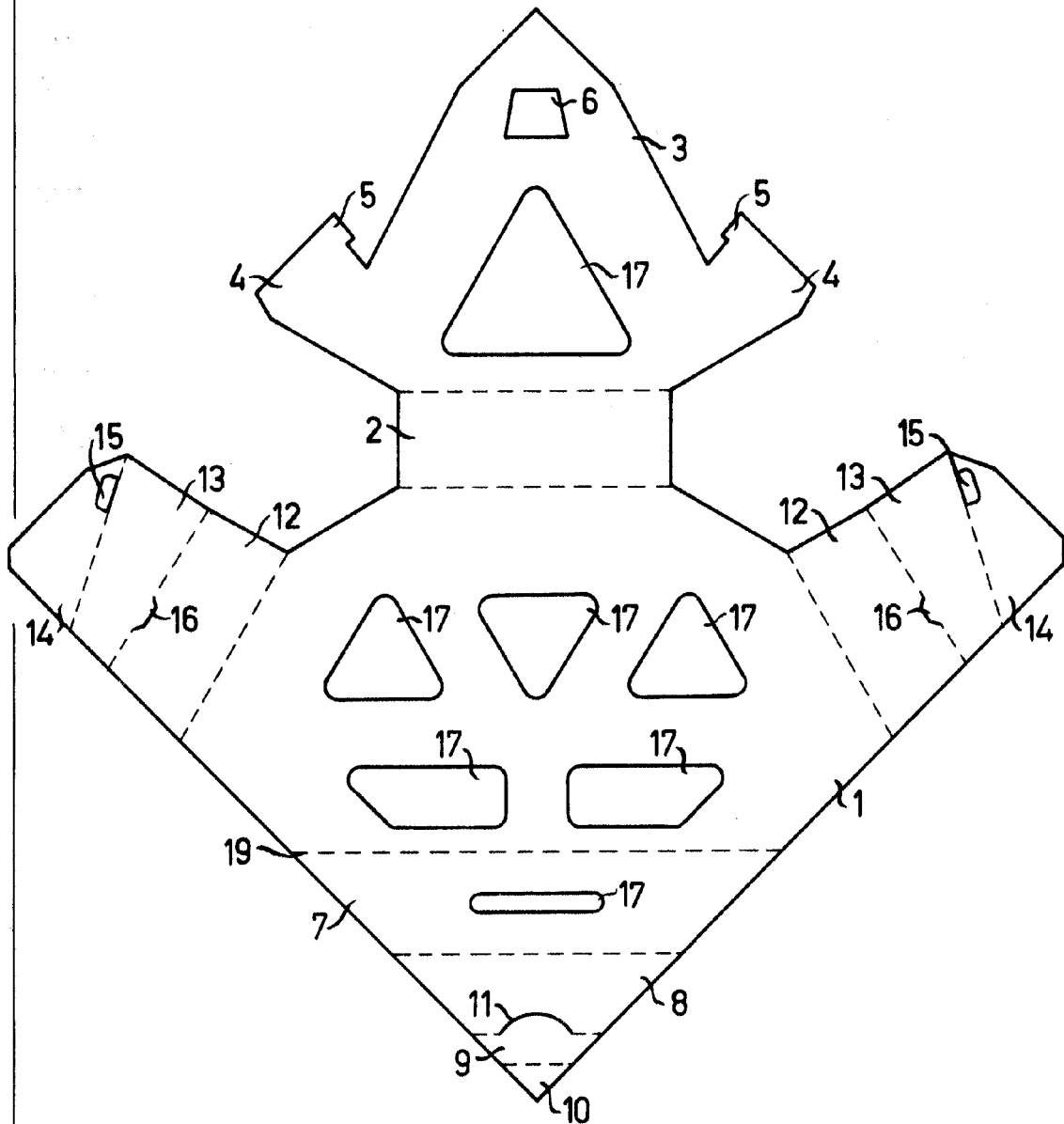

ESCALA VARIABLE

MADRID 12 DE Marzo DE 1965

ALFONSO UNGRÍA

P.P.



FIG. 2

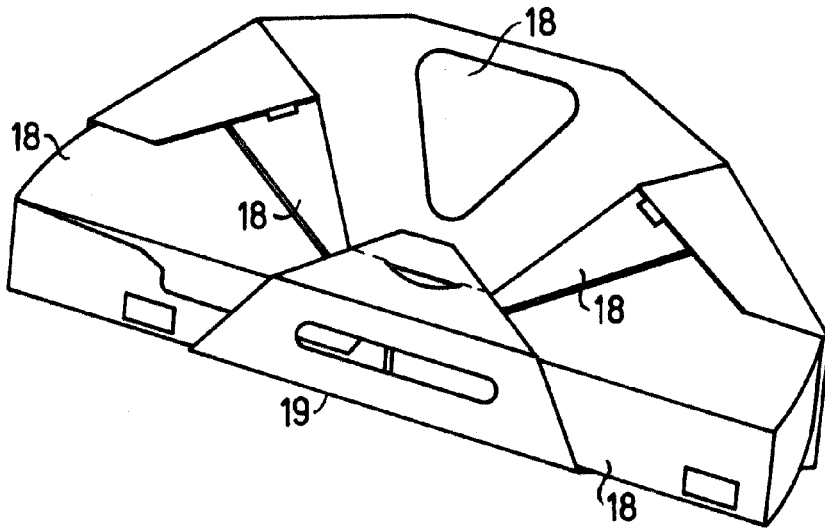

ESCALA VARIABLE
MADRID, 12 DE Marzo DE 1965
ALFONSO UNGRÍA
P. P.