

111983



111983

MODELO DE UTILIDAD

por 20 años

por "UN GRIFO PARA COCINAS DE GAS", a favor de Propan, S.A., de nacionalidad española, domiciliada en Barcelona, Enamorados, 138, plantas 7ª y 8ª.

=====

MEMORIA DESCRIPTIVA

El presente Modelo de utilidad se refiere a un nuevo tipo de grifo, de los que se usan preferentemente en las cocinas de gas para regular la salida de éste hacia los quemadores de la misma, que viene a aportar notables e importantes ventajas sobre las diversas realizaciones de grifos de tal tipo ejecutadas hasta el momento.

5.

Es sabido que las cocinas cuyo funcionamiento se realiza a base de gas, ya sea de tipo industrial, ya en forma licuada como butano y similares, van dotadas de un grifo que regula la salida principal del gas hacia los

10.

111983



- 2 -

conductos de la propia cocina, así como de un segundo grifo que es el encargado de regular la salida del gas hacia los quemadores. Es evidente que este último grifo recibe constantemente gas por lo que un escape en el mismo podría ser causa de desagradables accidentes.

Ahora bien, esta regulación de salida del gas, se lleva a cabo en dichos grifos, preferentemente, con la acción de un pivote o similar que ocupa el extremo posterior del vástago portador del botón de mando de la cocina y que cierra o abre a voluntad la conducción de llegada del gas. En la actualidad, un problema muy serio en dichos grifos es que la constante acción del referido pivote en la boca de la conducción referida provocaba el desperfecto de ésta por el continuo roce a que estaba sometida, soportando a veces presiones inadecuadas por excesivo apriete del botón de mando.

El actual Modelo resuelve dicho inconveniente, de una forma fácil, cómoda y segura, a base de una nueva realización de grifo con el que han de obtenerse resultados sumamente satisfactorios.

Para su mejor comprensión y mayor facilidad en las descripciones, nos vamos a referir a un dibujo que se adjunta a la presente memoria y que, a título de ejemplo explicativo, no limitativo, representa un grifo para cocinas de gas, realizado de conformidad con el actual Modelo.

En dicho dibujo, se ha representado una sección longitudinal completa del grifo en cuestión, según un plano de corte meridiano del mismo.

Según tal dibujo, el grifo para cocinas de gas objeto del presente Modelo, está constituido por un cuerpo tubular -1- con un ensanchamiento trasero -2- en el

111883  
- 3 -



que se alojan las conducciones -3- y -4- de entrada y salida de gas respectivamente.

- Ambas conducciones desembocan en una cámara interna -5- del cuerpo -1- en donde va ubicado un vástago -6- portador de una cabeza externa -7- de aplicación del botón de mando (no dibujado en la figura), que por su parte trasera hace tope en sendos remaches diametrales y transversales -8- y -9- del cuerpo -1- que limitan la carrera del vástago -6-. Este a su vez lleva una garganta intermedia -10-, con una junta tórica de estanqueidad -11-, así como un terminal -12- roscable por -13- al cuerpo -1- y dotado de un alojamiento delantero -14-, ligeramente estrechado por su boca -17- para que pase por ésta, a ligera presión, el extremo trasero -15-, de menor diámetro que dicho alojamiento, de un pivote -16- cónico, de cierre de la conducción de entrada de gas, quedando a continuación libres totalmente dichos pivote y extremo por alojarse la referida boca -17- en la garganta -18- separadora de ambos.

20. Todo cuanto no afecte, altere, cambie o modifique la esencia del grifo anteriormente descrito, será variable a los efectos del actual Modelo.

N O T A.

Se reivindica como objeto de este registro por Modelo de utilidad:

25. 1.- Un grifo para cocinas de gas, caracterizado esencialmente por estar constituido por un cuerpo principal con un ensanchamiento trasero de ubicación de las conducciones de entrada y salida del gas, las cuales van a desembocar en la cámara interior de dicho cuerpo principal, en donde va
30. situado un vástago longitudinal que hace tope interiormente en unos remaches diametrales del referido cuerpo principal

111083

20 FEB



- dotado de una cabeza externa de acoplamiento del botón de mando de la cocina, así como de una garganta intermedia con una junta tórica que la rodea, y de un terminal exteriormente roscado y con un alojamiento trasero por
5. cuya boca estrechada, entra a presión el extremo trasero, de menor diámetro que dicho alojamiento, de un pivote cónico, de cierre del conducto de entrada de gas, quedando dichos pivote y extremo libres de giro al alojarse la referida boca estrechada en una garganta intermedia
10. de separación de estos dos últimos.

Sean cuales fueren las circunstancias que concurran en la esencialidad del Modelo definido en la anterior reivindicación, cuyo objeto es:

2.- "UN GRIFO PARA COCINAS DE GAS".

15. Consta la presente memoria de cuatro hojas foliadas, mecanografiadas por una sola cara y de los dibujos adjuntos.

Barcelona, 20 FEB 1965

P.A. de Propan, S.A.,

jc.

111983

20

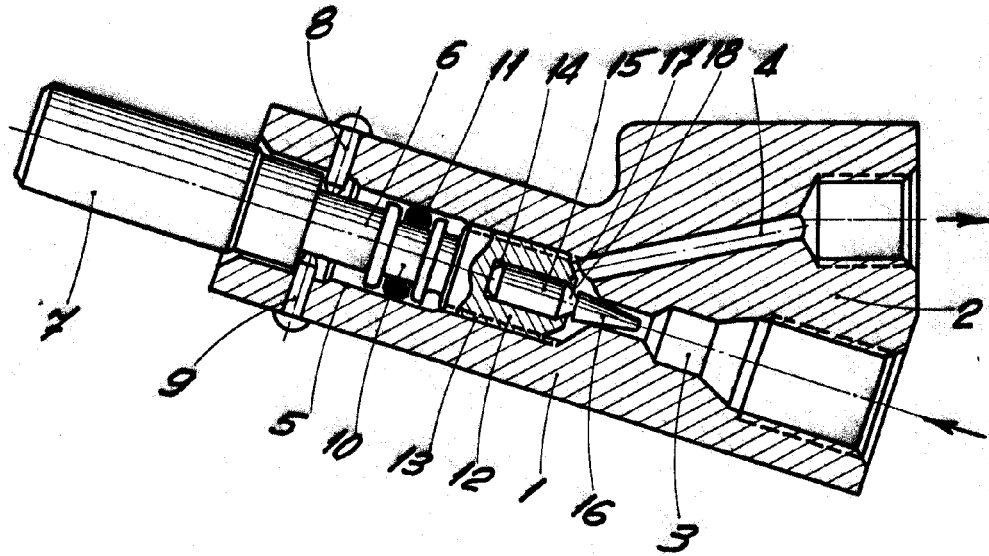

BARCELONA, 20 FEB. 1965  
P. A.

ESCALA VARIABLE