



111966

MODELO DE UTILIDAD

Por V E I N T E años  
a favor de la entidad, INDUSTRIAS PATRIA, S.A  
de nacionalidad española  
residente en VIGO (Pontevedra) Travesía de Vigo s/n  
por: "COCHECITO INFANTIL"

\* \* \*

M E M O R I A   D E S C R I P T I V A

El Modelo de Utilidad, objeto de la presente memoria, se refiere como su título indica, a un nuevo coche para niño el cual reúne unas cualidades de economía, sencillez, robusta construcción, con la duración consiguiente y de propiedades notablemente prácticas.

5.-

Esencialmente consiste el presente invento en una silla de cuatro ruedas de asiento alargado y en cuya parte central se dispone un respaldo debidamente acolchado que puede ser abatido a voluntad tomando al niño posición casi horizontal, ocupando entonces todo el asiento y cuya particularidad más destacada es la de ir provisto de una carena delantera, -

10.-

111966



giratoria según un eje paralelo al de las ruedas, dispuesto inferiormente con una escotadura superior para dejar libertad al cuerpo del niño, el cual no precisará ser atado ya que la mencionada carena, va sujeta en la parte trasera por un doble sistema de cierre de tipo adecuado. El espacio existente entre el respaldo del asiento y la trasera del coche, puede ser utilizado para el transporte de paquetes, etc.

5.- Para la mejor comprensión del invento que se preconiza se acompaña una hoja de planos en la que en dos figuras se detalla suficientemente la constitución y disposición de los elementos componentes así como su cómoda, y práctica utilización.

10.- La figura primera representa una vista en perspectiva del conjunto del coche que nos ocupa. La segunda una vista lateral en la que de puntos se advierte la posición abierta del carenaje del mismo.

15.- La numeración que acompaña a las figuras tiene el mismo significado para ambas siendo este el siguiente:

- 1.- Silla o coche propiamente dicho
- 2.- Carena delantera abatible
- 20.- 3.- Punto de giro de (2)
- 4.- Cierre de (2) a (1)
- 4'.- Zona correspondiente al cierre de la pieza (2)
- 5.- Asiento
- 6.- Reposapiés
- 25.- 7.- Respaldo abatible
- 8.- Escotadura superior en (2)
- 9.- Espacio para paquetería.

Las piezas (1) y (2), conformada preferentemente con materiales moldeables, de lo que se obtiene una gran duración, ligereza y economía, se disponen de manera que la (2) se abata

30.-



111966

5.- exteriormente y hacia adelante por medio por medio del eje de giro (3) fijandose a (1) por medio del sistema de cierre adecuado (4) y presentando una escotadura superior (8) que salva el cuerpo del niño y evita la necesidad de atarlo. El respaldo (7) se dispondrá abatible para que el niño pueda ir en posición casi horizontal, pudiendo llevar paquetes en el espacio (9) cuando esto no suceda.

10.- Serán independientes del objeto de la presente invención, los materiales, forma y dimension, color, y en general todo cuanto no altere la esencialidad del invento.

Descripta suficientemente la naturaleza y objeto de este Modelo de Utilidad, se hace constar que las características - sobre las cuales ha de recaer la concesión del mismo se hallan comprendidas en las siguientes:

15.-

REIVINDICACIONES

20.- 1ª.- Cochecito infantil, caracterizado por comprender, una silla propiamente dicha, de asiento alargado, hacia cuyo centro, se dispone un respaldo abatible y en la parte delantera e inferiormente un reposapiés plano sobre cuyo extremo anterior del mismo se dispone giratorio y abatible hacia adelante, sobre un eje de giro paralelo a los de las ruedas, una carena envolvente hasta la cintura del niño y la cual lleva una escotadura superior para el paso del cuerpo, evitando así el uso de cinturones de sujeción, disponiendose de espacio para paquetería cuando -  
25.- el respaldo se dispone levantado, detrás de este y siendo el resto de los elementos del mencionado coche de tipo más o menos convencional.

2ª.- COCHECITO INFANTIL.-

111966



Todo ello conforme se describe y reivindica en la -  
memoria que antecede que consta de CUATRO hojas escritas  
a máquina por una sola cara y dibujos que la ilustran.-

Madrid, 11 de Marzo de 1965

111966



FIG 1ª

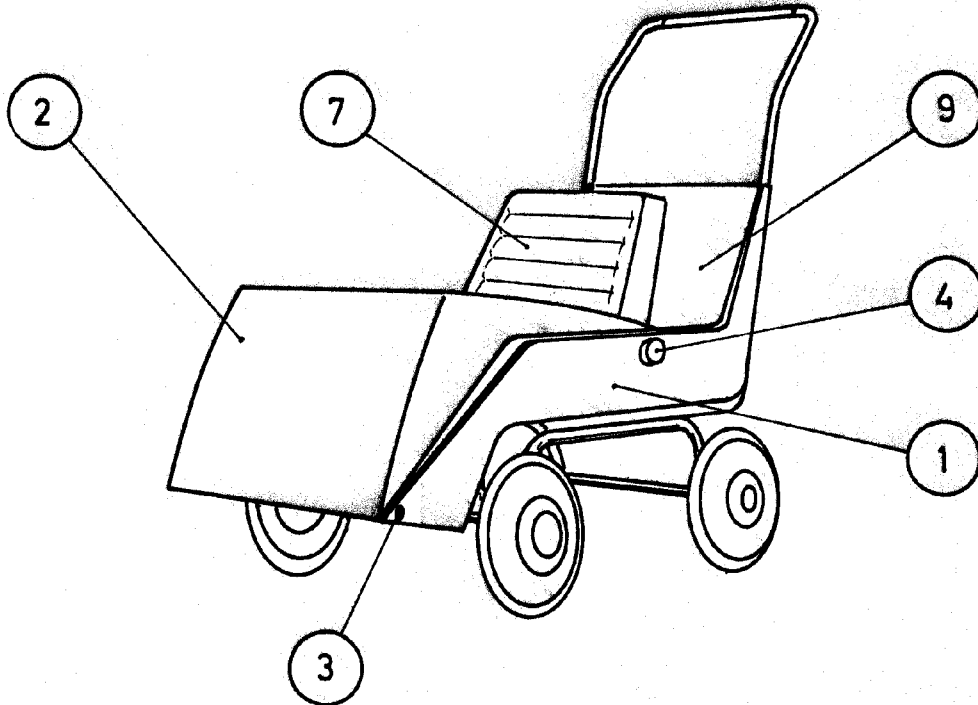
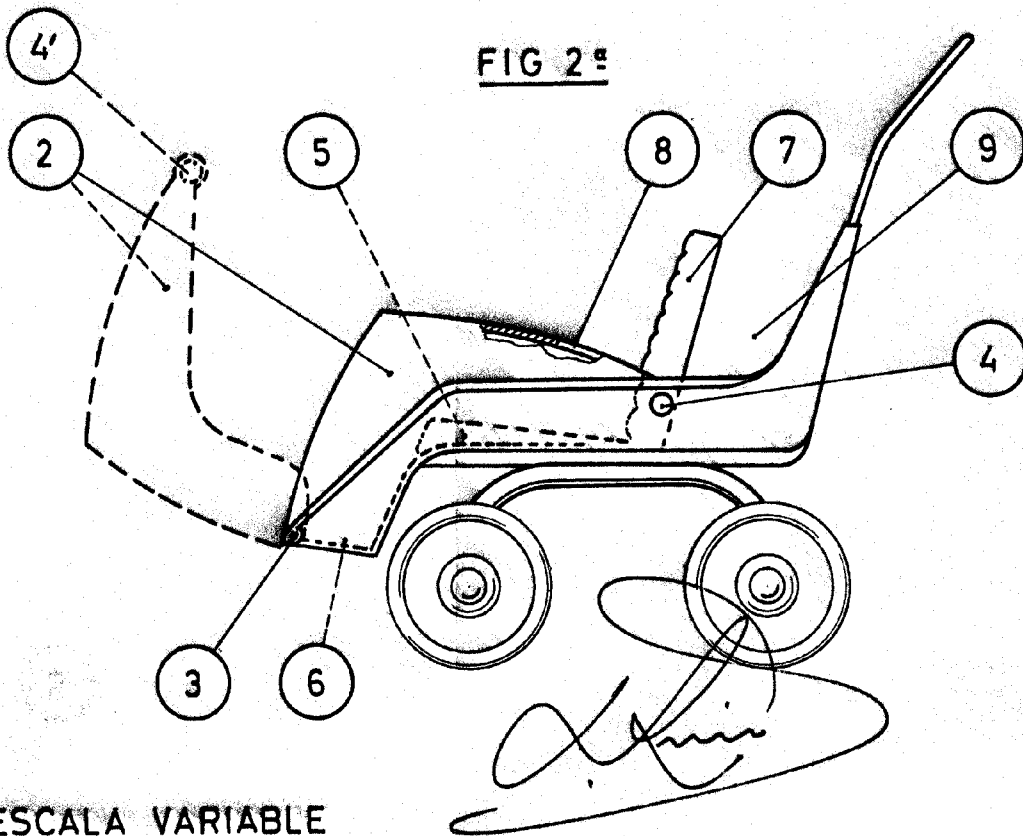

FIG 2ª



ESCALA VARIABLE