



NOV 1950

111950

111950

MEMORIA DESCRIPTIVA.

Correspondiente a un MODELO DE UTILIDAD.

por: UN DISPOSITIVO PARA EL MONTAJE DE SILLAS MECANICAS.

A favor de DON FRANCISCO GARRIZ BURGUI.

Residente en Navarra, PATRONA, C. de Marcelo Celayeta s.n.

-----

111950



El presente registro de Modelo de Utilidad, concierne como su enunciado indica, a un dispositivo para el montaje de sillas metalicas, de acuerdo con la descripcion detallada que del mismo se realiza, debiendo interpretarse siempre este concepto en su mas amplio sentido y nunca en limitativo.

5.-

Este resultado industrial mejora notablemente todo cuanto sobre el particular se conoce y utiliza actualmente, tanto por su sencillez constructiva, como de aplicacion, resistencia, duracion, indeformabilidad, facilidad de adaptacion, estetica y economia.

10.-

Para la debida comprension de este objeto, se adjunta a la presente memoria descriptiva, una hoja de planos en la que a titulo de ejemplo, se representan tod s y cada una de las partes que lo forman y relacion que guardan entre si.

15.-

En la citada hoja de dibujos que representa una vi ta en perspectiva del dispositivo cuyo registro se preconiza, se aprecian las siguientes referencias:

1.- Tubos que forman respectivamente el respaldo y asiento de la silla.

20.-

2.- Tubos que determinan la formacion de las patas y la base de soporte del propio asiento.

La seccion inferior de los tubos -1- y la superior de los tubos -2- queda unida en superposicion en la fase de montaje de los tramos tubulares correspondientes.

25.-

3.- y -4.- Muestran respectivamente l s secciones tubulares transversales que sirven de base de apoyo a los medios de enganche de la armadura tubular que forma el asiento y respaldo -1-.

Estos tubos 3- y -4- estan unidos con caracter permanente a la armadura inferior -2-.

30.-

5.- Corresponde al par de abrazaderas abiertas, previstas en la parte inferior y lateral angular de los tubos -1-.

1-11950

10 MAR 1951



Estas abrazaderas quedan montadas sobre los extremos del tubo transversal posterior -3-.

Las citadas abrazaderas presentan en posición enfrentada unos orificios que permiten el montaje de pasadores o tornillos destinados a asegurar la fijación de los elementos combinados.

6.- Extremos perfilados en curvatura apropiada, de los tramos tubulares formativos del propio asiento a los que se fija por diferencia diametral.

Con la disposición de las abrazaderas -5- y perfiles -6-, queda realizado el montaje de estos, respectivamente en los tubos transversales -3- y -4-, según el detalle de la adjunta ilustración.

Este dispositivo podrá ser utilizado en cualquier tipo de silla, reportando el mismo una notable ventaja en lo que se refiere al aprovechamiento de máximo espacio para almacenaje y transporte, siendo de fácil armado la silla y no precisando el empleo de medios auxiliares y quedando totalmente eliminadas las soldaduras necesarias en los casos normales.

Descrita suficientemente la naturaleza del Modelo, se hace constar expresamente que cualquier modificación de detalle que se introduzca en el mismo, se considerará incluida dentro de esta protección, en tanto que no altere o modifique esencialmente su finalidad característica.

#### NOTA.

Por último se declaran de novedad y utilidad, las siguientes:

#### REIVINDICACIONES.

1ª.- Un dispositivo para el montaje de sillas, caracterizado esencialmente porque la armadura tubular correspondiente al respaldo y asiento, presenta en su parte posterior e inferior un par de abrazaderas abiertas y perforadas para facilitar la colocación de tornillos que aseguren el ajuste de dichas abrazaderas sobre el tubo trans-

- 4 - 111950



versal posterior de la armadura que forma el soporte del asiento y correspondientes puntos de apoyo, existiendo en los terminales anteriores de los tramos tubulares que forman el propio asiento, unos perfiles curvos que se fijan en superposicion sobre el tramo transversal anterior de la armadura basica, con lo cual queda asegurada la adaptacion de ambas estructuras.

2ª.- UN DISPOSITIVO PARA EL MONTEJE DE SILLAS METALICAS.

Todo ello tal y como se describe en el cuerpo de esta memoria, se reivindica en su nota y se representa a titulo de ejemplo en la adjunta hoja de planos.

Esta memoria descriptiva, consta de cuatro hojas foliadas y mecanografiadas por una sola de sus caras y a dos espacios.

Madrid,

10 MAR 1957

111950



111950

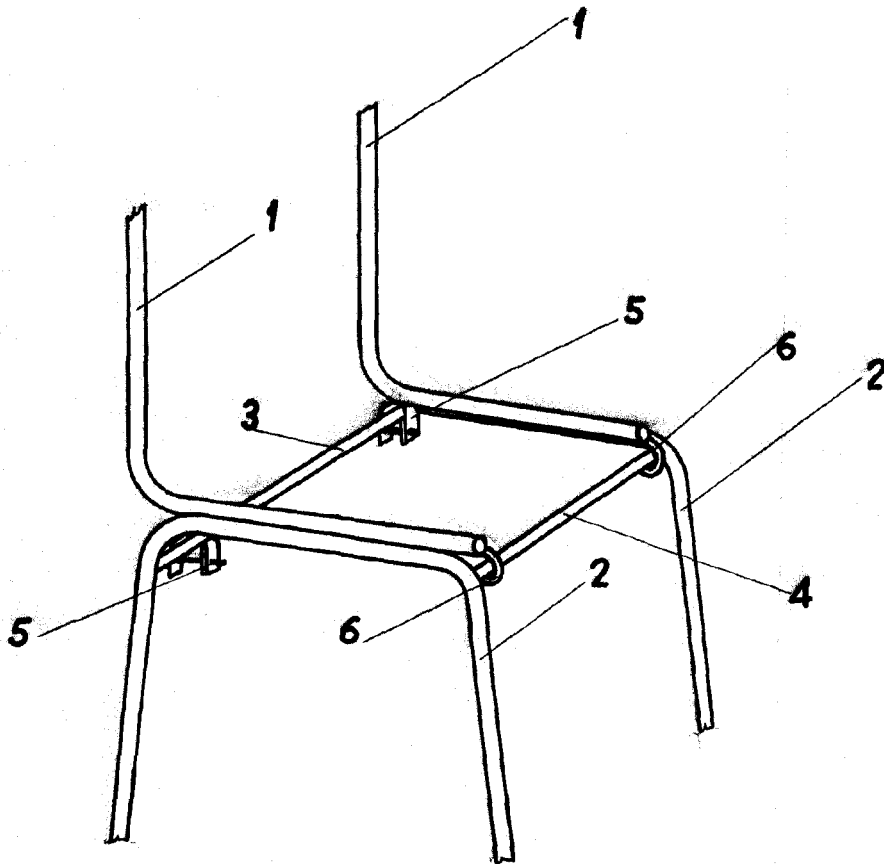

Madrid, 10 MAR 1957

Escala variable.