

MP/.

10 MAR



111939

memoria descriptiva

CLASE DE
REGISTRO

un Modelo de Utilidad, por veinte años en España.

NOMBRE Y
NACIONA-
LIDAD DEL
SOLICITANTE

Derivados Lácteos S.A.
(de nacionalidad española)

RESIDENCIA
Y DOMICILIO

Madrid, Plomo, 3

OBJETO

"ENVASE PARA REPOSTERIA Y APLICACIONES ANALOGAS"

111939



- 1 -

1

El presente modelo de utilidad se refiere a un envase para repostería y aplicaciones análogas, que tiene utilidad preferente como envase para pequeñas tartas individuales de helado, y presenta la propiedad característica de que su fondo, sobre el que reposa el helado, tarta o análogo de que se trate, consta de dos partes: una fija que forma cuerpo con el envase propiamente dicho, y otra móvil que permite la extracción del dulce sin utilizar cuchari-
5
10
15
20
25
30
35
40
45
50
55
60
65
70
75
80
85
90
95
100
105
110
115
120
125
130
135
140
145
150
155
160
165
170
175
180
185
190
195
200
205
210
215
220
225
230
235
240
245
250
255
260
265
270
275
280
285
290
295
300
305
310
315
320
325
330
335
340
345
350
355
360
365
370
375
380
385
390
395
400
405
410
415
420
425
430
435
440
445
450
455
460
465
470
475
480
485
490
495
500
505
510
515
520
525
530
535
540
545
550
555
560
565
570
575
580
585
590
595
600
605
610
615
620
625
630
635
640
645
650
655
660
665
670
675
680
685
690
695
700
705
710
715
720
725
730
735
740
745
750
755
760
765
770
775
780
785
790
795
800
805
810
815
820
825
830
835
840
845
850
855
860
865
870
875
880
885
890
895
900
905
910
915
920
925
930
935
940
945
950
955
960
965
970
975
980
985
990
995

ca de que su fondo, sobre el que reposa el helado, tarta o análogo de que se trate, consta de dos partes: una fija que forma cuerpo con el envase propiamente dicho, y otra móvil que permite la extracción del dulce sin utilizar cuchari-
10
15
20
25
30
35
40
45
50
55
60
65
70
75
80
85
90
95
100
105
110
115
120
125
130
135
140
145
150
155
160
165
170
175
180
185
190
195
200
205
210
215
220
225
230
235
240
245
250
255
260
265
270
275
280
285
290
295
300
305
310
315
320
325
330
335
340
345
350
355
360
365
370
375
380
385
390
395
400
405
410
415
420
425
430
435
440
445
450
455
460
465
470
475
480
485
490
495
500
505
510
515
520
525
530
535
540
545
550
555
560
565
570
575
580
585
590
595
600
605
610
615
620
625
630
635
640
645
650
655
660
665
670
675
680
685
690
695
700
705
710
715
720
725
730
735
740
745
750
755
760
765
770
775
780
785
790
795
800
805
810
815
820
825
830
835
840
845
850
855
860
865
870
875
880
885
890
895
900
905
910
915
920
925
930
935
940
945
950
955
960
965
970
975
980
985
990
995

es muy interesante, que el helado o análogo quede depositado en el plato o fuente en forma de flan directamente.

Esencialmente el envase que se reivindica está constituido por un cuerpo troncocónico, que en la proximidad de su base menor lleva unida solidamente una arande-
15
20
25
30
35
40
45
50
55
60
65
70
75
80
85
90
95
100
105
110
115
120
125
130
135
140
145
150
155
160
165
170
175
180
185
190
195
200
205
210
215
220
225
230
235
240
245
250
255
260
265
270
275
280
285
290
295
300
305
310
315
320
325
330
335
340
345
350
355
360
365
370
375
380
385
390
395
400
405
410
415
420
425
430
435
440
445
450
455
460
465
470
475
480
485
490
495
500
505
510
515
520
525
530
535
540
545
550
555
560
565
570
575
580
585
590
595
600
605
610
615
620
625
630
635
640
645
650
655
660
665
670
675
680
685
690
695
700
705
710
715
720
725
730
735
740
745
750
755
760
765
770
775
780
785
790
795
800
805
810
815
820
825
830
835
840
845
850
855
860
865
870
875
880
885
890
895
900
905
910
915
920
925
930
935
940
945
950
955
960
965
970
975
980
985
990
995

la, que hace de fondo anular fijo, sobre el cual descansa una pieza circular cuyo diámetro exterior coincide aproximadamente con el de aquella, que constituye el fondo móvil.

Con tal disposición el helado, tarta, etc., que se prepare sobre el envase completo, sobre su fondo mó-
20
25
30
35
40
45
50
55
60
65
70
75
80
85
90
95
100
105
110
115
120
125
130
135
140
145
150
155
160
165
170
175
180
185
190
195
200
205
210
215
220
225
230
235
240
245
250
255
260
265
270
275
280
285
290
295
300
305
310
315
320
325
330
335
340
345
350
355
360
365
370
375
380
385
390
395
400
405
410
415
420
425
430
435
440
445
450
455
460
465
470
475
480
485
490
495
500
505
510
515
520
525
530
535
540
545
550
555
560
565
570
575
580
585
590
595
600
605
610
615
620
625
630
635
640
645
650
655
660
665
670
675
680
685
690
695
700
705
710
715
720
725
730
735
740
745
750
755
760
765
770
775
780
785
790
795
800
805
810
815
820
825
830
835
840
845
850
855
860
865
870
875
880
885
890
895
900
905
910
915
920
925
930
935
940
945
950
955
960
965
970
975
980
985
990
995

vil descansando en el fijo, puede ser extraído sin deformación, una vez colocado sobre un plato o fuente empujando con el dedo el fondo móvil por el orificio que al efecto presenta el anular fijo.

Completa tal disposición una tapa circular, provista de una orejeta radial para su manejo, que encaja
25
30
35
40
45
50
55
60
65
70
75
80
85
90
95
100
105
110
115
120
125
130
135
140
145
150
155
160
165
170
175
180
185
190
195
200
205
210
215
220
225
230
235
240
245
250
255
260
265
270
275
280
285
290
295
300
305
310
315
320
325
330
335
340
345
350
355
360
365
370
375
380
385
390
395
400
405
410
415
420
425
430
435
440
445
450
455
460
465
470
475
480
485
490
495
500
505
510
515
520
525
530
535
540
545
550
555
560
565
570
575
580
585
590
595
600
605
610
615
620
625
630
635
640
645
650
655
660
665
670
675
680
685
690
695
700
705
710
715
720
725
730
735
740
745
750
755
760
765
770
775
780
785
790
795
800
805
810
815
820
825
830
835
840
845
850
855
860
865
870
875
880
885
890
895
900
905
910
915
920
925
930
935
940
945
950
955
960
965
970
975
980
985
990
995

en un resalte que al efecto presenta circularmente en su interior el envase.

111939

10



- 2 -

1

Dentro de las reivindicaciones que se establecen pueden fabricarse envases para repostería, de las formas, tamaños y materiales que se juzguen adecuados, para la aplicación concreta de que se trate, sin que tales variaciones, así como las que puedan introducirse en detalles de su presentación y organización afecten a la esencialidad reivindicada, por lo que los envases para repostería y aplicaciones análogas, que se fabriquen, dentro de la idea general reseñada, con cualquiera de esas modificaciones, no serán sino variantes, igualmente comprendidas y protegidas por el presente registro.

10

En esta idea, las adjuntas figuras corresponden únicamente a una forma de ejecución, sin carácter alguno limitativo, que se presenta a título de ejemplo de realización, para concretar cuanto se dice en esta memoria descriptiva.

15

La fig. 1 presenta la vista lateral de conjunto, seccionada parcialmente, de un envase para repostería y aplicaciones análogas, establecido de acuerdo con lo que se reivindica.

20

La fig. 2 muestra la vista de su tapa.

La fig. 3 corresponde a la vista por la parte inferior del envase.

25

La fig. 4 en sección parcial en alzado, detalla la disposición y funcionamiento del envase.

Con referencia a dichas figuras y a los números que sobre ellas designan las partes y detalles del



111939

1

envase representado, que interesan a los fines de esta memoria, la descripción del mismo es como sigue:

Está constituido por el envase propiamente dicho, de forma troncocónica, constituido por la pieza de material rígido o armadura 8 (fig. 4) y la envuelta de la misma 1, que abarca todo el exterior (fig. 1) y parte del interior (fig. 8).

Tal conjunto lleva fija la arandela 6 de fondo, que presenta el orificio circular 7 y sobre la cual descansa el fondo móvil 3, que puede desplazarse hacia arriba, como indican las flechas de la fig. 4, empujando con el dedo por el citado orificio 7.

La arandela 6 de fondo se prolonga, en todo su contorno, hacia abajo formando una pestanía 10 que queda solapada por la prolongación 9 de la envuelta exterior 1. Además el fondo móvil 3 tiene un pequeño reborde 11 hacia arriba en su contorno, que facilita su movimiento.

En la parte superior la armadura presenta el relieve circular 2, que se corresponde con un resalte interior destinado a servir de apoyo a la tapa 4, provista de la orejeta 5 de manejo.

N O T A.-
=====

25

El presente modelo de utilidad, comprende las siguientes reivindicaciones:

1.- Envase para repostería y aplicaciones aná

111939

10 MAR



- 4 -

1

logas, caracterizado porque está constituido por un cuerpo troncocónico, que en la proximidad de su base menor lleva unida solidamente una arandela, que hace de fondo anular fijo, sobre el cual descansa una pieza circular, cuyo diámetro exterior coincide aproximadamente con el de aquella, que constituye el fondo móvil; cuyo conjunto se completa con una tapa circular, provista de una orejeta radial para su manejo, que encaja en un resalte que al efecto presenta circularmente en su interior el envase.

5

10

2.- Envase para repostería y aplicaciones análogas, según lo reivindicado en el punto anterior, caracterizado porque la arandela que hace de fondo fijo se prolonga hacia abajo, en todo su contorno, formando una pestaña, que queda solapada por la prolongación hacia arriba de la envuelta exterior; y el fondo móvil tiene un pequeño reborde hacia arriba en su contorno, que facilita su movimiento.

15

3.- Envase para repostería y aplicaciones análogas.

20

Según se describe y reivindica en la presente memoria descriptiva y se ilustra con los planos que a la misma se acompañan.

Consta dicha memoria de cuatro hojas foliadas y escritas a máquina por una sola cara.

25

Madrid, a

10 MAR. 1965

CARLOS ROE

111930

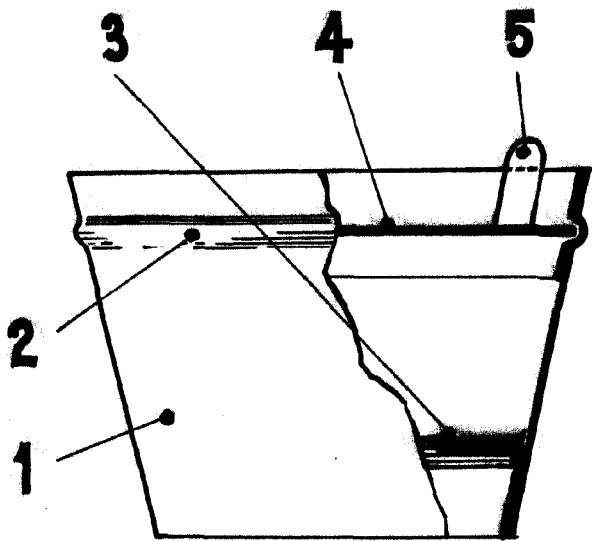

Fig. 1.

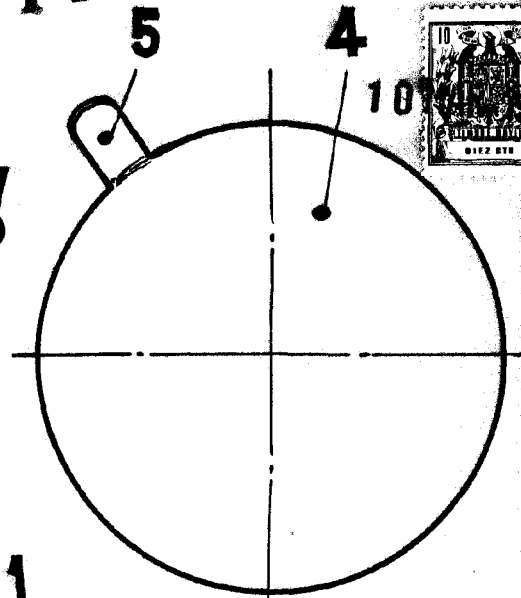

Fig. 2.

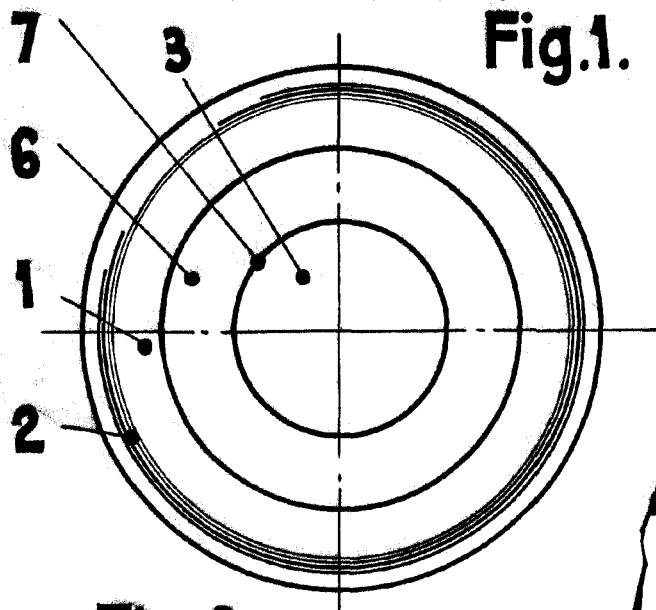

Fig. 3.

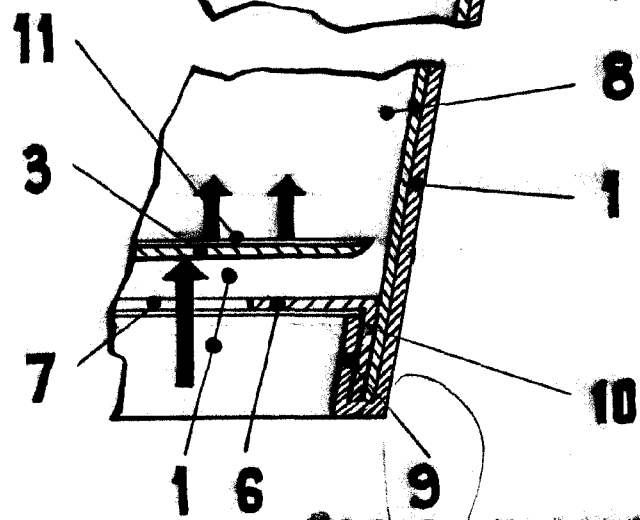
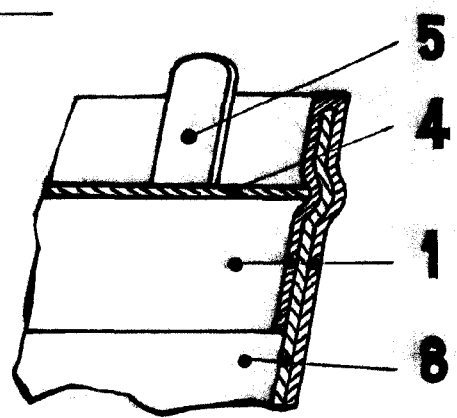

Fig. 4.

ESCALA VARIABLE

CARLOS ROBE

21386