

111034



de cartón, cartulina o materiales análogos, en desarrollo plano, por plegado a lo largo de líneas de pliegue.

b.- No necesita, para su armado, grapas, pegamentos ni elementos de fijación de ninguna clase, ya que queda
10 formada por soloplegado según las líneas.

c.- Permite un gran aprovechamiento de planchas debido a lo racional de su desarrollo plano.

d.- Posibilita gran ahorro de espacio en su conservación, armándose solamente para su utilización.

e.- El armado o constitución es facil, rápido y
15 queda un envase solido capaz de proteger eficazmente el contenido.

En el adjunto plano se ha representado una forma de ejecución del modelo de que se trata.

20 La figura 1 representa el desarrollo plano de la caja y

La figura 2 representa una caja armada.

Como puede apreciarse, esta caja consta de un desarrollo plano compuesto por un rectángulo subdividido en
25 cinco menores, alargados, (1), (2), (3), (4) y (5), por líneas de plegado, yendo, a cada lado del redangulo (5) un saliente en el que van cuatro, tres de los que son salientes de uno central (6), siendo las dimensiones de estos salientes (7) (8) y (9), correspondientes a las de los anteriores, con la
30 excepción de la longitud de los (9) que es mayor.

La Caja se arma doblanco a lo largo de las líneas de plegado indicadas con trazo discontinuo, tal como se
aprecia en la figura 2, quedando así conformada, solida, indeformable y en condiciones de una perfecta protección del con-
35 tenido.

111934



Este modelo es realizable en cualesquiera tamaños y materiales adecuados, siendo susceptible de toda clase de modificaciones de detalle que no alteren su fundamento.

-:- NOTA -:-

40 Los puntos de invención propia y nueva que se presentan para que sean objeto de esta patente de modelo de utilidad en España, por veinte años son los siguientes:

45 1º.- Caja desplegable, caracterizada porque se conforma por plegado de un desarrollo plano compuesto por un rectángulo subdividido en cinco mediante líneas de plegado determinadas por hundido y paralelas a las bases, llevando el rectángulo terminal un ligero apuntamiento y siendo de menor altura para determinar la solapa de cierre, insertándose a cada lado del otro rectángulo terminal sendo rectángulos de base
50 pequeña en cuyos tres lados libre, y mediante líneas de plegado, se integran tres rectángulos, estando delimitados los rectángulos laterales antes descrito, por medio, también, de líneas de plegado, con lo que, con solo doblar a lo largo de ellas se construye la caja sin necesidad de grapas, pegado
55 ni elementos de unión extraños.

2º.- " CAJA DESPLEGABLE "

Tal y como se ha descrito en la memoria que antecede y para los fines que se han especificado, representado en el dibujo que se acompaña.

60 Consta la presente memoria descriptiva de tres hojas escritas a máquina por una sola cara.

Madrid, 10 de Marzo de 1.965

111934

10

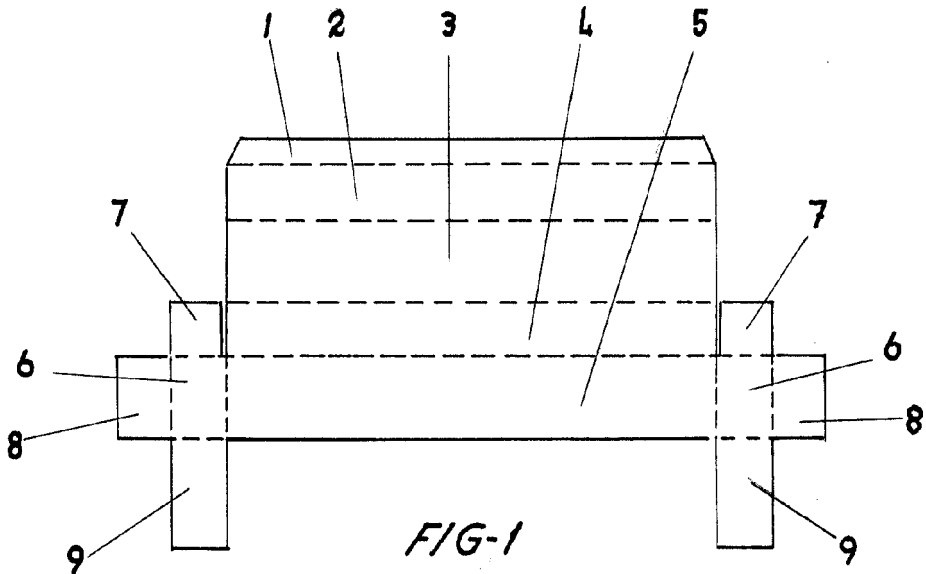

FIG-1

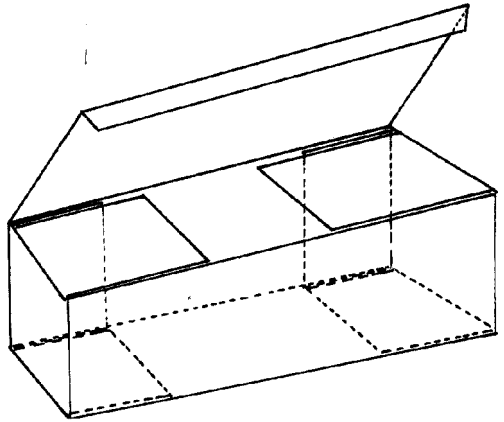

FIG-2

10 MAR 1963

ESCALA VARIABLE

h. p. in