



MAR. 1965

111626

M O D E L O
D E
U T I L I D A D

por "UNA CAJA-BOLSA PERFECCIONADA", a favor de DOÑA ANTONIA MARRUGAT MONTANER, de nacionalidad española, domiciliada en Barcelona, Calle Modolell, nº 80.

= . =

MEMORIA DESCRIPTIVA

El presente modelo de utilidad se refiere a una caja-bolsa perfeccionada.

5. Mas concretamente, en la invención se ha previsto una caja de tipo bolsa, obtenida a partir de una lámina de material resistente, tal como cartón o similar, y una tira de refuerzo del fondo, cuya tira constituye a su vez medio de armado de los laterales menores de la bolsa.

Esta caja-bolsa, presenta sus laterales mayores, según dos frentes de gran superficie, con troqueles en sus bordes



111026

superiores para constituir asidero, y dos laterales menores, de poca altura, integrados por pestañas a escuadra solidarias de los laterales mayores, y por dobleces extremas de armado propias de la tira de refuerzo del fondo del conjunto.

5. Con el fin de facilitar la explicación, se acompaña a la presente memoria descriptiva de una lámina de dibujos en la que se ha representado un caso de realización que se cita a título de ejemplo.

10. En los dibujos:

La figura 1, muestra en vista perspectiva, a la bolsa, según el modelo.

15. La figura 2, manifiesta en vista similar a la caja-bolsa parcialmente desarmada.

20. Haciendo referencia a las figuras, se aprecia en su realización una caja-bolsa, constituida a partir de una lámina troquelada 1, dotada de hendidos transversales 2, que definen la base de apoyo 3 de aquella, y los frentes laterales 4, de gran superficie, con troquelados 5 para su asido.

25. En los bordes de estos laterales 4, se han obtenido pestañas de armado 6, que en posición de servicio quedan solapadas dos a dos, y abarcadas por las pestañas 7 y 8, del doble fondo de refuerzo 9, presentando las pestañas 8, un apéndice 10, para su encaje en la ranura 11 de dicho fondo.



111026

El modelo, dentro de su esencialidad, puede ser llevado a la práctica en otras formas de realización que difieran en detalle de la indicada a título de ejemplo en la descripción y a las cuales alcanzará igualmente la protección que se

5. recaba. Podrá, pues, construirse en cualquier forma y tamaño con los materiales más adecuados, por quedar todo ello comprendido en el espíritu de las reivindicaciones.

= . =



111826

NOTA

Descrito el objeto y utilidad de la presente invención, lo que se declara como no divulgado ni practicado en España, comprende las siguientes reivindicaciones.

5. 1. Una caja-bolsa perfeccionada, caracterizada esencialmente por el hecho de estar constituida a partir de una lámina troquelada de forma sensiblemente rectangular de suficiente resistencia, la cual presenta dos líneas de hendido transversales y paralelas entre sí, que definen la base de apoyo del conjunto, y dos laterales de gran superficie, enfrentados y paralelos, dotados en sus bordes superiores de sendos troquelados para constituir asidero.
10. 2. Una caja-bolsa, según la anterior reivindicación, en la que sobre la cara interior del fondo descrito, se halla dispuesta una tira de refuerzo, que sobrepasa en longitud a dicho fondo, presentando sus extremos sobresalientes líneas de hendido transversales para permitir el doblado de estos extremos sobre unas pestañas a escuadra y solapadas entre sí de los laterales mayores de la caja, constituyendo un armado del conjunto, comprendiendo el borde libre de dichos extremos, respectivos apéndices operativamente dispuestos para encajar en ranuras obtenidas en la base de la tira de refuerzo.
15. 3. Una caja-bolsa perfeccionada.
- 20.
- 25.



111926

Según se describe y reivindica en la presente memoria descriptiva que consta de cinco páginas foliadas y escritas a máquina por una sola de sus caras, acompañadas de una lámina de dibujos.

Madrid, a 9 MAR. 1965

p. a.

JAIME ISERN

p. p.

111926



Fig. 1

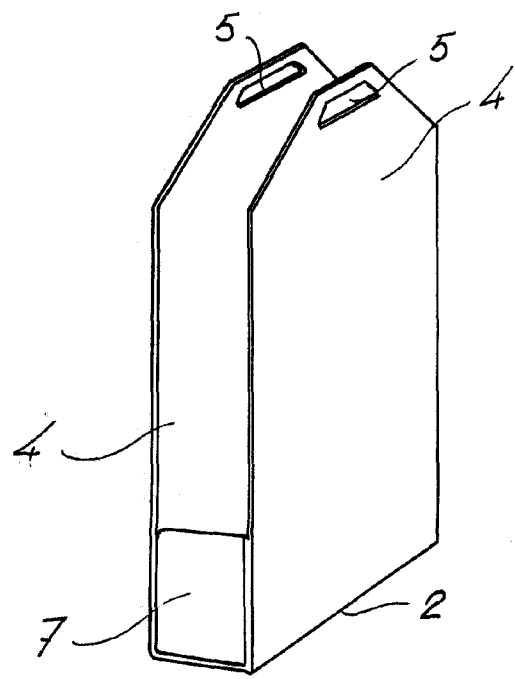
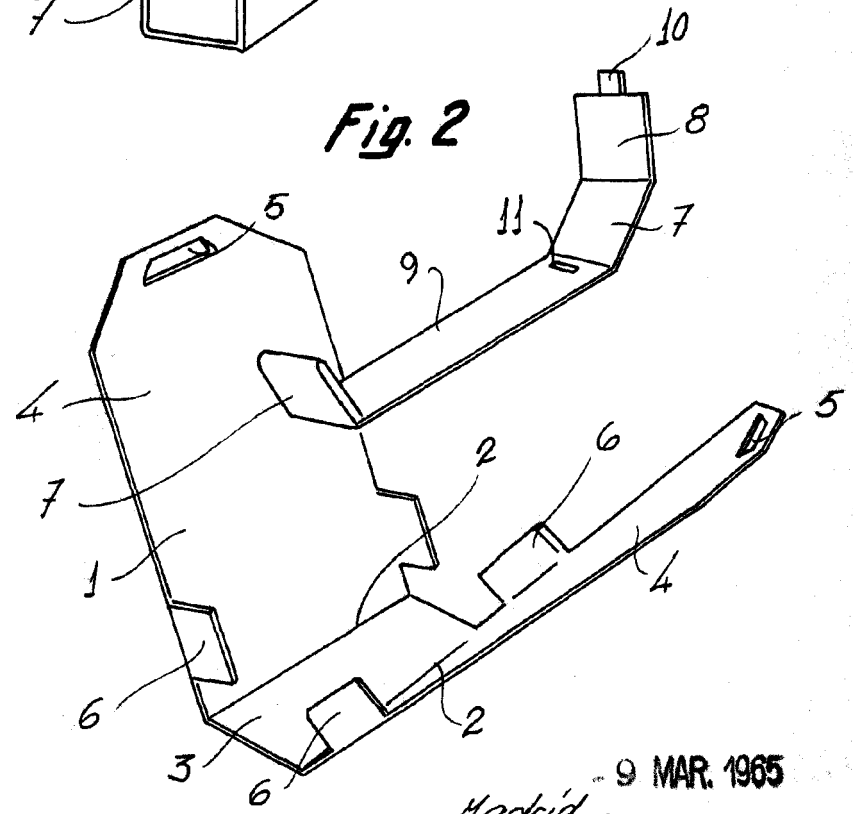

Fig. 2



9 MAR. 1965

Madrid, Jaime Isern

[Handwritten signature]