



111920

M O D E L O  
D E  
U T I L I D A D

por "UN ENVASE PERFECCIONADO", a favor de la razón social española ANTONIO PUIG, S.A., domiciliada en Barcelona, Travesera de Gràcia 9.

= . =

MEMORIA DESCRIPTIVA

El presente modelo de utilidad se refiere a un envase perfeccionado.

Mas concretamente, se refiere la invención a un envase formado por una parte esencial, la capa exterior 5. paralelepípedica recta rectangular, abierta por un extremo, y en cuyo interior va un cartón debidamente doblado siguiendo la configuración de la caja, y que sirve como refuerzo a dicho envase, llevando asimismo en el extremo abierto de la caja, una solapa tapa suelta.

111920



- Este cartón de refuerzo es ligeramente de menor longitud que la caja, lo cual hace que en dicha caja exterior exista un reborde saliente, en cuyas caras mayores opuestas hay sendos orificios centrados, y que permiten
5. el paso de un precinto o elemento de sujeción, para su unión conjunta, siendo necesario romper este precinto o elemento de sujeción para abrir el envase.

- Este envase es muy apropiado para el ubicado y transporte de elementos de perfumeria, como jabón de tocador, frascos de colonia, etc.
- 10.

- Con el fin de facilitar la explicación se acompaña a la presente memoria descriptiva de una lámina de dibujos en la que se ha representado un caso de realización que se cita a título de ejemplo.
- 15.

En el dibujo:

- La figura 1 muestra una vista en perspectiva del envase semiabierto.
- 20.

La figura 2 representa una vista en perspectiva del envase ya cerrado, apreciándose el reborde sobresaliente y los orificios correspondientes.

- Haciendo referencia a las figuras es de apreciar que este envase está constituido por la caja exterior 1, el cartón de refuerzo 2 y la solapa tapa 3.
- 25.

La caja exterior 1 lleva, una vez montada, uno de sus extremos 4 cerrado, sirviendo de tope al refuerzo 2, el cual lleva en su parte exterior vista, la solapa



111920

- tapa 3, siendo este cartón de refuerzo 2 ligeramente más corto que la caja exterior 1, lo cual representa en dicha caja un reborde saliente 5, en cuyas caras mayores opuestas hay sendos orificios 6-7, los cuales permiten el paso de un precinto o elemento de sujeción 8, para su fijación conjunta, quedando el envase cerrado y siendo necesario romper este precinto para abrirlo.
- 5.

- La invención, dentro de su esencialidad, puede ser llevada a la práctica en otras formas de realización que difieran en detalle de la indicada a título de ejemplo en la descripción, y a los cuales alcanzará igualmente la protección que se recaba. Podrá, pues, construirse en cualquier forma y tamaño, con los materiales más adecuados, por quedar todo ello comprendido en el espíritu de las reivindicaciones.
- 10.
- 15.

= . =



111920

N O T A

Descrito el objeto y utilidad de la presente invención, lo que se declara como no divulgado ni practicado en España, comprende las siguientes reivindicaciones:

5.                   1. Un envase perfeccionado, caracterizado esencialmente por el hecho de estar constituido por una caja exterior, paralelepípedica recta rectangular, abierta por un extremo, llevando en su interior un refuerzo doblado siguiendo la configuración de la caja, y una solapa tapa en su parte vista, lo que representa en ella un reborde saliente, en cuyas caras mayores y opuestas hay sendos orificios, que permiten el paso de un precinto o elemento de sujeción, siendo necesario romper este precinto para abrir el envase.
  
- 10.
  
  
  
  
  
  
  
  
  
  
15.                   2. Un envase perfeccionado.

Según se describe y reivindica en la presente memoria descriptiva que consta de 4 páginas foliadas y escritas a máquina por una sola de sus caras, acompañadas de una lámina de dibujos.

Madrid, a - 9 11 1965

p. a.

111920



Fig. 1

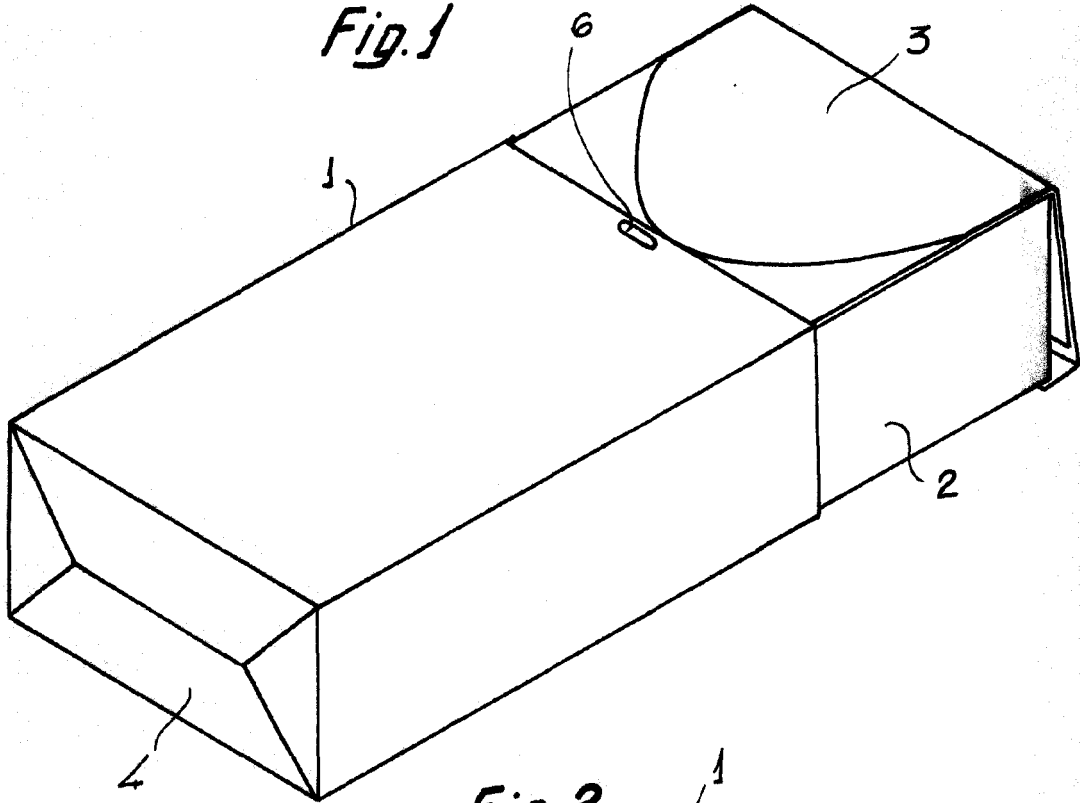
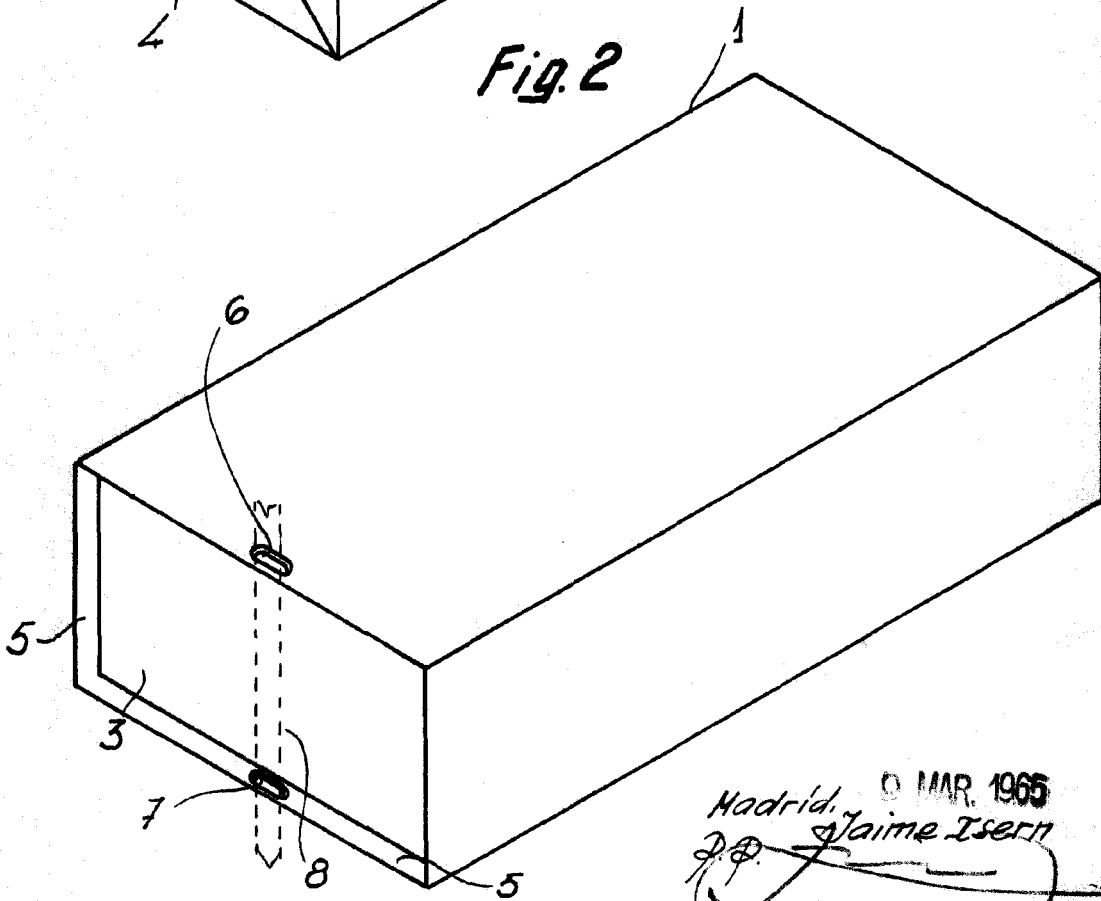

Fig. 2



Madrid, 10 MAR. 1965  
Jaime Isert  
J.P.