



solicitantes se hacen acreedores del privilegio de exclusividad en lo referente a su fabricación y venta en España.

10 Esta cama plegable en su posición de plegado, se encuentra alojada en un mueble prismático rectangular, siendo la puerta abatible del mueble, el soporte de la cama plegable, la cual, queda montada a la puerta en su primera sección, a una distancia conveniente para que el
15 molleo del sommier por el peso del durmiente, no toque la puerta.

 La fijación de la cama al mueble por la parte superior de la puerta, se realiza por medio de una pieza en forma de U acostada, quedando unida a la puerta por su
20 parte central, mientras que por uno de los extremos se une a la primera sección de la cama, quedando el extremo opuesto orientado hacia arriba, para apoyar sobre él, la segunda sección, teniendo montada articuladamente por un lateral de éste extremo, una pletina solidaria de una pata de apoyo en el suelo, la cual es articulable, para que
25 quede en posición plegada, junto a la segunda sección; ésta pata de apoyo en el suelo, está constituida por un perfil tubular de sección cuadrada, para que la sección segunda al ser desplegada, se apoye sobre el borde superior de
30 la pata, alojándose en ella, unos tetones solidarios de los perfiles tubulares que constituyen la segunda sección quedando fija e inamovible dicha pata.

 Los perfiles tubulares de la segunda sección, se unen por un tirante transversal que guía su separación,
35 estando doblado para que por el centro quede separado del



sommier.

40 Para una más clara comprensión de las características generales que dejamos expuestas, se acompaña una lámina de dibujos que muestra un ejemplo de la cama plegable objeto de la invención, con la observación de que a dichos dibujos debe dárseles una amplia interpretación, de ningún modo restrictiva, dada su condición de mero ejemplo informativo.

45 Las figuras de la hoja de dibujos, son como sigue:

Fig. 1ª. - Vista lateral en alzado de la cama plegable, presentando desplegada su primera fase, por encontrarse abierta la puerta del mueble que la aloja.

50 Fig. 2ª.- Sección lateral en alzado del mueble, presentando totalmente plegada la cama.

Fig. 3ª - Vista lateral en alzado de la cama totalmente desplegada.

Fig. 4ª - Proyección en perspectiva de la articulación entre la segunda y la tercera sección de la cama.

55 Al objeto de facilitar la localización de las diferentes partes de que consta la cama plegable a que nos venimos refiriendo, se han dispuesto acotaciones en las figuras de la hoja de dibujos adjunta, de acuerdo con las descripciones que se realizan a continuación, de modo que, -1-, es el muelle prismático rectangular que
60 contiene la cama, presentando frontalmente la puerta -2- que se abre articulando por la bisagra -3-.

65 En el plano interno de la puerta -2-, se fija solidariamente por medio de las escuadras -4-, la primera sección tubular -5- de la cama, quedando asimismo fi-



70 jada por el extremo superior de la puerta, mediante la pieza -6- en forma de C acostada, quedando ésta pieza sujeta a la puerta por su centro, encontrándose su extremo -7-, unido a la primera sección -5- de la cama y el extremo -8- apuntando hacia arriba, sirve de apoyo de la segunda sección tubular -9- (ó sección central), cuando ésta se despliega articulando por el punto -10- con la primera sección tubular -5-.

75 La primera sección -5- de la cama, se encuentra situada paralelamente a la puerta y ligeramente distanciada, al objeto de que el molleo del sommier nunca pueda tocar la puerta pese al peso de la persona acostada en la cama.

80 El extremo -8- de la pieza en forma de C, presenta montada lateralmente y articulando por el punto -11-, la pletina -12- solidaria de la pata tubular de sección cuadrada -13-, estando fijada ésta, en forma perpendicular con la pletina -12-, alojándose en el orificio superior de la pata -13-, el tetón -14-, solidario de la segunda sección -9- de la cama, al objeto de mantenerla fija en su posición desplegada, impidiendo su plegado mientras la segunda sección se mantenga asimismo desplegada.

85 Al objeto de mantener convenientemente distanciados los tubos -9- de la segunda sección, se dispone del tubo transversal -15- que presenta unas dobles para que su parte central se encuentre distanciada del sommier, del mismo modo que la puerta del mueble lo está de la primera sección.

90 La segunda sección -9-, articula con la tercera sección -16-, por el punto -17-, realizándose ésta articu-



lación, del mismo modo que entre la primera y la segunda sección.

105 Las distintas secciones de la cama, son tubulares y su articulación se realiza practicando en el extremo de una sección, una ranura diametral, donde se aloja el saliente -18- del extremo en la sección opuesta, quedando montadas ambas, por medio de los pasadores -10- ó -17- ya descritos con anterioridad.

110 La tercera sección -16-, soporta la pata -19-, realizándose su montaje en forma articulada por el punto -20-, disponiendo además del tope -21- solidario de la tercera sección -16-, actuando de final de recorrido de la pata -19-.

115 La primera sección -5-, presenta por la parte correspondiente a la cabecera de la cama, el tubo -22-, de igual modo que la tercera sección -16- por la parte que corresponde a los pies de la cama, dispone del tubo -23-, quedando ambos tubos apoyando entre sí al encontrarse ésta plegada, permitiendo la fijación entre ambos, mediante el gancho -24-.

120 Estimando suficientemente descritas la naturaleza y características de ésta cama plegable, solo nos resta manifestar que sus diferentes partes podrán ser fabricadas en variedad de materiales, tamaños y formas, pudiendo introducirse en su constitución, aquellas variaciones de detalle que la práctica aconseje, siempre y cuando no sean capaces de alterar los puntos esenciales puestos de manifiesto en la siguiente.

130

NOTA

111909



En el presente Modelo de Utilidad, se reivindicamos como no conocidos ni practicados en España, los siguientes puntos:

135 1º.- Cama plegable, caracterizada por comprender un mueble en forma prismática rectangular, que presenta frontalmente una puerta abatible articulada inferiormente, en la que se encuentra montada mediante unas pletinas angulares, la sección correspondiente a la cabeza de la cama, quedando convenientemente distanciada, 140 completando su montaje con la puerta por el extremo, mediante la incorporación de una pieza tubular en forma de C acostada, que se une por el centro a la propia puerta y por uno de los extremos, al armazón de la cama, quedando el extremo opuesto apuntando hacia arriba, donde debe descansar al desplegarse, la sección central de la cama 145 que se encuentra montada articuladamente a testa con la primera sección, disponiéndose montada lateralmente en el extremo libre de la pieza en C y en forma articulada, una pletina solidaria perpendicularmente de una pata tubular de sección cuadrada, en cuyo orificio superior se aloja un 150 tetón solidario de los largueros que constituyen la sección central de la cama articulada en tres. Y

"CAMA PLEGABLE", de conformidad en un todo en lo esencial y fines industriales a lo descrito en la precedente memoria descriptiva, y gráficamente representada en los 155 adjuntos planos, para su mejor comprensión.

Esta memoria consta de SEIS hojas escritas ó mecanografiadas por una sola cara a doble espacio en 156 líneas.

111909

- 7 -



Madrid, 3 de Marzo de 1.965

Por autorización de los interesados.-

D. FRANCISCO RICO
D. JOSE RICO

HOJA UNICA

Fig. 1

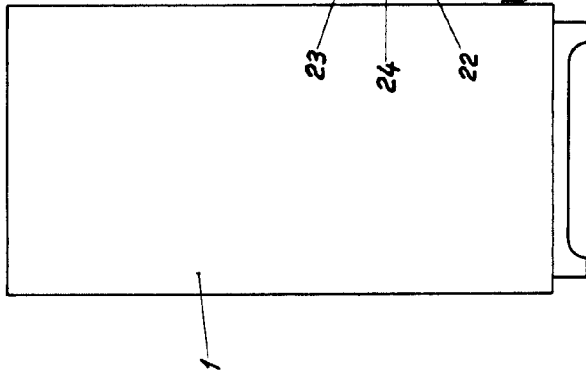

Fig. 4

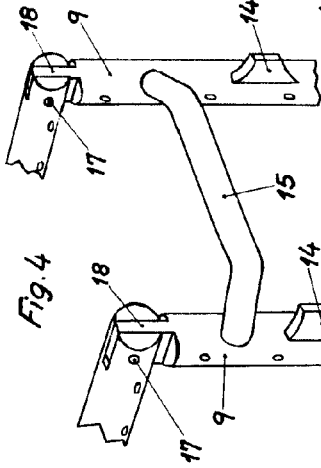

Fig. 2

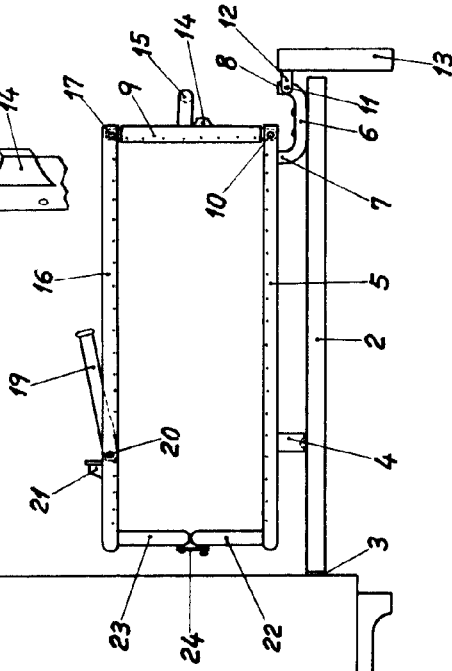
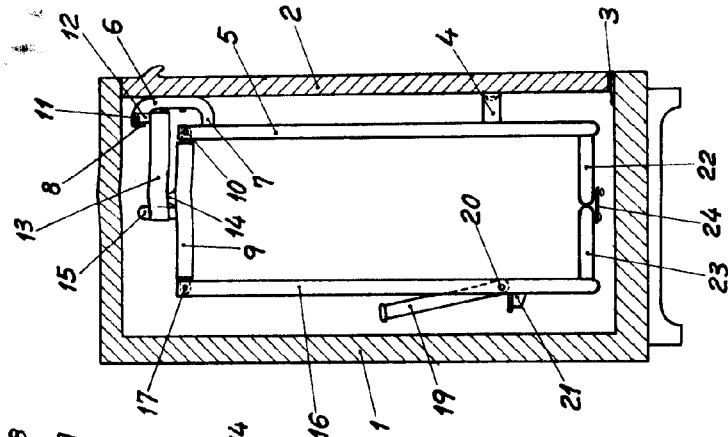
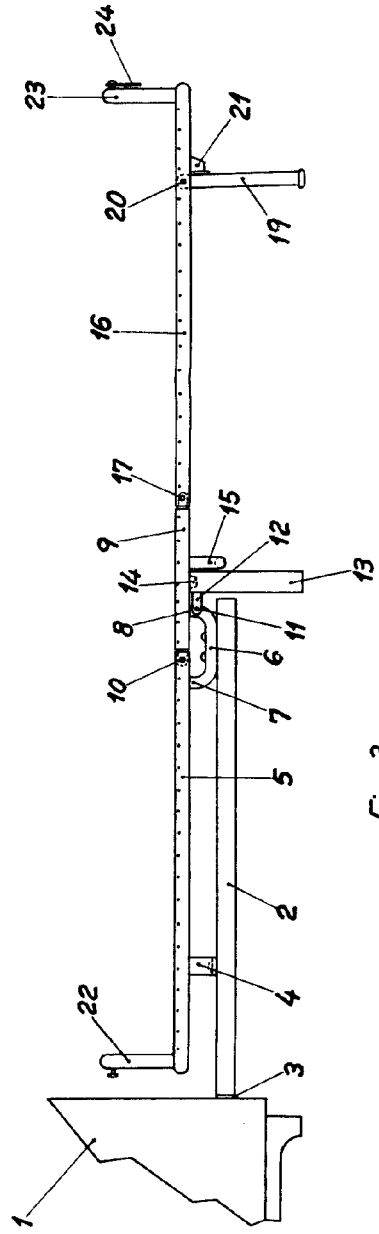

Fig. 3



Escala variable
Madrid, Febrero, 1965
P.A.